

klever®

**КОСИЛКИ
РОТАЦИОННЫЕ
НАВЕСНЫЕ
ЖТТ-2,1/2,4
«Strige»**

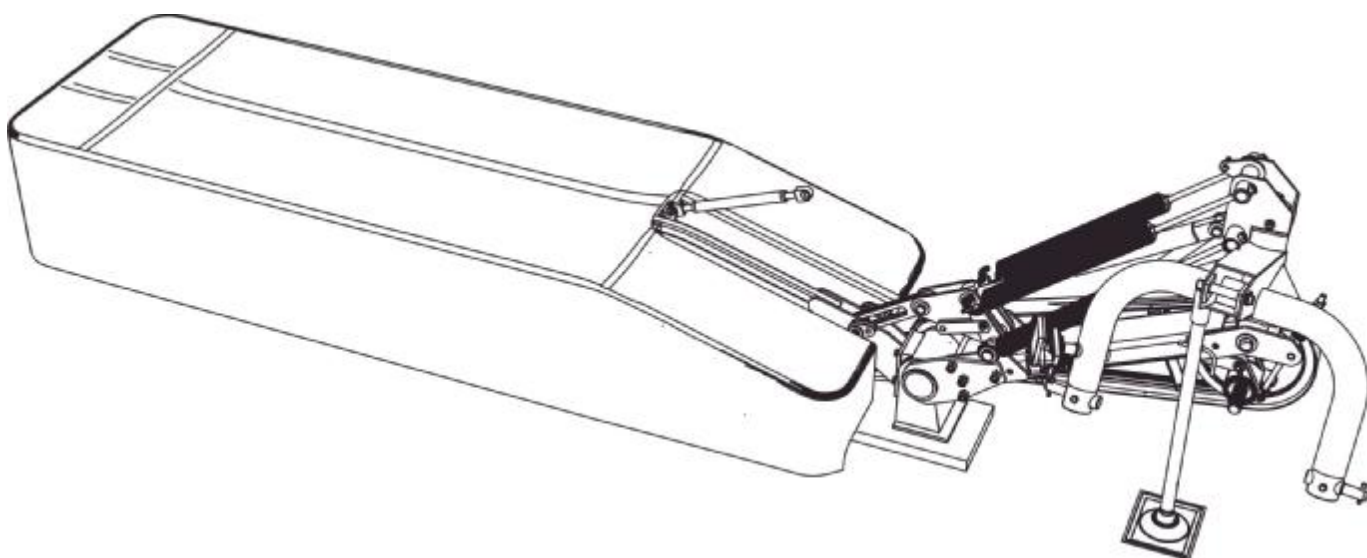

**Руководство по эксплуатации и
каталог запасных частей**

Дорогие друзья!

Благодарим Вас, за то, что Вы остановили свой выбор на технике, производимой под торговой маркой KLEVER.

Надеемся, что и для Вас, как уже для многих приверженцев данной торговой марки, KLEVER станет полноценным другом и помощником в Вашей работе.

В данной брошюре содержится полная информация, необходимая для обеспечения безопасности персонала, надлежащего хранения, эксплуатации и технического обслуживания машины KLEVER.

Технику KLEVER отличает длительный срок службы и надёжность в работе. Это достигается благодаря использованию основных узлов и агрегатов от ведущих мировых производителей из Германии, Словении, Италии, Польши, Франции, России, США. Кроме этого качество данной техники достигается за счёт высокой культуры производства, использования усовершенствованных методик проектирования, а также высококачественных материалов, технологически продвинутых систем производства и центров с ЧПУ, обеспечивающих круглосуточный контроль, что позволяет поддерживать стандарты высокого качества и высокую производительность. Особое внимание уделяется сборке компонентов. Любое действие на протяжении всего процесса от проектирования до сервисного обслуживания выполняется в соответствии с требованиями международного стандарта ISO 9001.

Торговая марка KLEVER осуществляет гарантийное сопровождение приобретённой Вами техники высококвалифицированными специалистами аттестованных сервисных центров, которые Вы может выбрать самостоятельно, с учётом их месторасположения.

В сервисных центрах Вы сможете приобрести также оригинальные запасные части, которые позволят Вашей технике работать на соответствующем уровне в течение всего срока эксплуатации.

В целях обеспечения уровня производительности и надёжности необходимо внимательно ознакомиться с информацией, приведённой в данном издании.

Генеральный директор ООО «Клевер»

В.Н. Закамсков

Настоящие руководство по эксплуатации и каталог запасных частей предназначены для изучения устройства и правил эксплуатации косилок ротационных навесных ЖТТ-2,1/2,4 «Strige» (далее - косилка), а также для составления заявок на запасные части, необходимые при техническом обслуживании и ремонте данных машин.

Руководство по эксплуатации (РЭ) содержит техническое описание, основные сведения по устройству, монтажу, эксплуатации, хранению и транспортировке косилки.

Перед началом эксплуатации машины обслуживающий персонал должен изучить настоящее РЭ.

ВНИМАНИЕ! ОСОБЕННО ВАЖНО!

Косилка выполнена исключительно для использования на сельскохозяйственных работах. Косилка предназначена для скашивания трав в прокос. Применяется во всех зонах равнинного землепользования на полях с выровненным рельефом.

Любое другое использование является использованием не по назначению. За ущерб, возникший вследствие этого, изготовитель ответственности не несет.

Для предотвращения опасных ситуаций все лица, работающие на данной машине или проводящие на ней работы по техническому обслуживанию, ремонту или контролю должны читать и выполнять указания настоящего руководства по эксплуатации.

Особое внимание обратите на раздел 3 «**Указания по мерам безопасности**».

Использование неоригинальных или непроверенных запасных частей и дополнительных устройств может отрицательно повлиять на конструктивно заданные свойства косилки или её работоспособность и тем самым отрицательно сказаться на активной или пассивной безопасности движения и охране труда (предотвращение несчастных случаев).

За ущерб и повреждения, возникшие в результате использования непроверенных деталей и дополнительных устройств, самовольного проведения изменений в конструкции машины потребителем ответственность производителя полностью исключена.

Технические характеристики, размеры и масса даны без обязательств.

Термины «спереди», «сзади», «справа» и «слева» следует понимать всегда исходя из направления движения агрегата.

Данные РЭ и каталог запасных частей соответствуют технической документации на косилку по состоянию на 01.02.2008 г.

В связи с постоянно проводимой работой по улучшению качества и технологичности своей продукции, KLEVER оставляет за собой право на внесение изменений в конструкцию машины, которые не будут отражены в опубликованном материале.

По всем интересующим Вас вопросам в части конструкции и эксплуатации косилки обращаться в центральную сервисную службу:

344065, Российская Федерация, г. Ростов-на-Дону,

ул. 50-летия Ростсельмаша 2-6/22

тел. /факс(863) 252-40-03

Web: www.KleverLtd.com

E-mail: service@msmash.ru

Содержание

Руководство по эксплуатации	5
1 Введение	6
2 Техническое описание	7
2.1 Технические данные	7
2.2 Состав изделия	8
2.3 Устройство и работа косилки и её основных частей	8
2.3.1 Привод	9
2.3.2 Тяговый предохранитель	10
2.3.3 Режущий брус с редуктором	11
2.3.3.1 Замена ножей режущего бруса	12
2.3.4 Гидросистема	15
2.3.5 Механизм уравнивания режущего бруса	15
3 Указания по мерам безопасности	16
4 Описание и порядок пользования органами управления	20
5 Досборка, наладка и обкатка	21
5.1 Монтаж и досборка косилки	21
5.2 Подготовка трактора к навешиванию косилки	21
5.3 Навешивание косилки на трактор	21
5.4 Обкатка косилки	22
6 Правила эксплуатации и регулировки	22
7 Техническое обслуживание	23
7.1 Общие сведения	23
7.2 Выполняемые при обслуживании работы	23
7.2.1 Перечень работ, выполняемых при ЕТО	23
7.2.2 Перечень работ, выполняемых при подготовке к хранению	23
7.2.3 Перечень работ, выполняемых при хранении	23
7.2.4 Перечень работ, выполняемых при снятии с хранения	23
7.2.5 Смазка косилки	24
7.2.5.1 Смазка режущего бруса	26
8 Транспортирование и хранение	27
8.1 Транспортирование	27
8.2 Хранение	27
9 Возможные неисправности косилки и методы их устранения	28
10 Паспорт	29
10.1 Комплектность	29
10.2 Свидетельство о приёмке	29
10.3 Гарантийные обязательства	30
Каталог запасных частей	31
Введение	32
Правила пользования каталогом	32
Общий вид	34
Навеска	36
Привод	38
Тяговый предохранитель	40
Рама тента	42
Брус малый	44
Механизм уравнивания	46
Опорная стойка	48
Полевой делитель	50
Тент	51
Режущий брус с редуктором (комплектация FR-505A)	53
Режущий брус с редуктором (комплектация SDL 05.5.00M/ SDL 06.5.00M)	57
Режущий брус с редуктором (комплектация SDL 06.5.COM/ SDL 06.6.COM)	60
Установка шкива ЖТТ-00.101	62
Кинематическая схема	63
Номерной указатель	64

«Strige»

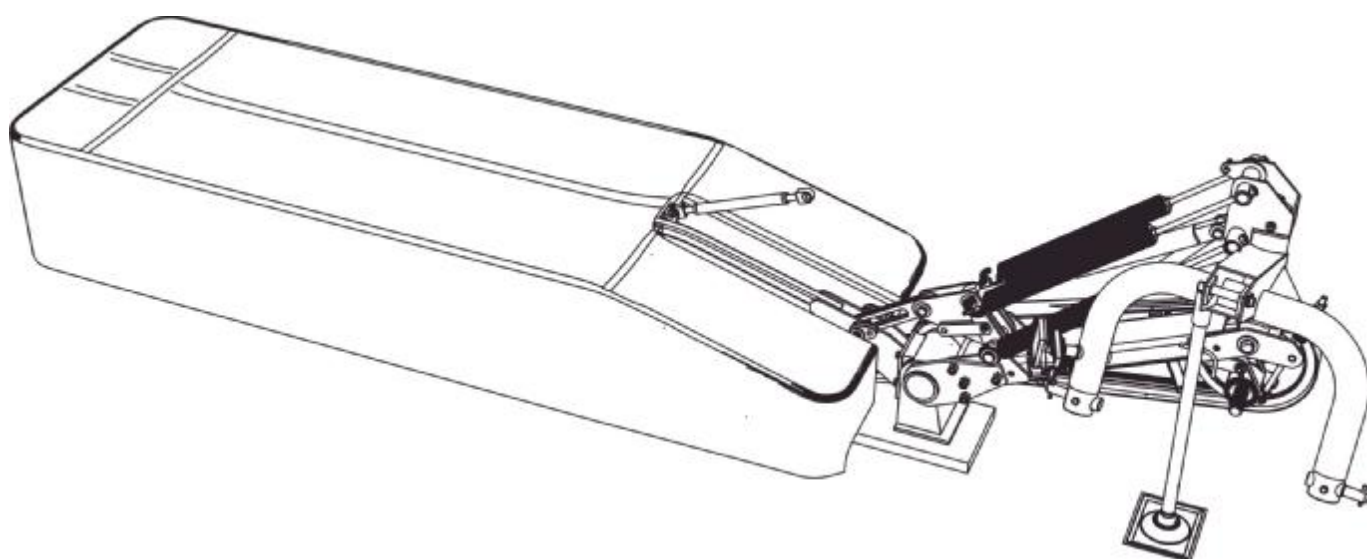

Руководство по эксплуатации

1 Введение

Косилка предназначена для скашивания высокоурожайных и полеглых трав (урожайность свыше 50ц/га) на повышенных поступательных скоростях (9-15км/ч) с укладкой скошенной массы в прокос.

Косилка применяется во всех зонах равнинного земледелия на полях с выровненным рельефом.

Косилка агрегируется с тракторами тягового класса 0,9-1,4.

Основные узлы косилки представлены на рис. 1.



Рисунок 1 Общий вид косилки ЖТТ-2,1/2,4 «Сфера»
1. Режущий брус 2. Рама тента 3. Полевой делитель 4. Кронштейн транспортный 5. Тяга 6. Кронштейн 7. Пружины 8. Гидроцилиндр 9. Фиксатор 10. Тяги 11. Кронштейн 12. Опора поворотная 13. Навеска 14. Привод 15. Опора 16. Брус малый 17. Кожух 18. Тяговый предохранитель 19. Подшипник скольжения 20. Редуктор 21. Фиксатор

2 Техническое описание

2.1 Технические данные

Основные технические данные косилки представлены в таблице 1.

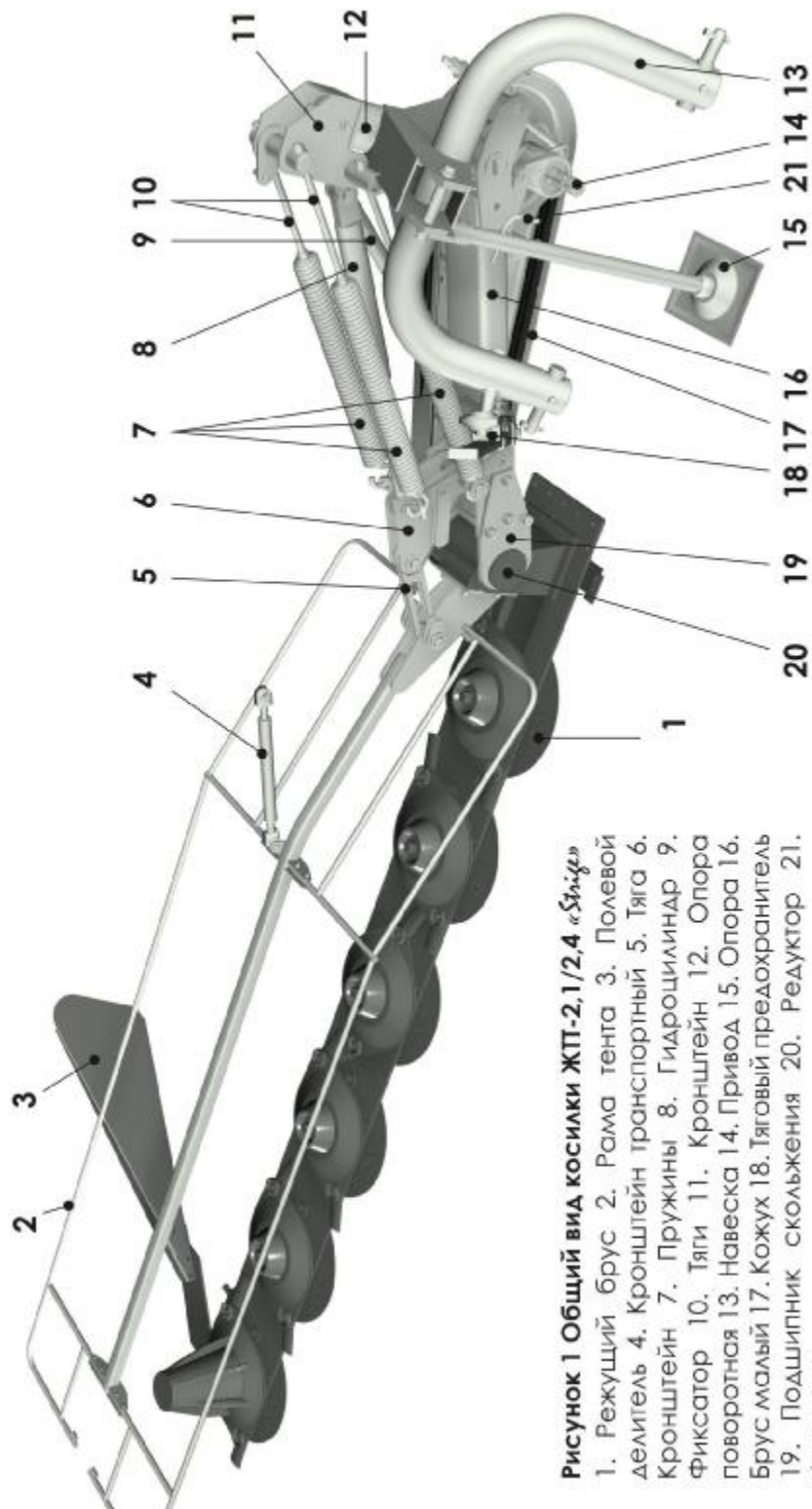
Таблица 1

Наименование	Значение	
	ЖТТ-2,1	ЖТТ-2,4
Марка	ЖТТ-2,1	ЖТТ-2,4
Тип	Навесная	Навесная
Производительность за 1 час основного времени, га/час, до	3,0	3,6
Ширина захвата до, м	2,1	2,4
Масса косилки без запчастей и упаковки, не более, кг	430	470
Число оборотов ротора, об/мин, до	2850	2850
Габаритные размеры изделия, мм не более		
Длина	2220	2220
Ширина	3700	4200
Высота	1310	1310
Габаритные размеры с трактором МТЗ-80, мм не более		
<i>Рабочее положение</i>		
Длина	5920	5920
Ширина	4100	4400
Высота	2540	2540
<i>Транспортное положение</i>		
Длина	5080	5080
Ширина	2700	2700
Высота	3090	3490
Привод	от ВОМ трактора	от ВОМ трактора
Число оборотов ВОМ трактора, об/мин	540	540
Высота среза растений, см	8±2	8±2
Агрегатирование	трактор тягового класса 0,9 - 1,4т.с.	трактор тягового класса 0,9- 1,4т.с.
Потребляемая мощность, кВт, не более	35	35
Количество обслуживающего персонала, чел	1 тракторист	1 тракторист
Скорость движения рабочая, не более, км/ч	15	15
Скорость движения транспортная, не более, км/ч	30	30

2.2 Состав изделия

Косилка является навесной машиной без рабочего места оператора, управляется и обслуживается механизатором (трактористом).

Рабочим органом косилки является режущий брус 1 (рис.1), который крепится к коническому редуктору 20 резьбовым соединением. Конический редуктор шарнирно закреплён в подшипниках скольжения 19.

Режущий брус имеет пять (ЖТТ-2,1) или шесть (ЖТТ-2,4) противоположно вращающихся роторов, на которых шарнирно закреплено по два режущих ножа.

Несущим элементом косилки является навеска 13, к которой шарнирно крепится поворотная опора 12, относительно которой косилка имеет возможность поворачиваться в горизонтальной плоскости при срабатывании тягового предохранителя.

В верхней части поворотной опоры закреплён кронштейн 11, нижняя часть поворотной опоры представляет собой шарнир, позволяющий косилке поворачиваться в вертикальной плоскости при переводе косилки из транспортного положения в рабочее и обратно.

К нижней части поворотной опоры крепится брус малый 16. К противоположному концу бруса четырьмя шпильками совместно крепятся два подшипника скольжения, в которых, как указано выше, шарнирно закреплён конический редуктор.

К редуктору помимо режущего бруса четырьмя болтами крепится рама тента 2 (сам тент на рисунке не указан).

Под малым брусом находится тяговый предохранитель 18. К малому брусу снизу на кронштейне крепится привод 14 с ведущим (большим) шкивом.

Для защиты клиноремённой передачи на машине установлен защитный кожух 17, который крепится гайками.

Для подъёма и опускания бруса малого со всеми смонтированными на него узлами служит гидроцилиндр 8.

Соединение машины с трактором осуществляется с помощью навески 13, а передача мощности – через телескопический карданный вал (на рисунке не показан).

Перечень принадлежностей и запасных частей указан в приложении к настоящему РЭ.

2.3 Устройство и работа косилки и её основных частей

Для работы косилки используется тяговое усилие трактора. Привод рабочих органов осуществляется от вала отбора мощности (ВОМ) трактора через телескопический карданный вал.

Срезание стеблей растений осуществляется с помощью пластинчатых ножей, шарнирно установленных на роторах, вращающихся со скоростью 65м/с навстречу друг другу. Ножи срезают траву по принципу безопорного среза, подхватывают её и выносят из зоны среза, перемещая над режущим брусом.

Траектории движения ножей соседних роторов взаимно перекрываются, благодаря чему обеспечивается качественный прокос.

Скошенная трава, ударившись о щиток полевого делителя, меняет траекторию движения, укладывается в прокос и освобождает место для прохождения колёс трактора при последующем проходе.

2.3.1 Привод

Привод (рис. 2) состоит из корпуса подшипников 2, в которые устанавливаются подшипники 8. Подшипники фиксируются стопорными кольцами 3 и 9. В подшипниках вращается вал 1, на котором гайкой 5 закреплён шкив 4. Крутящий момент от вала к шкиву передаётся шпонкой 6. Между шкивом и ближним к нему подшипником установлена дистанционная втулка 7.

Регулировка натяжения ремней осуществляется гайками 6 (рис. 3) на натяжном винте 1. В правильно отрегулированной передаче при усилии, приложенном посередине ветви на все три ремня, $Q=70Н$ (7кг) (рис. 2а) их прогиб должен составлять около 15 мм. Обращаем ваше внимание, что слишком сильное натяжение ременной передачи может привести к выходу из строя ремней и привода. А слишком слабое – к проскальзыванию ремней на шкивах, что приводит к некачественному скашиванию массы и наматыванию травы на роторы режущего бруса.

Канавки ведущего и ведомого шкивов должны находиться в одной плоскости. Это достигается путём перестановки регулировочных шайб 2 (рис. 3) с одной стороны корпуса подшипников на другую. При этом разница между плоскостями канавок шкивов должна составлять не более 2 мм.



Рисунок 2 Привод

1. Вал 2. Корпус подшипников 3. Кольца стопорные 4. Шкив 5. Гайка 6. Шпонка 7. Втулка дистанционная 8. Подшипники 9. Кольцо стопорное



Рисунок 2а Регулировка ременной передачи

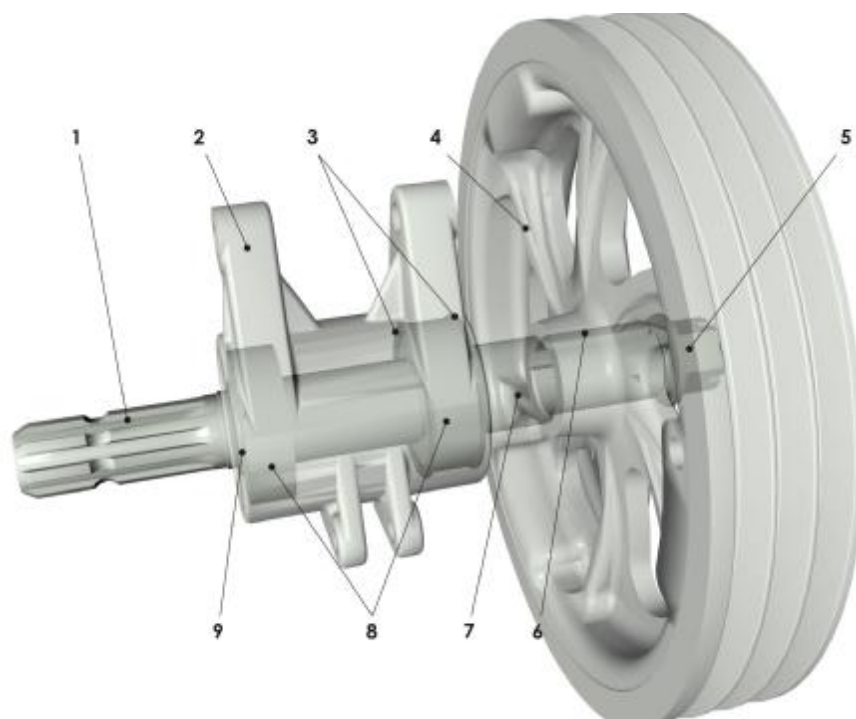

Рисунок 3 Регулировка ременной передачи

1. Натяжной винт 2. Шайбы регулировочные 3. Сухарь 4. Пружины 5. Шайба 6. Гайки регулировочные

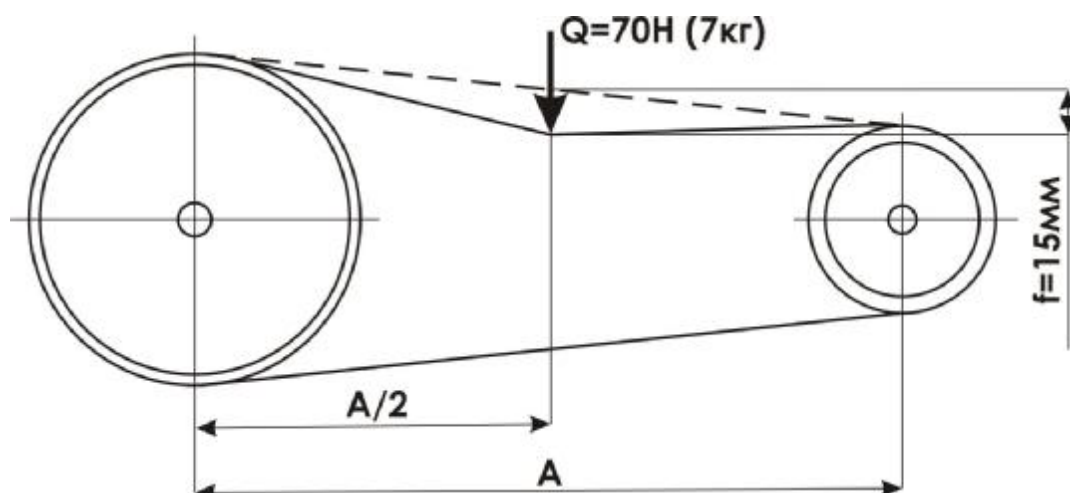
2.3.2 Тяговый предохранитель

Тяговый предохранитель предназначен для предотвращения повреждений элементов режущего бруса и редуктора при столкновении бруса с препятствием (невидимые в траве пни, камни и т. п.).

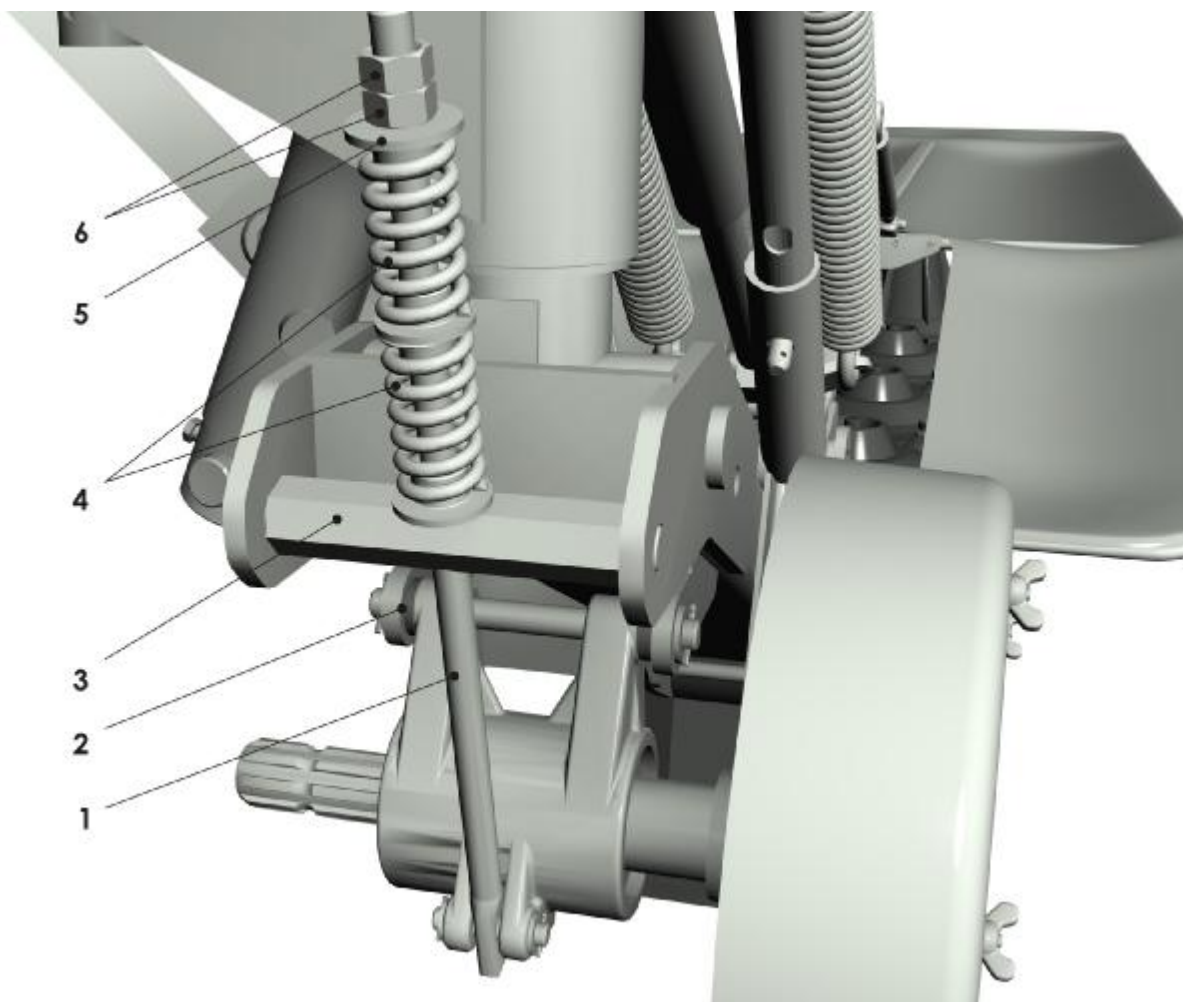
Основные элементы тягового предохранителя представлены на рис. 4.

Вилкой 9 предохранитель соединяется с малым брусом, шарнирной опорой 10 – с промежуточной рамкой. Прижим 4 прижимается к тяге 3 пружиной 8, натяжение которой регулируется гайками 5.

В неподжатом состоянии, когда прижим 4 не входит в зацепление с тягой 3, тяга имеет возможность свободно перемещаться по направляющей 2 из одной мёртвой точки в другую.

Работа предохранителя заключается в следующем. При нормальной работе косилки тяга 3 фиксируется прижимом 5 от продольного перемещения, вследствие чего рабочие органы косилки находятся в нормальном (рабочем) положении.

При наезде на препятствие усилие тяги 3 на прижим 4 увеличивается и, преодолевая усилие пружины 8, прижим поворачивается относительно своей оси, давая возможность тяге свободно перемещаться по направляющей 2 до упора 1. При этом рабочие органы косилки поворачиваются относительно опоры поворотной 12 (рис. 1) назад по ходу движения трактора, тем самым, уводя режущий брус с редуктором от препятствия, уменьшая вероятность повреждения элементов режущего бруса и редуктора. Тяговый предохранитель должен срабатывать при усиллии 3000Н(300кг), приложенном в середине режущего бруса.



Рисунок 4 Тяговый предохранитель

1. Упор 2. Направляющая 3. Тяга 4. Прижим 5. Регулировочные гайки 6. Болт 7. Шайба 8. Пружина 9. Вилка 10. Шарнирная опора тяги

2.3.3 Режущий брус с редуктором

Режущий брус является основным рабочим органом косилки. Основные узлы показаны на рис. 5.

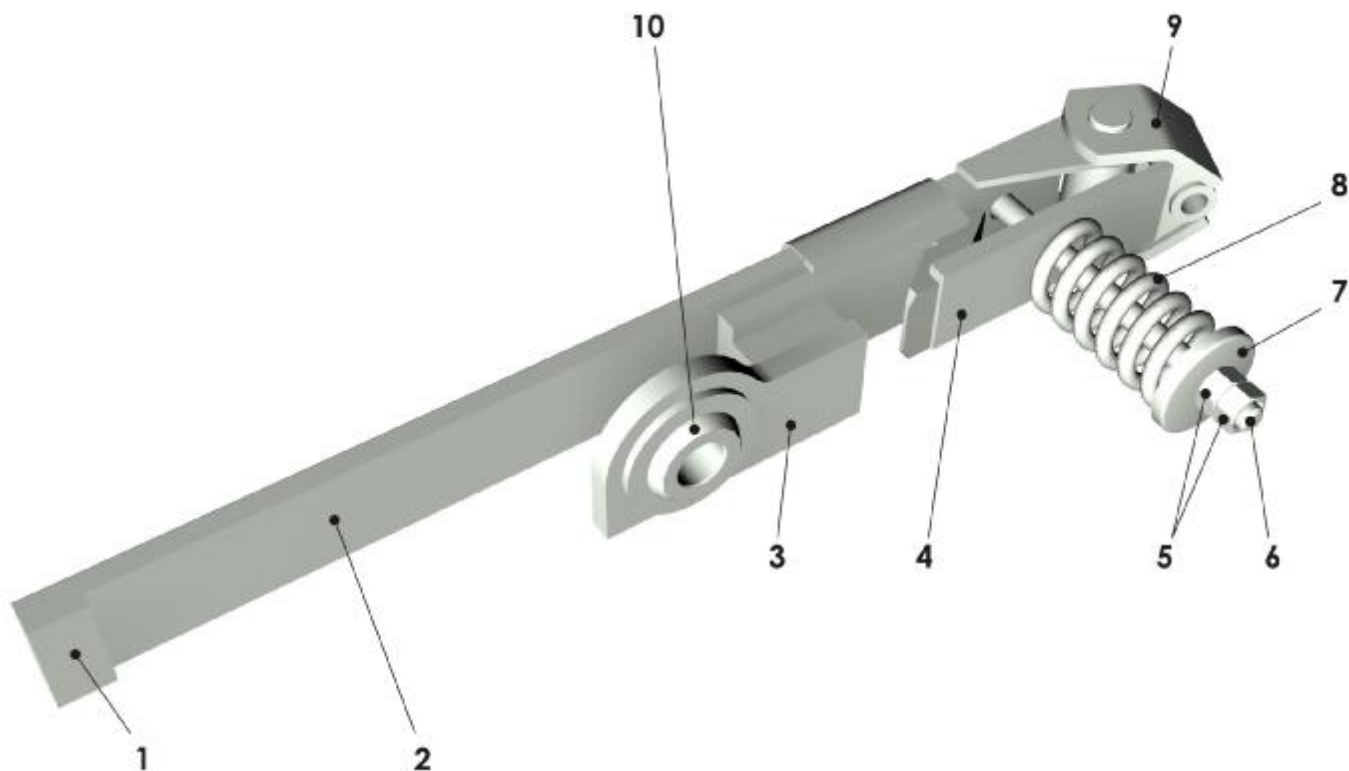
Режущий брус включает в себя шесть (ЖТТ-2,4) или пять (ЖТТ-2,1) роторов 2, на каждом из которых, шарнирно закреплено по два скашивающих ножа 3.

Крутящий момент от вала отбора мощности трактора через карданный вал с муфтой, привод и клиноремённую передачу передаётся на конический редуктор 4, а от него через систему шестерён – на валы роторов. Ножи на роторах закреплены шарнирно, и при вращении роторов во время работы косилки под действием центробежных сил самоустанавливаются в рабочее положение.

Необходимо постоянно следить за состоянием скашивающих ножей и наличием смазки в редукторе и режущем брус. Отсутствие смазки может привести к перегреву бруса и редуктора и выходу их из строя!



Рисунок 5 Режущий брус с редуктором

1. Панель 2. Ротор 3. Скашивающий нож 4. Редуктор 5. Полевой делитель

2.3.3.1 Замена ножей режущего бруса

Диски, болты ножей и ножи изготовлены из твердосплавных закаленных материалов. Поэтому, чтобы обеспечить надежность, долговечность и безопасность работы рабочих органов косилки, ножи, болты, диски и гайки должны заменяться оригинальными деталями, указанными в каталоге запасных частей.

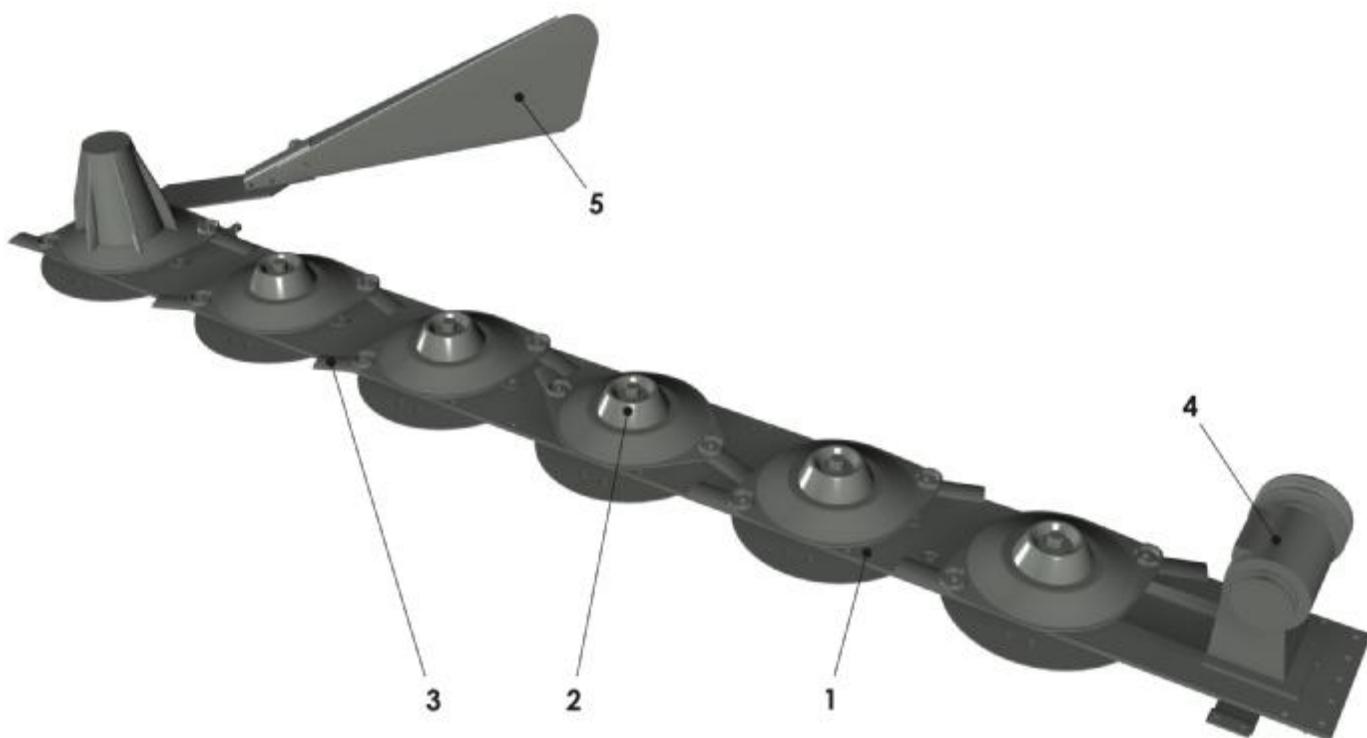
Замена ножей производится в случае:

1. Нож погнут.
2. Ширина ножа менее 30мм (рис. 6)(мерить в 10мм от края диска ротора).
3. Длина ножа менее 90мм (рис. 6).
4. Диаметр посадочного отверстия ножа более 25 мм (рис. 6).



Рисунок 6 Предельно допустимые размеры ножей

Внимание!

При замене ножей следует учитывать следующее:

- ножи менять попарно;
- устанавливать ножи, учитывая направление вращения;
- устанавливать только оригинальные ножи;
- момент затяжки гайки крепления ножа $M=95\text{Нм}$!

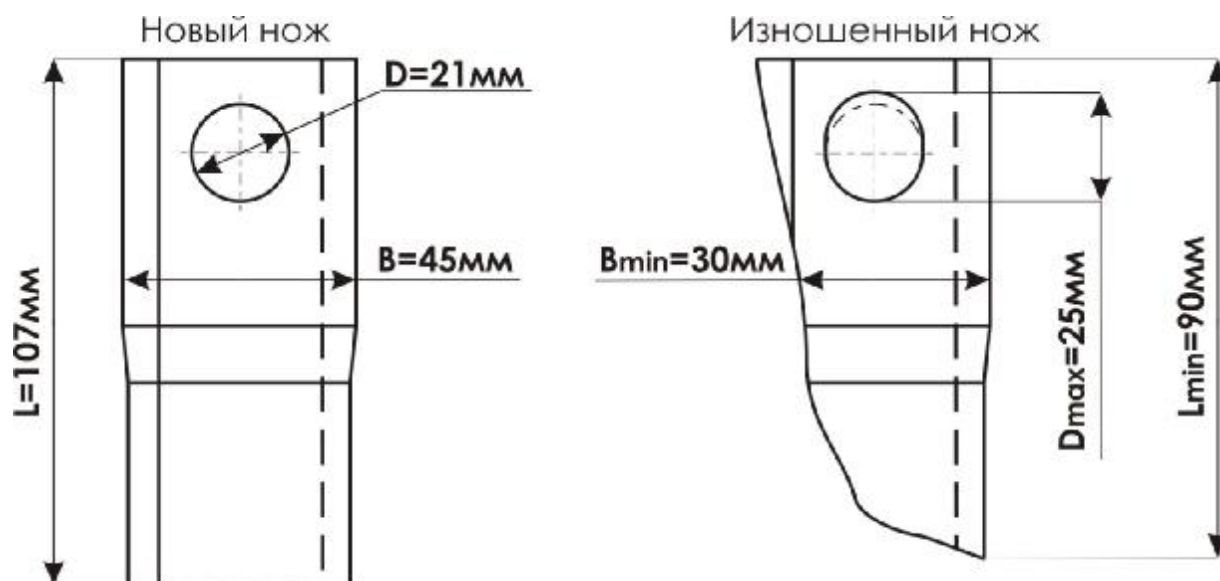
Замену ножей производить согласно рис. 7, 8 и 8а.



Рисунок 7 Крепление скашивающего ножа к ротору

1. Ротор 2. Гайка 3. Нож 4. Болт



Рисунок 8 Схема замены скашивающих ножей ЖТТ-2,1

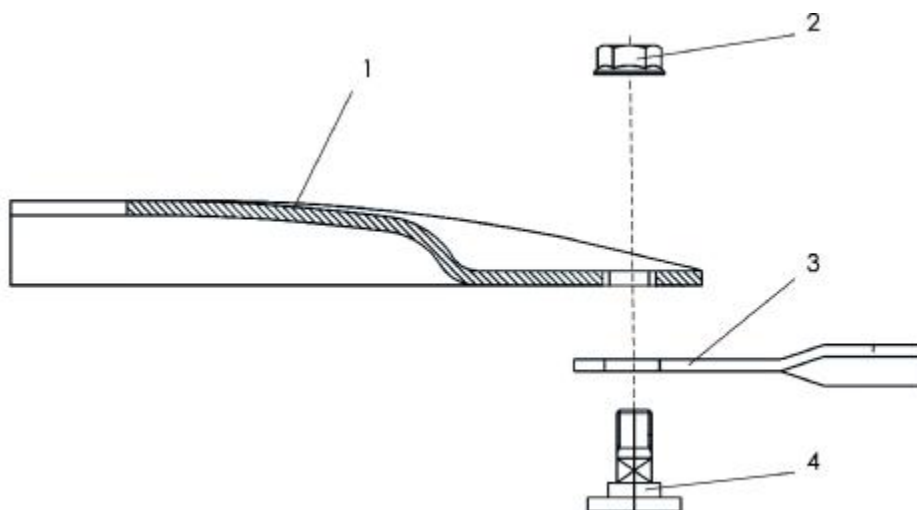

Рисунок 8а Схема замены скашивающих ножей ЖТТ-2,4

Болт крепления ножа подлежит замене в случае (рис. 9):

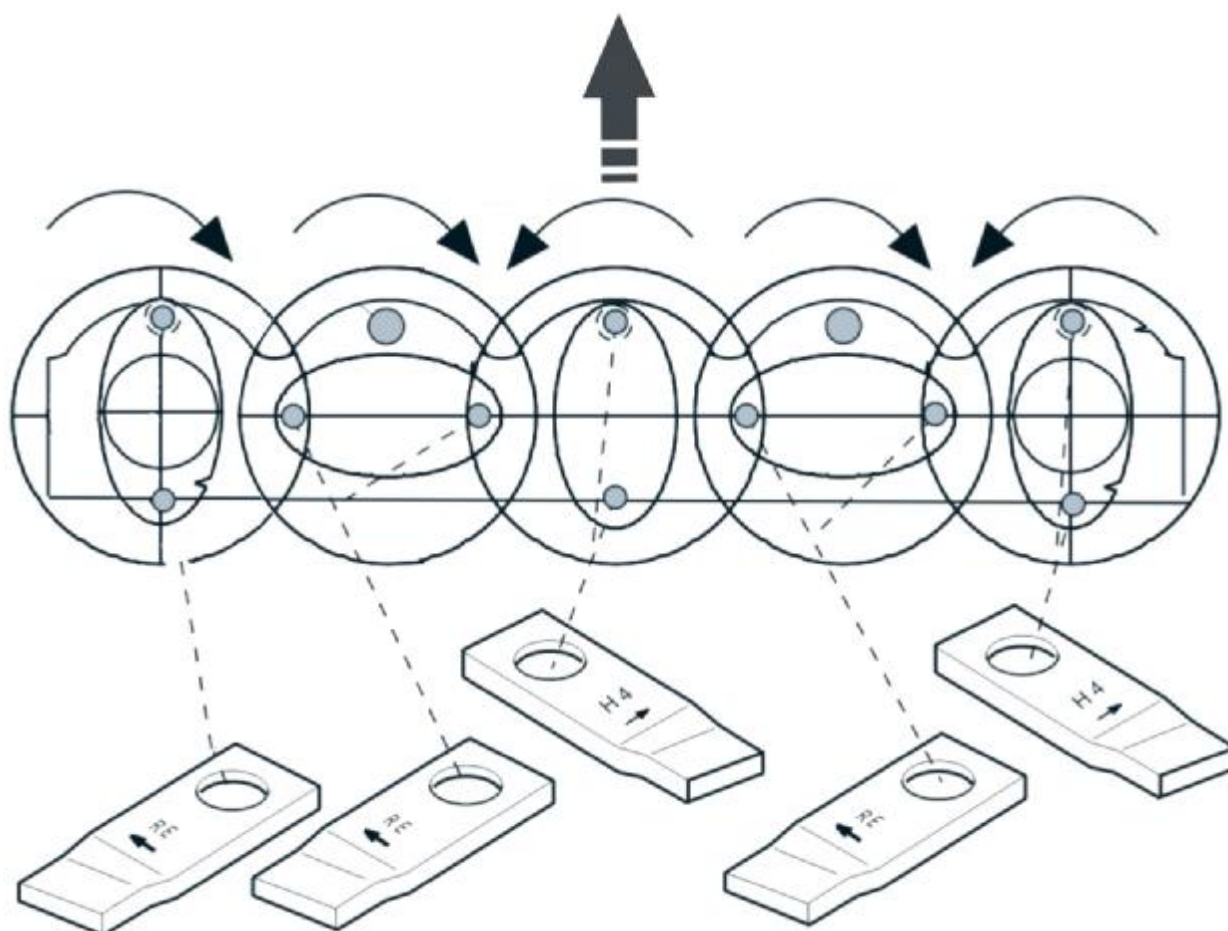
1. Болт деформирован.
2. Болт сильно изношен с одной стороны.
3. Диаметр посадочного места ножа менее 15мм.

Гайка крепления ножа подлежит замене в случае (рис. 9):

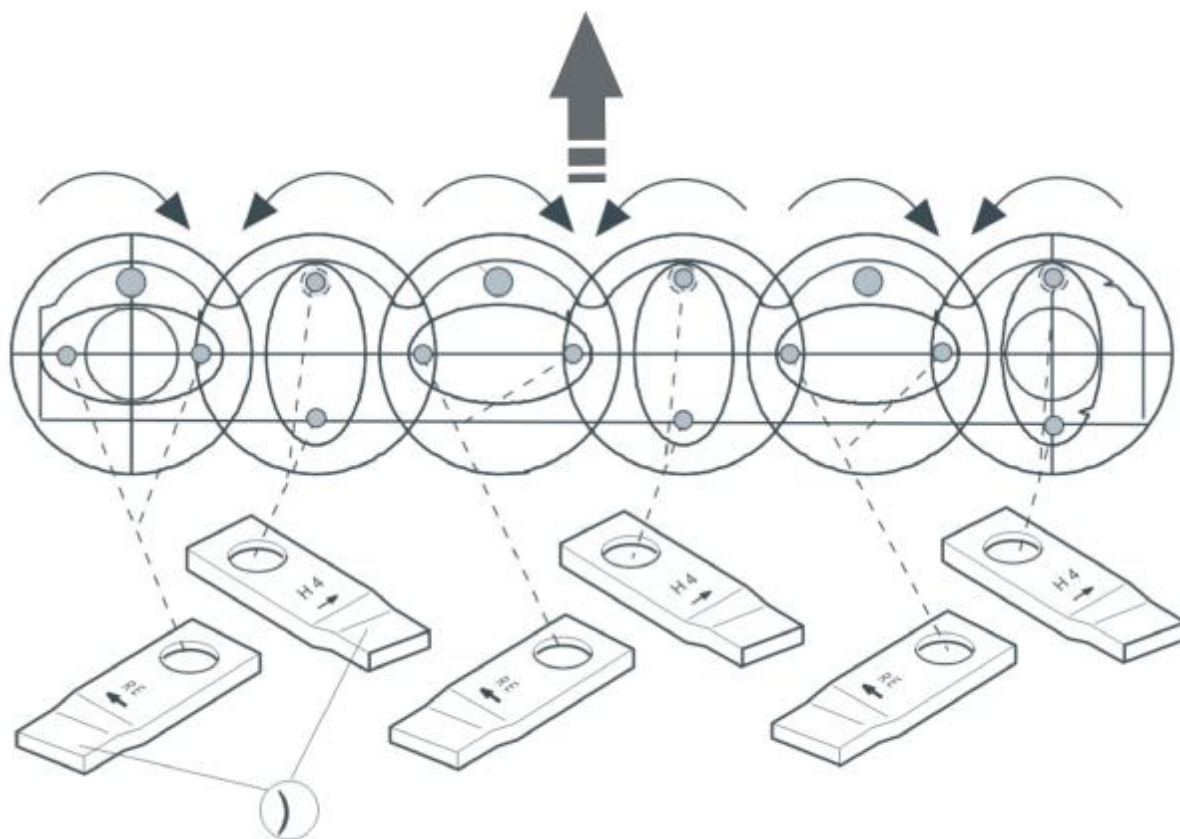
1. Гайка использовалась более 5 раз
2. Высота гайки меньше половины ширины шестигранника.



Рисунок 9 Замена болтов и гаек крепления ножей

Регулярно проверяйте болты и гайки крепления ножей. Всегда проверяйте эти детали после столкновения с препятствиями, после замены ножа и после первых часов работы косилки!

2.3.4 Гидросистема

Гидросистема косилки выполнена однопроводной и состоит из рукава высокого давления и гидроцилиндра, предназначенного для перевода косилки из транспортного положения в рабочее и обратно.

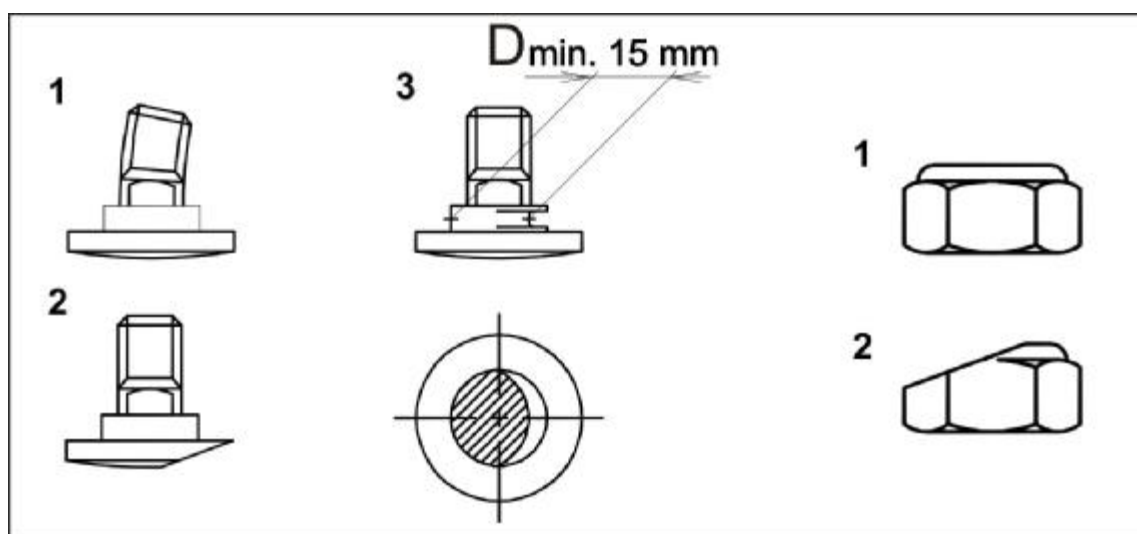
2.3.5 Механизм уравнивания режущего бруса

Механизм уравнивания предназначен для обеспечения равномерного давления на почву режущего бруса по всей площади днища панели, а также для копирования им неровностей рельефа почвы. Основные элементы механизма уравнивания представлены на рис. 10. Он представляет собой систему тяг и рычагов.

Регулирование производится натяжными винтами 1.

Давление внешнего башмака на почву должно быть в пределах 200...300Н (20...30кг), давление внутреннего башмака – 700...900Н (70...90кг). Замеры давления производить динамометром ДПУ-01-2-VI ГОСТ 13837-79.

При отклонении положения осей навески от номинального (485мм) регулировка механизма уравнивания нарушается.



Рисунок 10 Механизм уравнивания

1. Натяжные винты 2. Пружины 3. Кронштейн 4. Тяга 5. Телескопическое стопорное устройство 6. Гидроцилиндр

3 Указания по мерам безопасности

При обслуживании косилки руководствуйтесь Едиными требованиями к конструкции тракторов и сельскохозяйственных машин по безопасности и гигиене труда (ЕТ-IV) и Общими требованиями безопасности по ГОСТ 12.2.042-79.

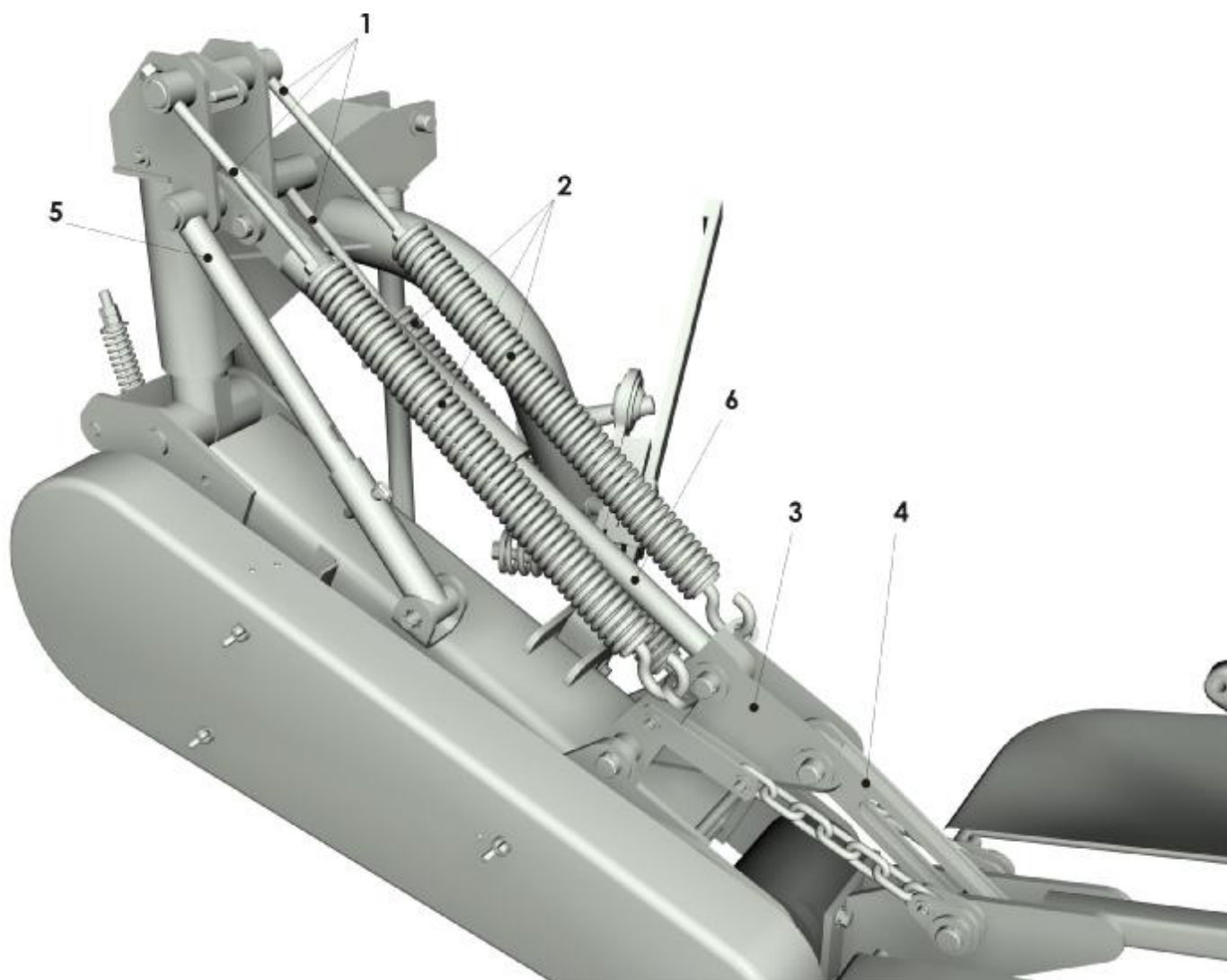
ВНИМАНИЕ!

При работе и обслуживании косилки необходимо обращать внимание на предупредительные символы и обеспечить их соблюдение.

Места и значения предупредительных символов приведены на рис. 11 и в табл. 2.





Рисунок 11 Места расположения предупредительных символов

Таблица 2

№ п/п	Символ	Значение символа
1		Общее внимание!
2		Выключить зажигание трактора!

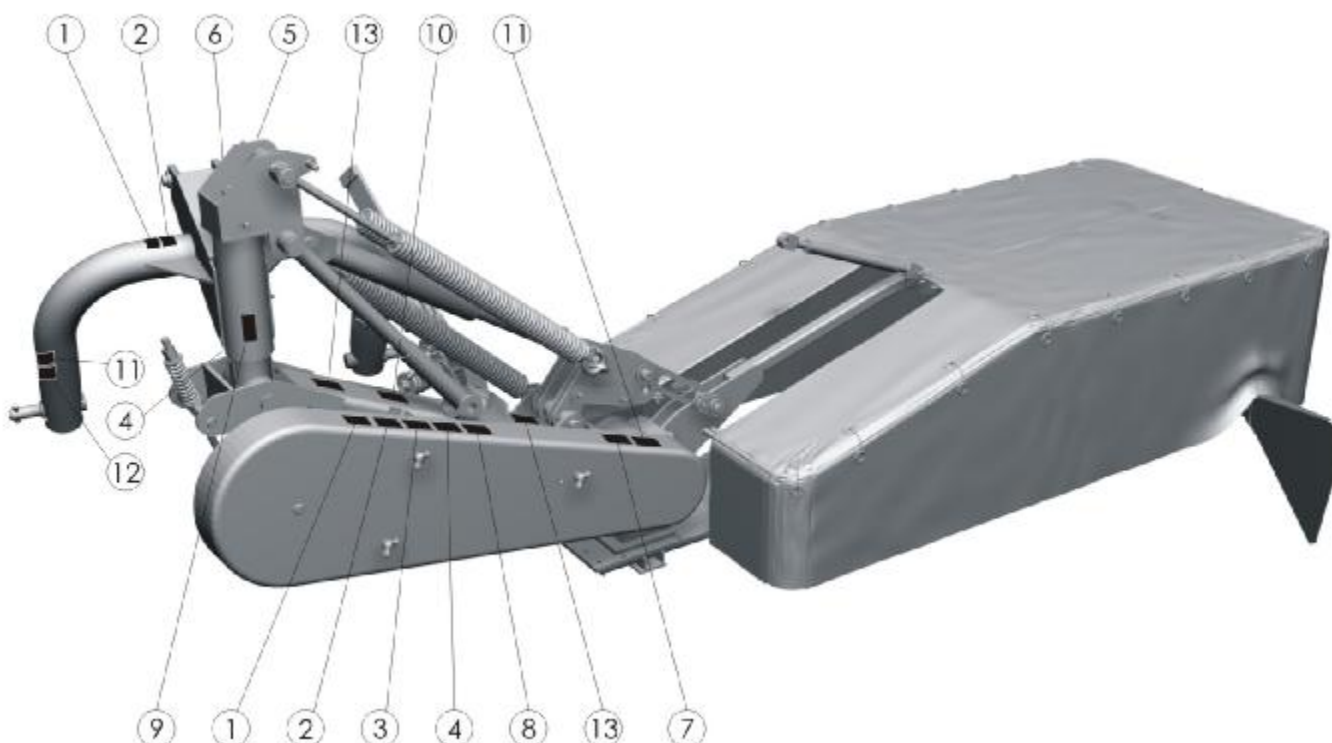
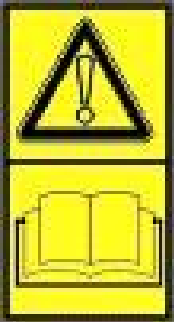
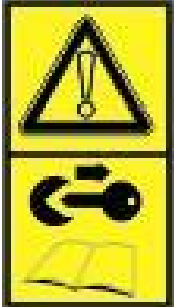
№ п/п	Символ	Значение символа
3		Внимание! Вращающиеся детали
4		Тех. обслуживание! Смотри инструкцию.
5		Внимание! 540 оборотов в минуту вал отбора мощности трактора.
6		Внимание! Опасно вращающиеся детали
7		Опасность для рук
8		Опасность для ног

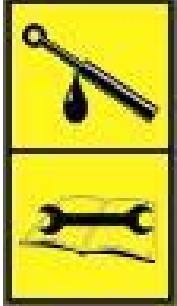
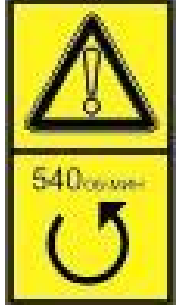
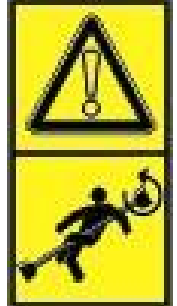
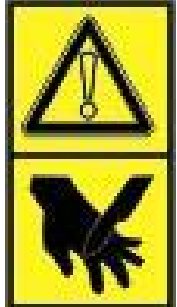
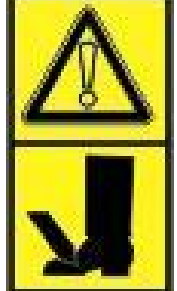
№ п/п	Символ	Значение символа
9		Посторонним находиться на расстояние не менее 50 м
10		Проверить надёжность крепления роторов!
11		Меры безопасности перед пуском в работу косилки
12		Меры безопасности при ТО и ремонте косилки
13		Место строповки

ВНИМАНИЕ!

Косилка имеет вращающиеся рабочие органы повышенной опасности, в связи с этим необходимо строго соблюдать следующие меры безопасности при подготовке косилки к работе и во время работы:

- допускаются к обслуживанию косилки только трактористы, изучившие настоящее руководство по эксплуатации косилки;

- перед пуском в работу косилки необходимо убедиться в надёжности крепления скашивающих ножей во избежание их самопроизвольного отрыва при работе. Запрещается заменять ножи без предварительного стопорения роторов от проворачивания.

Проверяйте крепление ножей режущего аппарата через каждые 4 часа работы косилки.

- проверьте надёжность крепления роторов;
- проверьте пространство под роторами на отсутствие посторонних предметов и если они обнаружены - уберите их;

- во время опробования, запуска и последующей работы запрещается нахождение посторонних лиц на расстоянии менее 50м от косилки;

- закрывайте двери кабины трактора при работе косилки в условиях, вызывающих запыление атмосферы на рабочем месте тракториста;

- при транспортировании, косилка должна быть зафиксирована в транспортном положении согласно рис. 12.

ЗАПРЕЩАЕТСЯ:

- осматривать косилку и проводить ее ремонт или ТО с включенным валом отбора мощности трактора;

- переезд трактора с косилкой без установки и фиксации режущего аппарата в вертикальном (транспортном) положении;

Меры противопожарной безопасности:

- следите за тем, чтобы трактор, на котором вы работаете, был оборудован огнетушителем;

- не проливайте масло на косилку при смазке;

- для предотвращения течи масла из гидросистемы косилки при отсоединении её от гидросистемы трактора используйте запорное устройство.

4 Описание и порядок пользования органами управления

Рукоятками управления гидрораспределителя трактора переведите косилку в рабочее положение. Для этого установите гидроцилиндр навесной системы трактора в нижнее положение, а гидроцилиндр косилки – в «плавающее».

Стойка косилки должна быть поднята вверх и зафиксирована осью на нижнем отверстии.

Тяга транспортная должна быть закреплена на раме тента.

Фиксатор 2 (рис. 12) телескопического стопорного устройства 1 должен быть установлен в отверстие, соответствующем рабочему положению косилки.

В течение первого часа работы косилки необходимо через каждые 15-20 минут проверять затяжку всех болтов и гаек.



Рисунок 12 Телескопическое стопорное устройство

1. Телескопическое стопорное устройство 2. Фиксатор

А – транспортное положение косилки

Б – рабочее положение косилки

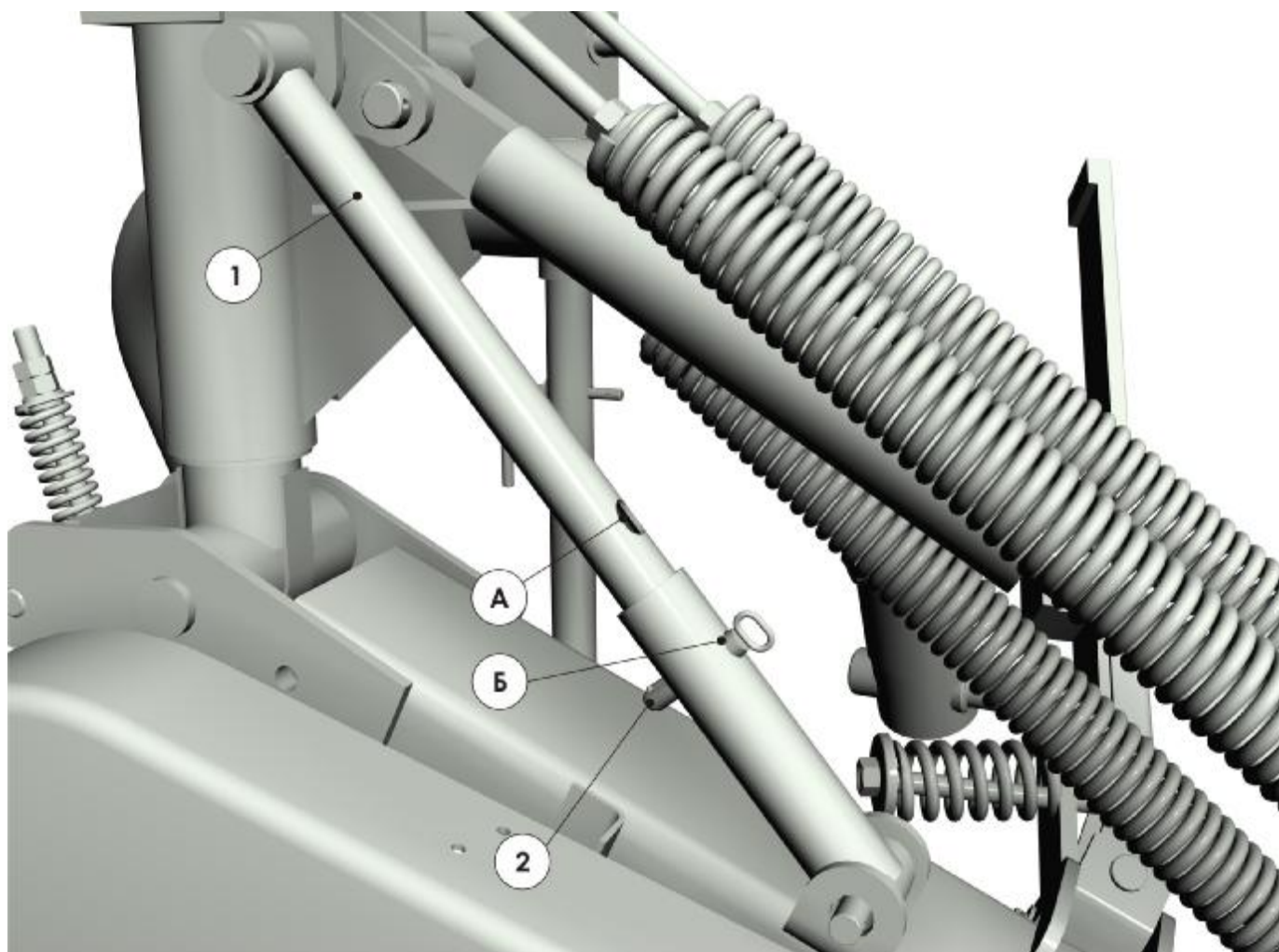
5 Досборка, наладка и обкатка

5.1 Монтаж и досборка косилки

Перед началом эксплуатации косилки проведите её расконсервацию путём удаления смазки с наружных законсервированных поверхностей, протирая их ветошью, смоченной растворителями по ГОСТ 8505-80, ГОСТ 3134-78, ГОСТ 443-76, затем просушите или протрите ветошью насухо.

Проверьте состояние подлежащих сборке сборочных единиц и деталей, обнаруженные дефекты устраните.

Для нормальной работы косилки не следует опускать прицепное устройство трактора (замеряя по осям навески относительно земли) ниже $485\text{мм} \pm 25\text{мм}$ и поднимать выше $865\text{мм} \pm 25\text{мм}$.

Для предотвращения вылета из рабочей зоны посторонних предметов следует установить тенты, прикрепив их к раме тента специальными хомутами.

Ремни привода режущего бруса следует натягивать так, чтобы при усилии 11,3 кг прогиб ветви одного ремня составлял 15 мм.

5.2 Подготовка трактора к навешиванию косилки

Установите колёса трактора так, чтобы расстояние между серединами шин задних колёс (колея) было равно 1600мм. При несоблюдении этого условия колёса будут приминать скошенную траву.

Давление в шинах колёс должно быть не более:

- передние колёса – $2,5 \text{ кгс/см}^2$;
- задние колёса – $1,4 \text{ кгс/см}^2$.

Снимите с трактора скобу прицепа и колпак ВОМа.

Установите на нижние тяги трактора удлинители, если они были сняты.

5.3 Навешивание косилки на трактор

Присоединить к продольным тягам навесного устройства трактора нижние оси трёхточечной навески косилки.

Подать трактор задним ходом к косилке и опустить навесное устройство в край нее нижнее положение ($485\text{мм} \pm 25\text{мм}$).

Присоединить центральную тягу трактора к верхней оси трёхточечной навески и зашплинтовать её быстросъёмным шплинтом.

Проверить надёжную фиксацию трёхточечной навески косилки с навесным устройством трактора.

Установить шарнир карданной передачи косилки на ВОМ трактора. Зафиксировать кожухи карданного вала цепочками.

Зафиксировать продольные тяги навесной системы прилагаемыми к трактору специальными устройствами (цепи, планки, блокировочные тяги и др.).

Присоединить РВД гидросистемы косилки к выводу гидросистемы трактора.

Поднять косилку гидромеханизмом так, чтобы режущий брус не касался земли, и, регулируя длину раскосов трактора, выровнять её так, чтобы навеска располагались параллельно поверхности почвы.

Регулировкой блокировочных устройств трактора устранить боковое смещение рамы косилки относительно продольной оси трактора. Затем раскосы и блокировочные устройства законтрить имеющимися на них специальными гайками.

Поднять стойку косилки 15 (рис. 1) до отказа вверх, переставив фиксатор 21 в нижнее отверстие.

5.4 Обкатка косилки

Для приработки трущихся поверхностей необходимо произвести обкатку косилки в течение одного часа на пониженных оборотах вхолостую.

Обкатку при полном числе оборотов ВОМ трактора производить также в течение одного часа.

После обкатки сделайте остановку, выключите ВОМ трактора и проверьте:

- затяжку болтовых соединений;
- натяжение клиновых ремней;
- нагрев подшипниковых узлов (Температура нагрева не должна превышать температуру окружающей среды более чем на 20...30⁰ С).
- температура нагрева картера и корпуса редуктора не должна превышать температуру окружающей среды более чем на 40⁰ С.

Убедитесь, что все сборочные единицы и детали работают нормально, подшипники, полости редуктора и картера имеют достаточный запас смазки, Косилка работает надёжно, устойчиво.

Обкатку косилки при кошении травы в загоне производить на полных оборотах ВОМ трактора в течение не менее 16 часов.

6 Правила эксплуатации и регулировки

Косилка готова к работе после того, как она будет навешена на трактор, смазана, отрегулирована и обкатана вхолостую.

Перед началом эксплуатации косилки необходимо выполнить все мероприятия указанные в настоящем РЭ.

Перед препятствием режущий аппарат необходимо поднять гидромеханизмом трактора.

Для переезда трактора с косилкой на значительные расстояния режущий аппарат нужно установить в вертикальное (транспортное) положение. Для этого следует поднять режущий аппарат гидромеханизмом косилки и в этом положении зафиксировать его транспортной тягой и штырем телескопического стопорного устройства.

Внимание! Категорически запрещена работа режущего бруса, находящегося в транспортном положении!

Во время работы косилки трактор, на который она навешена, должен двигаться по полю прямолинейно без резких изменений направления движения.

В течение первого часа работы косилки необходимо через каждые 15-20 минут проверять затяжку всех болтов и гаек.

При ровном рельефе местности работайте на скорости до 15км/ч, на неровных участках скорость уменьшите.

Проверьте заданные параметры выполнения технологического процесса: высоту среза – с помощью линейки, ширину захвата – с помощью рулетки и давление башмаков на почву – с помощью динамометра. Величины этих параметров указаны в п. 2.3.5.

Скорость трактора при работе с косилкой не должна превышать 15 км/ч.

7 Техническое обслуживание

7.1 Общие сведения

Технически исправное состояние и постоянная готовность косилки к работе достигаются путём планомерного осуществления работ по техническому обслуживанию, которые способствует повышению производительности и увеличивает срок её службы.

Соблюдение установленных сроков проведения технического обслуживания является обязательным.

Техническое обслуживание машины должно проводиться при её использовании и хранении.

По косилке необходимо проводить ежесменное техническое обслуживание (ЕТО) через каждые 8-10 часов работы и сезонное техническое обслуживание при постановке и снятии с зимнего хранения.

7.2 Выполняемые при обслуживании работы

7.2.1 Перечень работ, выполняемых при ЕТО

- очистить машину от грязи, пыли и растительных остатков;
- проверить надёжность крепления роторов и ножей;
- проверить натяжение клиновых ремней и по мере необходимости произвести их натяжку;
- оценить техническое состояние машины, устранить выявленные неисправности;
- смазать косилку согласно п. 7.2.5 настоящего РЭ.

7.2.2 Перечень работ, выполняемых при подготовке к хранению

- выполнить работы по ЕТО;
- законсервировать подвижные и регулируемые резьбовые поверхности;
- рукав высокого давления, ножи, ремни, тент следует снять с машины для хранения в специализированном месте;
- восстановить повреждённую окраску машины.

7.2.3 Перечень работ, выполняемых при хранении

Периодически при хранении, один раз в два месяца проводить осмотр косилки с устранением выявленных нарушений её технического состояния.

7.2.4 Перечень работ, выполняемых при снятии с хранения

При снятии с хранения необходимо:

- произвести оценку технического состояния машины, устранив выявленные при этом недостатки;
- расконсервировать машину;
- выполнить работы по подготовке машины к эксплуатации согласно разделу 5 настоящего РЭ.

7.2.5 Смазка косилки

В период эксплуатации смазку косилки производите в соответствии с химмотологической картой (табл. 3) и рис. 13 и 14.

Необходимо:

- применять основную смазку Литол-24 ГОСТ 21150-87 или дублирующую Смазку № 158М ТУ 38.301-40-25-94;

- перед смазкой удалять загрязнения с масленок;

- для равномерного распределения смазки включить рабочие органы косилки и прокрутить на холостых оборотах 2...10 мин.

Химмотологическая карта

Таблица 3

Объекты смазки	Поз. (Рис.11)	Кол-во точек смазки/объём, кг	Вид смазки	Периодичность смазки, часов
Подшипник скольжения навески	1	1/0,01	Литол-24(МЛи4/12-3) ГОСТ 21150-75 или Смазка №158 ТУ 38.301-40-25-94	Один раз в сезон или при ремонте
Подшипник скольжения бруса малого	2	1/0,07	----//----	10
Гидросистема	3		Масла, используемые в гидросистеме трактора	постоянно
Конический редуктор бруса режущего	4	1/0,75	Масло трансмиссионное ТАД-17ИГОСТ 23652-79 или любое класса SAE-90EP	240 или один раз в сезон
Брус режущий	5	1/2,5/3,0*	SAE-80W90	100 или один раз в сезон
Подшипник скольжения редуктора режущего бруса	6	1/0,14	Литол-24(МЛи4/12-3) ГОСТ 21150-75 или Смазка №158 ТУ 38.301-40-25-94	10
Карданный вал	Рис. 14	6/0,1	Литол-24(МЛи4/12-3) ГОСТ 21150-75 или Смазка №158 ТУ 38.301-40-25-94	Согласно рис.14 и табл. 4
Консервация			Масло консервационное НГ-203Б	При постановке на хранение

*- 2,5кг - для ЖТТ-2,1; 3кг - для ЖТТ-2,4.



Рисунок 13 Объекты смазки



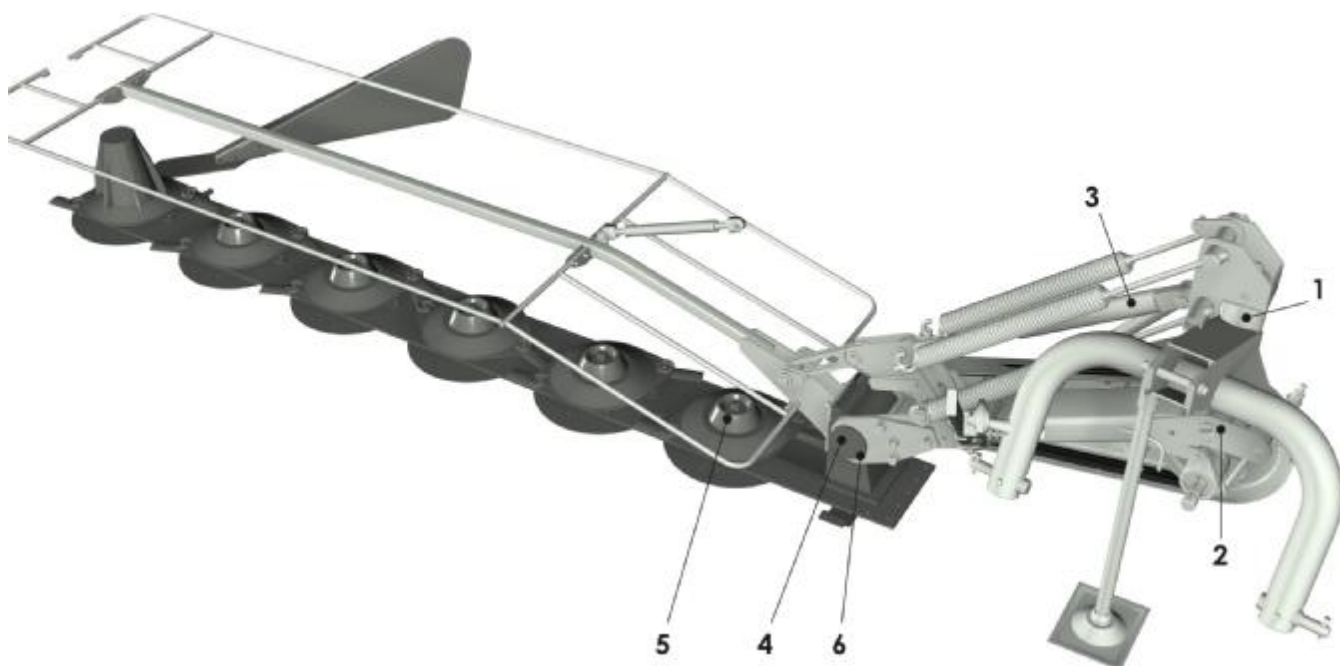

Рисунок 14 Места смазки карданного вала

Таблица 4

Условное обозначение	Периодичность, моточасов
	каждые 10
	Каждые 60

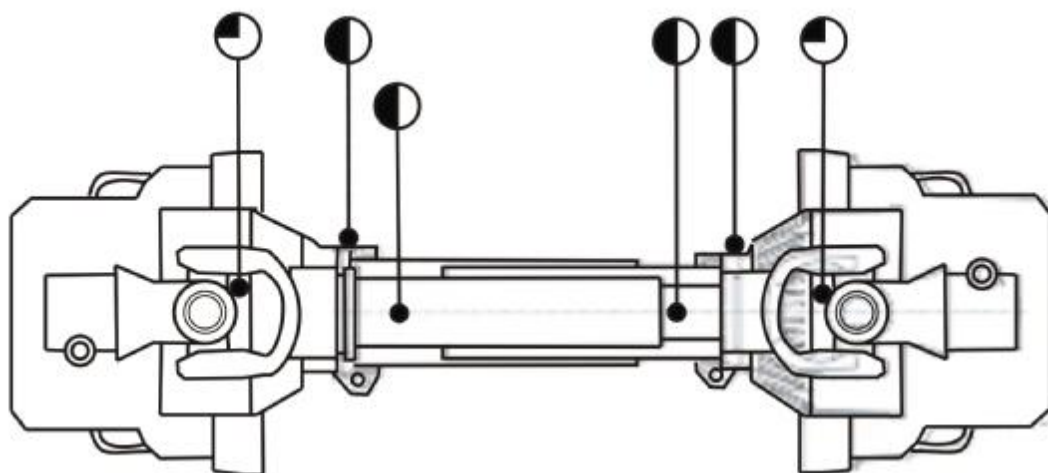
7.2.5.1 Смазка режущего бруса

Проверяйте постоянно уровень масла в режущем бруссе.

Для проверки уровня:

- опустите брус в рабочее положение;
- поднимите правую сторону бруса на высоту А (для ЖТТ-2,1 – 30см, для ЖТТ-2,4 – 25см (рис.

15);

• в таком положении брус должен простоять в течении 15 мин для того, чтобы масло собралось в нижней части бруса;

- снимите пробку заливной горловины, уровень масла будет виден в этом отверстии;
- уровень масла считается нормальным, если уровень достигает нижнего края отверстия (рис.

15).

Заливная горловина находится между 1-м и 2-м роторами.



Рисунок 15 Проверка уровня масла в режущем бруссе

Меняйте масло после первых 50-ти часов работы, и далее через каждые 100 часов работы. Если машина отработала менее 100 часов за сезон, то масло необходимо заменить при снятии косилки с хранения.

Менять масло необходимо при рабочей температуре, что позволяет максимально освободить полость режущего бруса от отработавшего масла.

Количество масла, заливаемого в брус ЖТТ-2,1– 2,5 литра, ЖТТ-2,4 – 3литра.

Внимание! Категорически запрещается наливать масла больше, чем необходимо. Как недостаточное, так и излишнее количество масла в режущем бруссе приведет к его перегреву и последующему выходу из строя!

8 Транспортирование и хранение

8.1 Транспортирование

Косилка может транспортироваться железнодорожным, водным и автомобильным транспортом при доставке её к месту эксплуатации.

Способ погрузки, размещения и крепления должен соответствовать нормам и правилам, установленным для этих видов транспорта.

Для переезда внутри хозяйства косилка транспортируется в агрегате с трактором.



Зачаливание и строповку косилки производить согласно указанным местам строповки в разделе «Указания по мерам безопасности».

8.2 Хранение

Хранение косилки осуществляется на специально оборудованных машинных дворах, открытых площадках, под навесами и в закрытых помещениях. Место хранения должно располагаться не менее 50 м от жилых, складских, производственных помещений и мест складирования огнеопасной сельскохозяйственной продукции и не менее 150 м от мест хранения ГСМ.

Открытые площадки и навесы для хранения косилки необходимо располагать на ровных, сухих, незатопляемых местах с прочной поверхностью или с твердым покрытием. Уклон поверхности хранения не более 3°. Место хранения должно быть опахано и обеспечено противопожарными средствами.

Косилка в заводской упаковке может храниться в закрытом помещении до 1 года. При необходимости хранения более 1 года или на открытой площадке под навесом на срок более 2 месяцев, а также после сезона эксплуатации следует выполнить соответствующее техническое обслуживание с обязательным выполнением работ по консервации, герметизации и снятию отдельных составных частей, требующих складского хранения.

При хранении косилки должны быть обеспечены условия для удобного ее осмотра и обслуживания, а в случае необходимости – быстрого снятия с хранения. Постановка на длительное хранение и снятие с хранения оформляется приемо-сдаточным актом, с приложением описи сборочных единиц и деталей, демонтированных для хранения на складе и ЗИП.

На длительное хранение косилку необходимо ставить не позднее 10 дней с момента окончания сезона ее эксплуатации.

Состояние косилки следует проверять в период хранения: в закрытых помещениях не реже 1 раза в 2 месяца, на открытых площадках (под навесом) – ежемесячно.

При постановке на хранение, хранении, снятии с хранения следует выполнить мероприятия по пунктам 7.2.2., 7.2.3, 7.2.4 настоящего РЭ соответственно.

Правила хранения согласно ГОСТ 7751-85.

При несоблюдении потребителем условий хранения косилки, производитель имеет право снять машину с гарантийного обслуживания.

9 Возможные неисправности косилки и методы их устранения

Возможные неисправности косилки и методы их устранения приведены в таблице 5.

Таблица 5

№ п\п	Неисправность, внешнее проявление	Вероятная причина	Метод устранения
1.	При кошении наблюдается непрокашивание, возможно наматывание травы на стаканы под роторами	Недостаточное натяжение клиновых ремней	Отрегулируйте натяжение ремней в соответствии с п. 5.1
2.	При кошении наблюдается сдирание дёрна, накапливание его спереди режущего бруса, также наматывание растительной массы на режущем аппарате	Неправильно отрегулировано давление режущего аппарата на почву	Отрегулируйте давление режущего аппарата на почву в соответствии с п. 2.3.5
3.	Возник резкий металлический стук	При наезде на инородное тело скашивающий нож отогнулся вниз и задевает за режущий брус	Быстро выключите ВОМ трактора, остановите косилку и замените нож
4.	Наблюдается течь смазки из картера режущего бруса, особенно при установке его в вертикальное положение	Ослаблено крепление днища бруса к панели	Затяните болты днища бруса
5.	Чрезмерный нагрев конического редуктора бруса режущего	В полости редуктора имеется недостаточное количество смазки	Проверьте уровень смазки и при необходимости добавьте смазку в редуктор согласно п.7.2.1
6.	Чрезмерный нагрев режущего бруса. Температура нагрева превышает температуру окружающей среды более чем на 50 ⁰ С	Недостаточное или чрезмерное количество смазки в полости бруса;	Количество смазки согласно табл. 3
		Смазка в брус не соответствует рекомендуемой «Руководством по эксплуатации» косилки	Пользуйтесь смазкой, рекомендуемой в п.7.2.5
7.	Чрезмерный нагрев одного из роторов бруса режущего	Наматывание травы на стакан под ротором	Снимите ротор и очистите стакан
8	При столкновении косилки с препятствием тяговый предохранитель не срабатывает	Пружина тягового предохранителя затянута чрезмерно сильно	Отрегулируйте пружину тягового предохранителя в соответствии с п. 2.3.2
9	Косилка не прокашивает, и оставляет гребень	Сломался нож на роторе	Замените нож

10 Паспорт

10.1 Комплектность

Косилка поставляется потребителю в собранном виде. Допускается поагрегатное расчленение машины.

Комплект поставки представлен в таблице 6.

Таблица 6

Обозначение	Наименование	Кол-во
ЖТТ-2.1/2,4	Косилка ротационная навесная	1
<u>Изделия, снятые с косилки</u>		
F.4967	Вал карданный	1
H 036.83.01.260	Рукав высокого давления II-12, L=1810	1
<u>Запасные части</u>		
	Комплект ЗИП	
<u>Документация</u>		
ЖТТ-00.000РЭ	Руководство по эксплуатации и каталог запасных частей	1
	Сервисная книжка	1

10.2 Свидетельство о приёме

Жатка травяная тракторная ЖТТ -___ заводской номер _____ изготовлена и принята в соответствии с обязательными требованиями государственных стандартов, действующей технической документацией и признана годной для эксплуатации.

Изделие полностью соответствует чертежам, техническим условиям, государственным стандартам.

ОТК _____

(подпись, Ф.И.О.)

М.П. «___» _____ 200...г.

(число, месяц и год выпуска)

10.3 Гарантийные обязательства

Внимание! Особенно важно!

Машина, не поставленная на гарантийный учет, гарантийному обслуживанию не подлежит!

Предприятие-изготовитель гарантирует соответствие косилки нормативной документации при соблюдении потребителем условий эксплуатации, транспортирования и хранения, установленных настоящим РЭ.

Гарантийный срок эксплуатации 24 месяца. Начало гарантийного срока исчисляется со дня ввода в эксплуатацию, но не может быть дольше 36 месяцев с момента реализации её с предприятия-изготовителя.

Условия постановки на гарантийное обслуживание и правила гарантийного обслуживания установлены в сервисной книжке, входящей в комплект документации, прилагаемый к изделию.

Срок службы косилки – 7 лет.

Гарантия не распространяется на следующие единицы:

Таблица 7

№п/п	Наименование	Обозначение
1	Тент	ЖТТ-2,1.00.710/ ЖТТ-2,4.00.710
2	Тент	ЖТТ-2,1.00.720/ ЖТТ-2,4.00.720
3	Тент	ЖТТ-2,1.00.720-01/ ЖТТ-2,1.00.720-01
4	Ремень клиновой	НВх2840Lp ausf23.
5	Нож ротора	
6	Опора верхняя реж бруса	№6552001 по каталогу
7	Кабельная стяжка	4*200
8	Болт крепления ножа ротора	
9	Смазочные материалы	
10	Документация	

Гарантия на 1 год распространяется на следующие единицы:

Таблица 8

№ п/п	Наименование	Обозначение
1	Гидроцилиндр Ц50×320	ЕДЦГ.013.000
2	Режущий брус с редуктором	
3	Вал карданный	F.4967
4	Подшипники	Все
5	Пружина	ЖТТ-00.510
6	Пружина	ЖТТ-05.601
7	Рукав высокого давления	H.036.83.01.260 L=1810
8	Пружина	54-1-4-6-2А
9	Пружина	54-61794

«Strige»

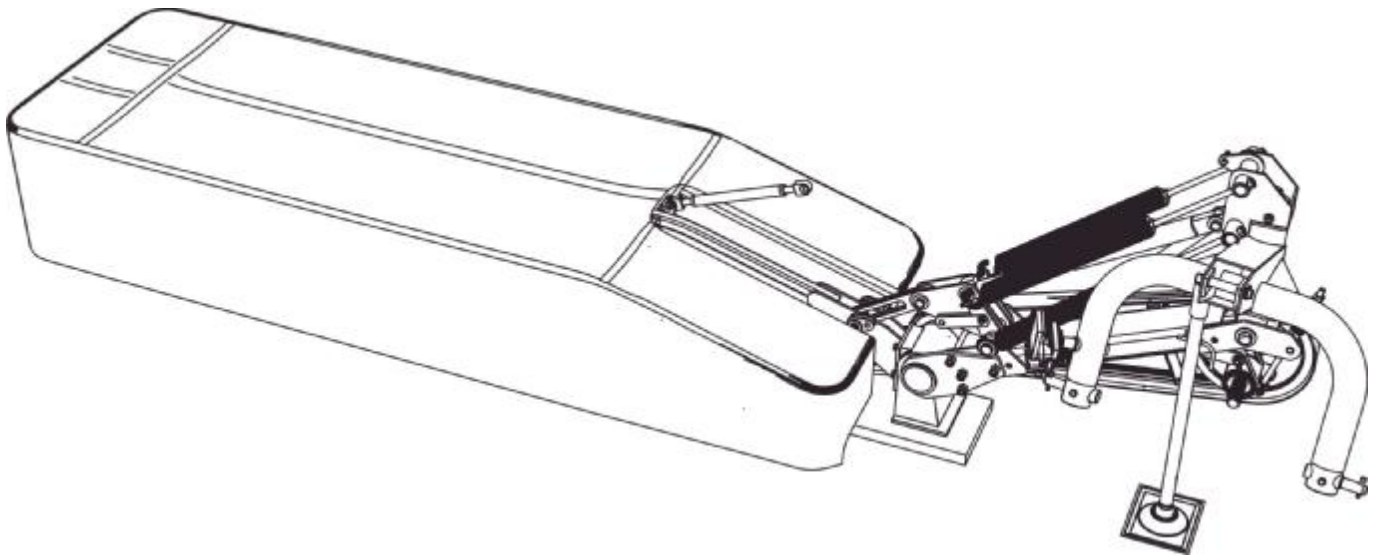

Каталог запасных частей

Введение

Каталог деталей и сборочных единиц косилок ротационных навесных «Strige» предназначен для составления заявок на запасные части, необходимые при техническом обслуживании и ремонте, а также может послужить справочным пособием.

Правила пользования каталогом

Каталог состоит из ниже следующих разделов:

- сборочные единицы и детали;
- номерной указатель;

Приведенная в каталоге номенклатура деталей охватывает все детали и сборочные единицы, которые могут потребоваться при эксплуатации и ремонте.

В разделе «Сборочные единицы» даны рисунки и спецификации сборочных единиц с входящими в них деталями. Все детали обозначены номерами позиций в возрастающем порядке в пределах одной сборочной единицы. В этих пределах одним и тем же деталям присвоены одинаковые номера позиций. В каталог включены неразъемные сборочные единицы (сварные и т. п.) без перечисления входящих в них деталей. Спецификация каталога представляет собой таблицу, включающую номер рисунка, позицию на рисунке, их обозначение, наименование и количество. Для облегчения определения места детали, когда известно только ее обозначение, в каталоге приведен номерной указатель, в котором все детали расположены в порядке номеров с указанием рисунка, на котором деталь изображена.

В связи с тем, что конструкция изделия постоянно совершенствуется, обозначения и конструкция отдельных сборочных единиц и деталей могут отличаться от опубликованного материала.

Для заказа необходимой детали (узла) достаточно найти на рисунке номер этой детали (узла), а по спецификации выписать обозначение, наименование и необходимое количество для заказа.

Термины «спереди», «сзади», «справа» и «слева» следует понимать всегда исходя из направления движения.

Предприятие-изготовитель оставляет за собой право изменения в ходе технического развития.



Рисунок 1 ОБЩИЙ ВИД

Общий вид

Номер рисунка	Номер позиции	Обозначение	Наименование сборочных единиц, деталей	Количество, шт.
1	1	ЖТТ-07.000	Навеска	1
	2	ЖТТ-03.200	Привод	1
	3	ЖТТ-05.000	Тяговый предохранитель	1
	4	9.505.200.00 (ЖТТ-2,1); SDL 06.6.COM (ЖТТ-2,4)	Режущий брус с редуктором	1
	5	ЖТТ-08.010А	Рама тента	1
	6	-	Механизм уравнивания	1
	7	ЖТТ-12.000	Брус малый	1
	8	F.4967	Вал карданный	1
	9	ЖТТ-00.620	Опорная стойка	1
	10	ЖТТ 09.000	Полевой делитель	1
	11	ЖТТ-2,1.00.710/ ЖТТ-2,4.00.710 ЖТТ-2,1.00.720/ ЖТТ-2,4.00.720 ЖТТ-2,1.00.720-01/ ЖТТ-2,4.00.720-01	Тент	1
	12	4×200	Кабельная стяжка	16/18
	13	H.036.83.01.260 L=1810	Рукав высокого давления	1

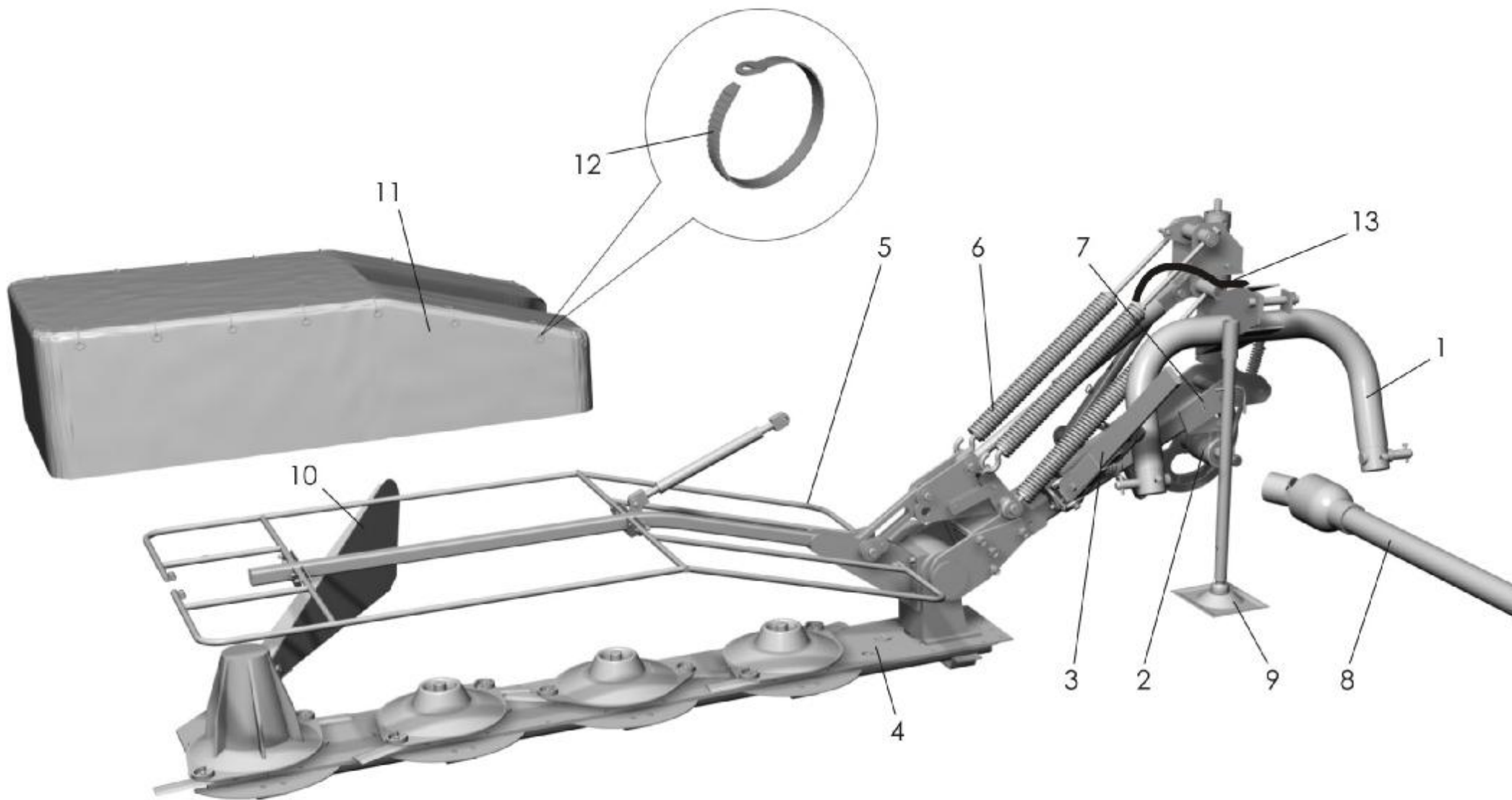

Рисунок 2 Навеска

Навеска

Номер рисунка	Номер позиции	Обозначение	Наименование сборочных единиц, деталей	Количество, шт.
2	1	KPK-02.616	Фиксатор	3
	2	44-60266	Шплинт пружинный	3
	3	KPK-01.603	Ось	2
	4	KPK-01.605	Стопор	2
	5	ЖТТ-07.010	Рамка	1
	6	5×50.019 ГОСТ 397-79	Шплинт	2
	7	С.22.01.019 ГОСТ 11371-78	Шайба	2
	8	ЖТТ-07.601А	Ось	1

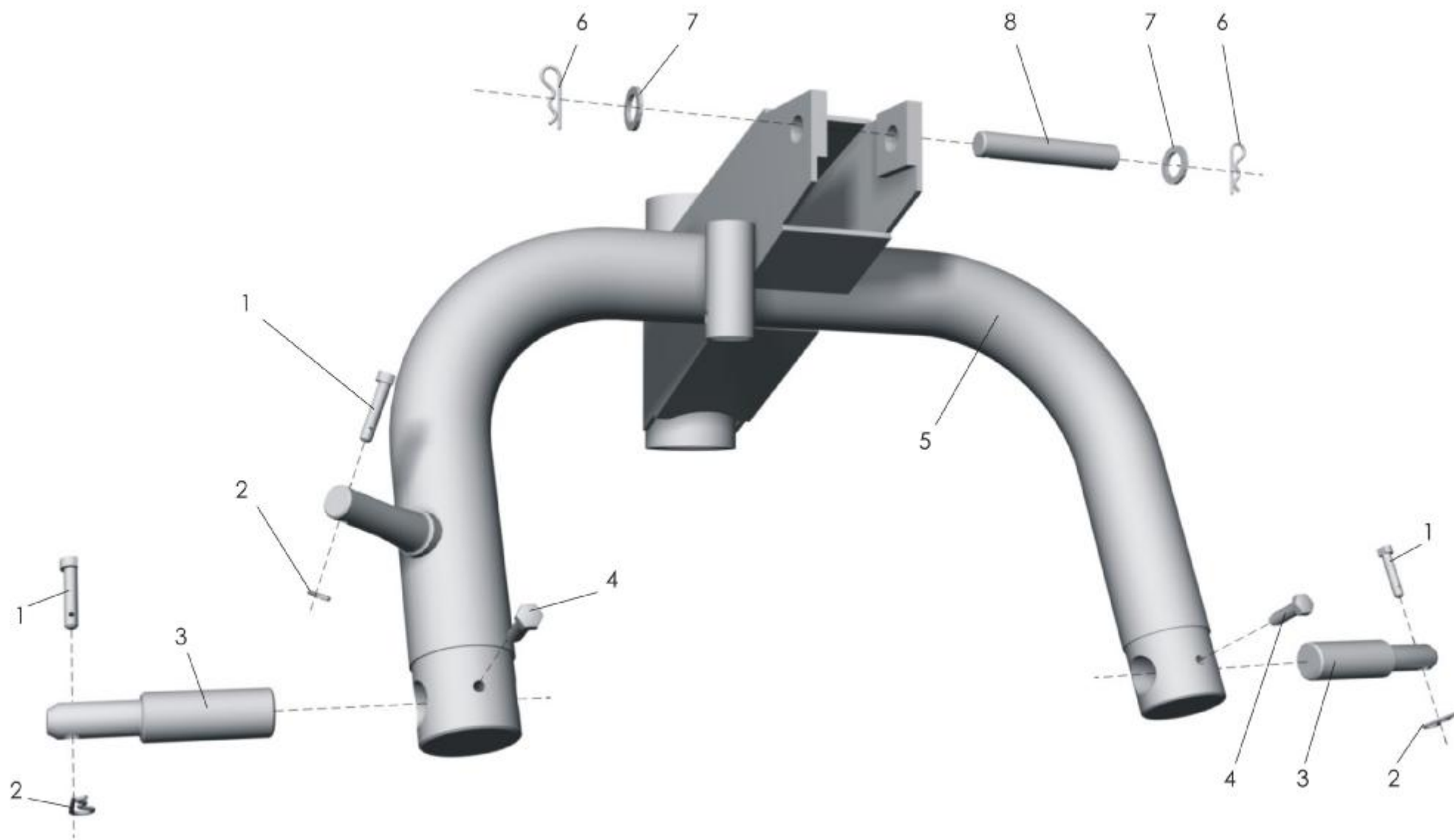

Рисунок 3 Привод

Привод

Номер рисунка	Номер позиции	Обозначение	Наименование сборочных единиц, деталей	Количество, шт.
3	1	4×28.019 ГОСТ 397-79	Шплинт	2
	2	A16.01.019 ГОСТ11371-78	Шайба	4
	3	ЖТТ-00.619	Ось	1
	4	C40 ГОСТ 13940	Кольцо	1
	5	C80 ГОСТ 13940	Кольцо	2
	6	180508K2C17	Подшипник	2
	7	РСМ-10.08.01.104А	Корпус	1
	8	ЖТТ-03.602/604	Вал 8шл/6шл	1
	9	ЖТТ-03.801	Втулка	1
	10	Шпонка 12×8×53 ГОСТ 23360	Шпонка	1
	11	ЖТТ-03.105	Шкив	1
	12	ЖТТ-03.451	Шайба	1
	13	4×50.019 ГОСТ 397-79	Шплинт	1
	14	КСД-02.00.607А	Гайка	1
	15	ЖТТ-03.611	Кольцо	1

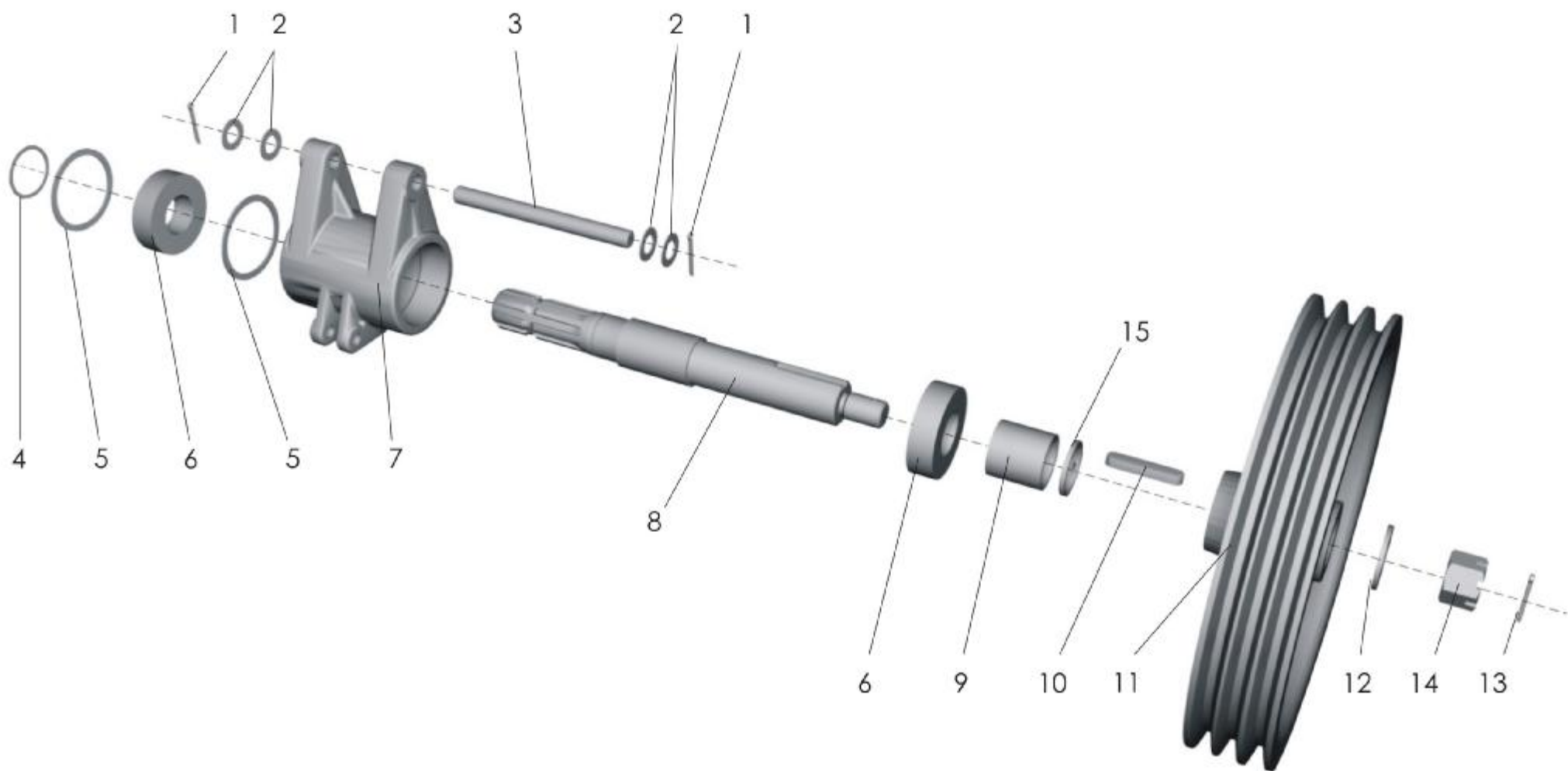

Рисунок 4 Тяговый предохранитель

Тяговый предохранитель

Номер рисунка	Номер позиции	Обозначение	Наименование сборочных единиц, деталей	Количество, шт.
4	1	ЖТТ-05.040	Вилка	1
	2	С.20.01.019 ГОСТ 11371-78	Шайба	1
	3	4×40.019 ГОСТ 397-79	Шплинт	1
	4	ЖТТ-05.030	Прижим	1
	5	Гайка М16-6Н.6.019 ГОСТ 5915-70	Гайка	1
	6	ЖТТ-00.632-01	Шайба	1
	7	ЖТТ-05.601	Пружина	1
	8	ЖТТ-05.010	Тяга	1
	9	ЖТТ-05.020	Направляющая	1
	10	6-20b12×100.35Ц9хр ГОСТ 9650-80	Ось	1
	11	ЖТТ-00.640-01	Тяга	1

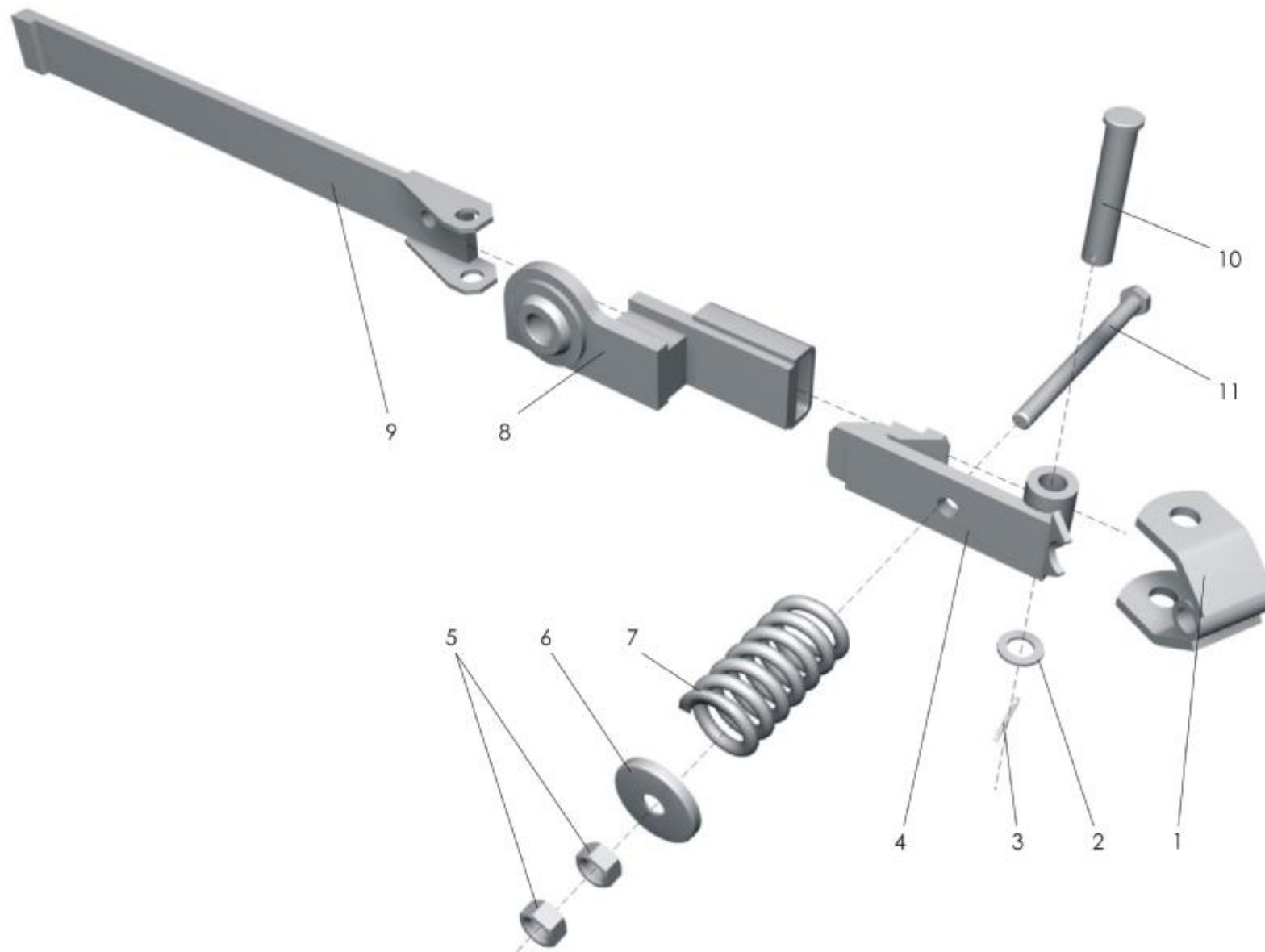

Рисунок 5 Рама тента

Рама тента

Номер рисунка	Номер позиции	Обозначение	Наименование сборочных единиц, деталей	Количество, шт.
5	1	ЖТТ-08.060А/ ЖТТ-08.060А-02 ЖТТ-08.060А-01/ ЖТТ-08.060А-03	Каркас	2
	2	Гайка М6-6Н.6.019 ГОСТ 5915-70	Гайка	16
	3	ЖТТ-08.060А-01/ ЖТТ-2,4.08.060-01	Каркас	1
	4	Болт М6-6g×45.58 ГОСТ 7798-70	Болт	8
	5	ЖТТ-08.602	Ось	1
	6	ЖТТ-00.610	Кронштейн транспортный	1
	7	ЖТТ-08.090А	Труба	1
	8	А14.01.019 ГОСТ 11371-78	Шайба	2
	9	2.3,6×40.019 ОСТ 23.2.2-79	Шплинт	2

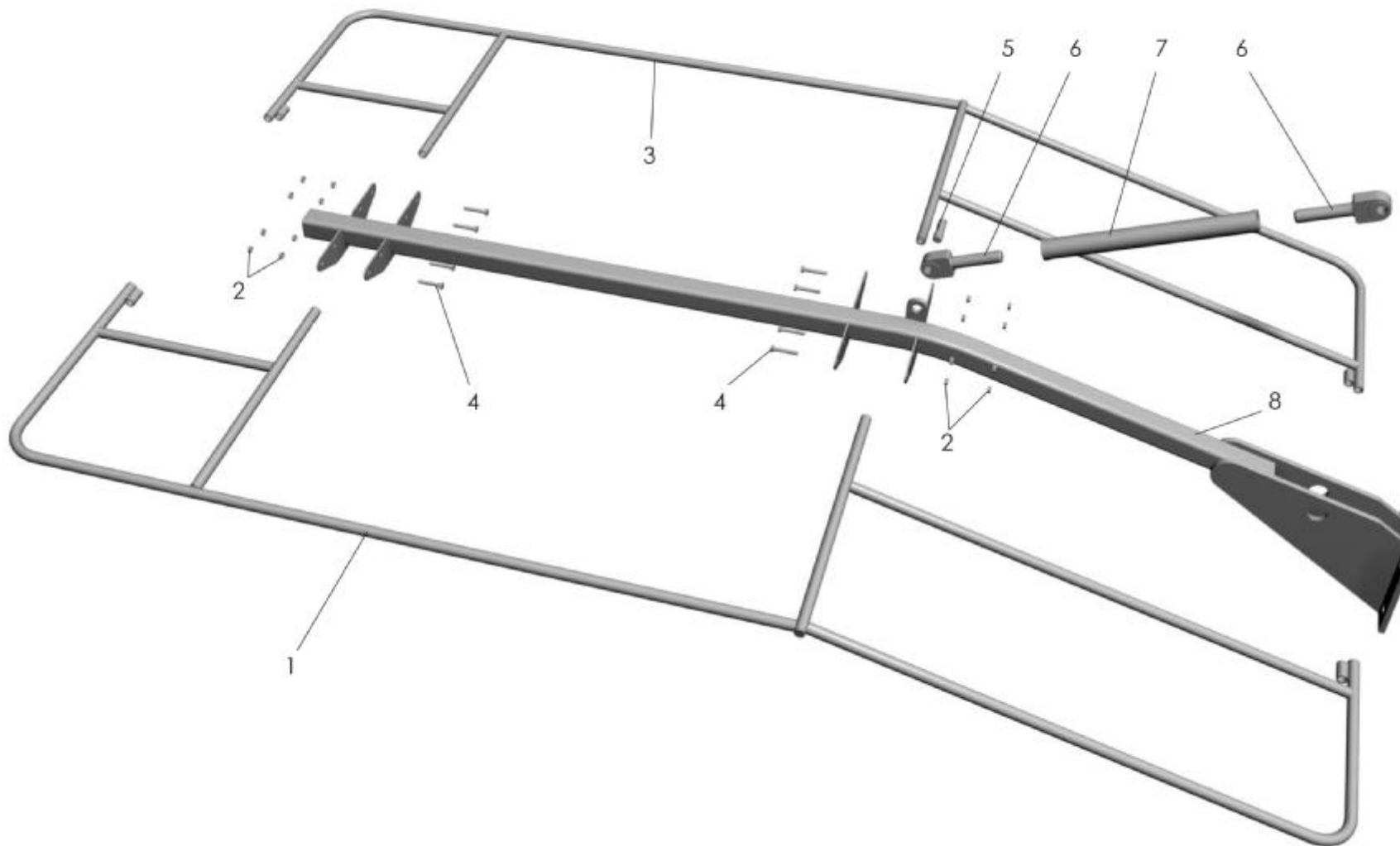

Рисунок 6 Брус малый

Брус малый

Номер рисунка	Номер позиции	Обозначение	Наименование сборочных единиц, деталей	Количество, шт.
6	1	ЖТТ-00.540	Винт специальный	4
	2	ЖТТ-02.050	Подшипник скольжения	2
	3	ЖТТ-12.000	Брус малый	1
	4	M16-6H.6.019 ГОСТ 5915-70	Гайка	8
	5	M10.6.019 ГОСТ 3032-76	Гайка	3
	6	8×2.01.019 ГОСТ 6958	Шайба	3
	7	8×2.01.019 ГОСТ 6958	Шайба	3
	8	3,2×25.019 ГОСТ 397-79	Шплинт	2
	9	C.12×2.01.019 ГОСТ 11371-78	Шайба	2
	10	2-12h11×65Ц9хр ГОСТ 9650-80	Ось	1
	11	РСМ-10.08.01.626А-01	Винт	1
	12	ЖТТ-00.617	Ось	1
	13	ЖТТ-03.816	Втулка	2
	14	ЖТТ-00.634	Упор	2
	15	ЖТТ-05.601	Пружина	1
	16	M16-6H.6.019 ГОСТ 5915-70	Гайка	2
	17	3,2×25.019 ГОСТ 397-79	Шплинт	2
	18	12Т65Г.019 ГОСТ 6402-70	Шайба	2
	19	2-14h11×140Ц.хр ГОСТ 9650-80	Ось	1
	20	ЖТТ-00.488	Шайба	1
	21	КСД-02.00.607А	Гайка	1
	22	4×50.019 ГОСТ 397-79	Шплинт	1
	23	ЖТТ-03.140	Стойка	1
	24	6,3×71.019 ГОСТ 397-79	Шплинт	1
	25	ЖТТ-00.489	Шайба	1
	26	ЖТТ-00.635	Втулка	1

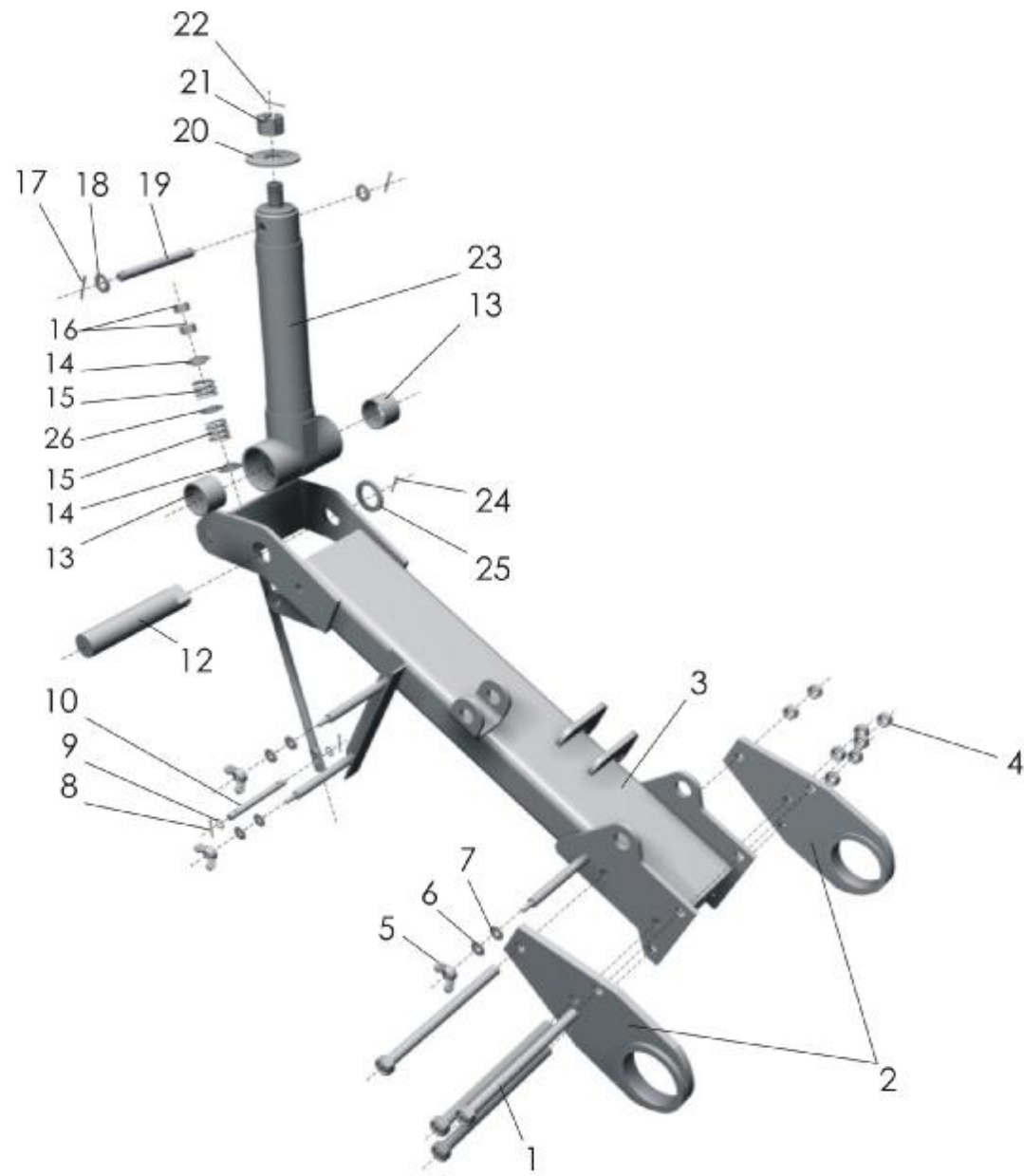

Рисунок 7 Механизм уравновешивания

Механизм уравнивания

Номер рисунка	Номер позиции	Обозначение	Наименование сборочных единиц, деталей	Количество, шт.
7	1	6,3×50.019 ГОСТ 397-79	Шплинт	2
	2	A30×5.01.019 ГОСТ 11371-78	Шайба	2
	3	ЖТТ-00.626	Ось	1
	4	3,2×25.019 ГОСТ 397-79	Шплинт	1
	5	C.12×2.01.019 ГОСТ 11371-78	Шайба	2
	6	ЖТТ-00.530	Тяга гибкая	2
	7	ЖТТ-00.520	Скоба	2
	8	2-12h11×35.Ц.хр ГОСТ 9650-80	Ось	2
	9	ЖТТ-00.560	Тяга	1
	10	8×63.019 ГОСТ 397-79	Шплинт	2
	11	A30×5.01.019 ГОСТ 11371-78	Шайба	2
	12	3,2×25.019 ГОСТ 397-79	Шплинт	4
	13	C.12×2.01.019 ГОСТ 11371-78	Шайба	4
	14	ЖТТ-00.404	Планка	4
	15	ЖТТ-00.550	Скоба	2
	16	2-12h11×35.Ц.хр ГОСТ 9650-80	Ось	4
	17	6,3×50.019 ГОСТ 397-79	Шплинт	4
	18	A30×5.01.019 ГОСТ 11371-78	Шайба	4
	19	2-28h11×90.Ц.хр ГОСТ 9650-80	Ось	2
	20	ЖТТ-00.607	Ось	1
	21	ЖТТ-00.030	Рычаг	1
	22	C.24.01.019 ГОСТ 11371-78	Шайба	1
	23	6,3×50.019 ГОСТ 397-79	Шплинт	1
	24	6-25h11×90Ц.хр ГОСТ 9650-80	Ось	1
	25	ЖТТ-00.590	Труба нижняя	1
	26	2.3,6×40.019 ОСТ 23.2.2-79	Шплинт	1
	27	ЖТТ-00.628	Ось	1
	28	ЖТТ-00.580	Труба верхняя	1
	29	ЖТТ-00.602	Крюк	3
	30	10047В	Пробка	3
	31	54-1-4-6-2А	Пружина	3
	32	10047В	Пробка	3
	33	C.16×3.01.019 ГОСТ 11371-78	Шайба	3

34	M16-6H.6.019 ГОСТ 5915-70	Гайка	3
35	ЖТТ-00.640	Тяга	3
36	ЕДЦГ.013.000	Гидроцилиндр Ц50*320	1
37	ЖТТ- 00.604А	Ось	1
38	3,2×25.019 ГОСТ 397-79	Шплинт	2
39	С.14×5.01.019 ГОСТ 11371-78	Шайба	2
40	2-14h11×140Ц9хр ГОСТ 9650-80	Ось	1
41	6,3×50.019 ГОСТ 397-79	Шплинт	2
42	С.27×3,9.01.019 ГОСТ 11371-78	Шайба	2
43	ЖТТ-00.600	Скоба	1
44	2-25h11×80Ц.хр ГОСТ 9650-80	Ось	1
45	ЖТТ-00.827	Труба	1
46	ЖТТ-00.612	Ось	1
47	ЖТТ-00.826	Втулка	2
48	ЖТТ-00.100	Кронштейн	1
49	ЖТТ-00.510	Пружина в сборе	3

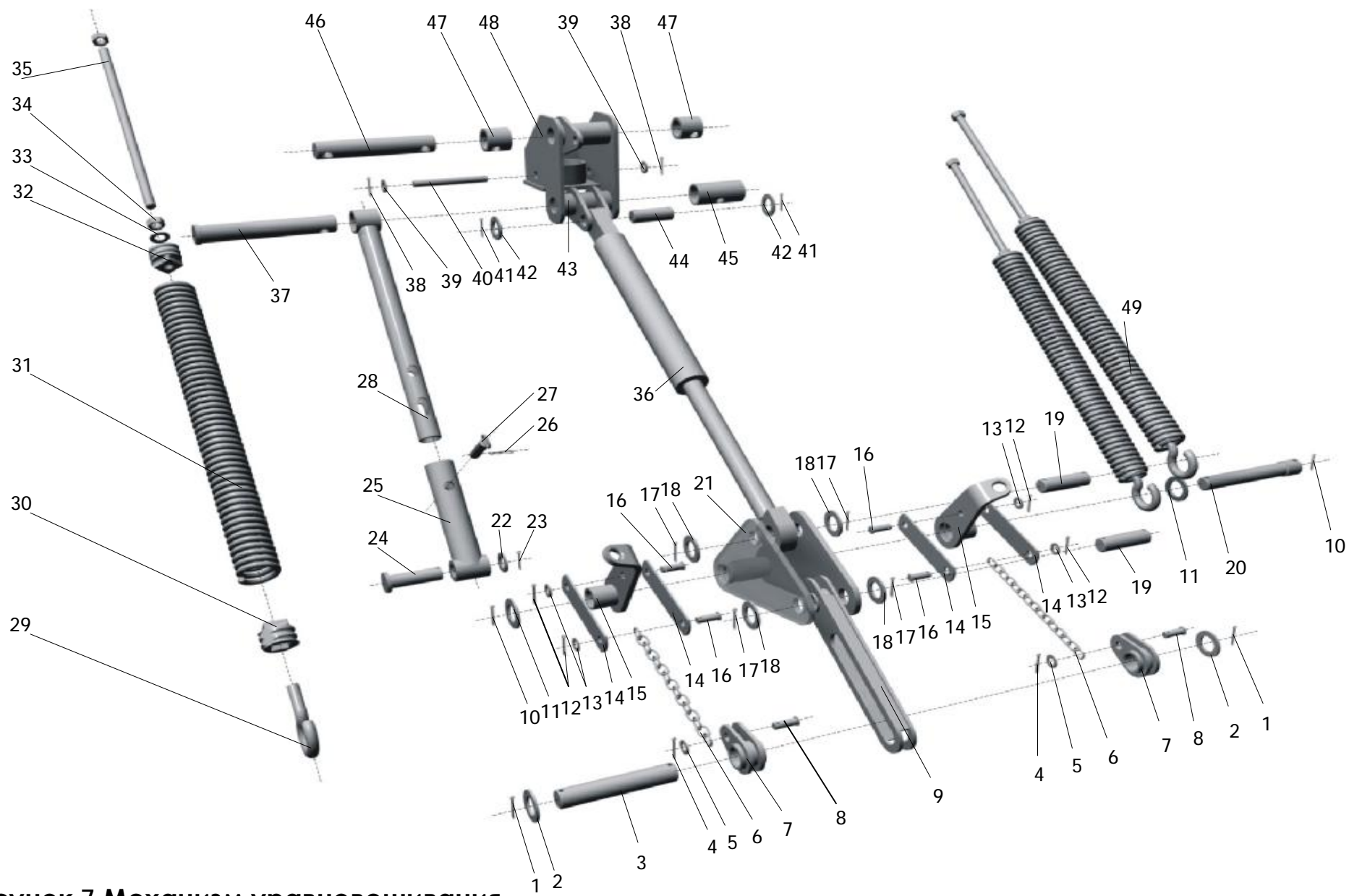

Рисунок 8 Опорная стойка

Опорная стойка

Номер рисунка	Номер позиции	Обозначение	Наименование сборочных единиц, деталей	Количество, шт.
8	1	ЖТТ 00.620	Стойка	1
	2	2.3,6×40.019 ОСТ 23.2.2-79	Шплинт	1
	3	ЖТТ-00.666	Стопор	1

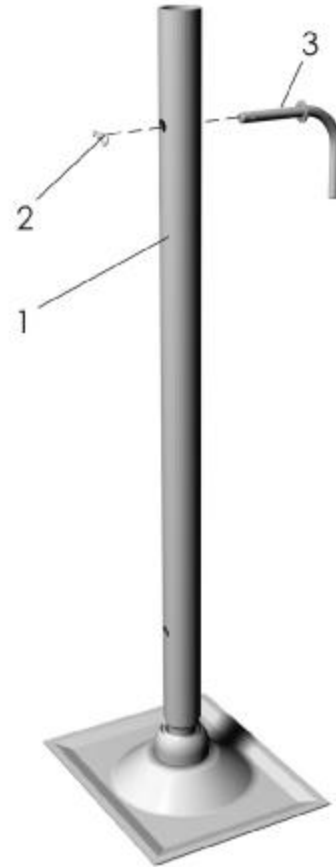

Рисунок 10 Полевой делитель

Полевой делитель

Номер рисунка	Номер позиции	Обозначение	Наименование сборочных единиц, деталей	Количество, шт.
10	1	M12-6H.6.019 ГОСТ 5915-70	Гайка	4
	2	ЖТТ-09.602	Шайба	1
	3	54-61794	Пружина	1
	4	ЖТТ- 09.020	Щиток делителя	1
	5	ЖТТ-09.030	Шпилька специальная	1
	6	12-6g×30.58 ГОСТ 11371-78	Болт	2
	7	ЖТТ-09.401	Кронштейн делителя	1
	8	C.12×3.01.019 ГОСТ 11371-78	Шайба	2

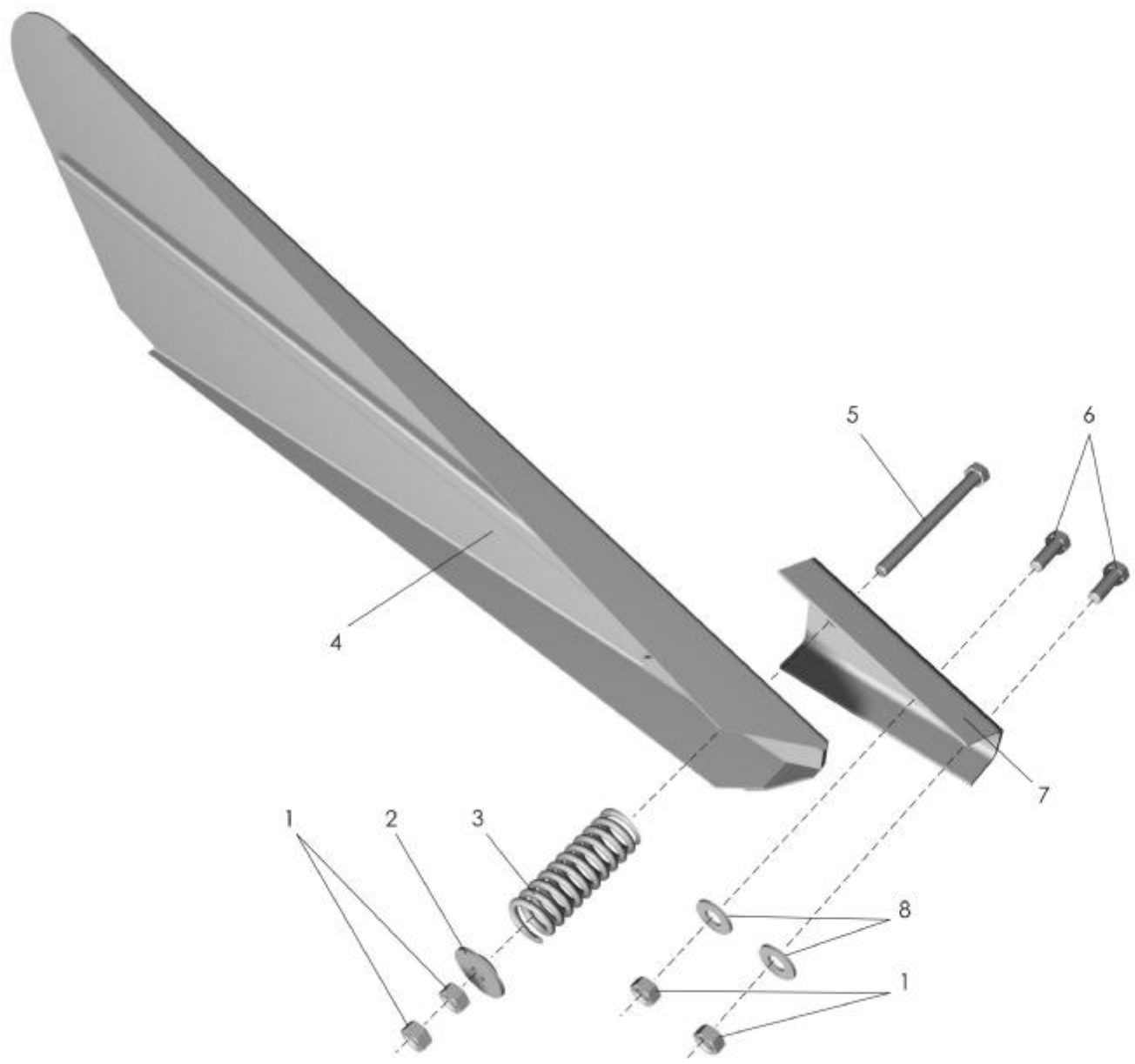

Рисунок 11 Тент

Тент

Номер рисунка	Номер позиции	Обозначение	Наименование сборочных единиц, деталей	Количество, шт.
11	1	ЖТТ-00.720/ ЖТТ-00.720-02	Тент боковой	1
	2	ЖТТ-00.710/ ЖТТ-00.710-01	Тент	1
	3	ЖТТ-00.720-01/ ЖТТ-00.720-03	Тент боковой	1

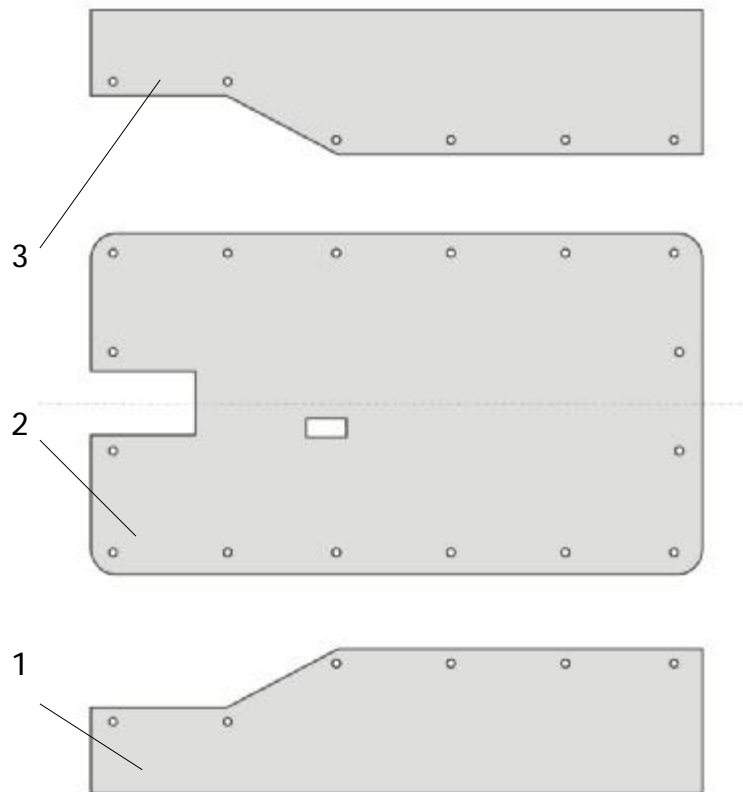

Рисунок 12 Режущий брус с редуктором (комплектация FR-505A)

Режущий брус с редуктором (комплектация FR-505A)

Номер рисунка	Номер позиции	Обозначение	Наименование сборочных единиц, деталей	Количество, шт.
12	1	0.142.7101.00	Пробка	1
	2	0.142.7103.00	Втулка	2
	3	8.0.9.00026	Подшипник	2
	4	0.259.7500.00	Прокладка	4
	5	8.4.1.01125	Шпонка	1
	6	0.142.5001.00	Колесо корончатое	1
	7	0.142.0301.00	Корпус редуктора	1
	8	0.142.1301.00	Крышка	1
	9	8.1.1.01540	Болт	8
	10	8.7.1.00769	Манжета	1
	11	0.142.7100.00	Втулка	1
	12	0.142.2001.00	Вал	1
	13	8.7.6.00954	Кольцо	1
	14	8.0.1.00644	Подшипник	1
	15	8.7.3.00081	Манжета	1
	16	0.259.7111.00	Платик	1
	17	0.142.6000.00	Вал-шестерня	1
	18	8.5.1.00005	Стопорное кольцо	1
	19	8.5.2.00030	Стопорное кольцо	1
	20	8.7.6.01188	Кольцо	2
	21	2.404.1330.00	Опора	1
	22	8.4.5.01205	Пружинный штырь	2
	23	8.8.6.00435	Масло	2
	24	2.506.7001.00	Диск ротора	4(5*)
	25	2.404.1328.00	Опора	2
	26	2.404.1326.00	Опора	3(4*)
	27	2.506.7002.00	Конвейер	1
	28	0.404.7135.00	Колпачек	1
	29	0.404.7132.00	Болт	3
	30	8.1.2.01529	Болт	3
	31	8.2.1.01533	Гайка	8
	32	0.505.6000.00	Шестерня	1
	33	8.5.1.00680	Стопорное кольцо	1

34	8.0.1.01184	Подшипник	1
35	0.404.7108.00	Втулка	1
36	8.5.2.00030	Стопорное кольцо	1
37	8.1.2.01530	Болт	5
38	8.2.1.00985	Гайка	4
39	8.1.2.01527	Болт	4
40	8.2.1.01528	Гайка	87
41	0.404.7136.00	Распорная втулка	2
42	0.405.7103.00	Заднее усиление	1
43	0.404.7102.00	Болт	5
44	2.505.0301.00	Поддон и крышка	1
45	0.404.7101.00	Болт	49
46	0.505.7101.00	Стопорное кольцо	11(12*)
47	8.0.1.02279	Подшипник	5(6*)
48	0.465.7050.00	Гайка	11
49	0.505.6001.00	Шестерня	5
50	0.404.7112.00	Болт	25
51	0.465.7049.00	Ось	11
52	0.404.7107.00	Болт	11
53	0.404.7105.00	Распорная втулка	11
54	0.404.7131.00	Пробка	2
55	8.3.0.01353	Сливная пробка	2
56	8.2.6.00740	Контргайка	5(6*)
57	8.5.5.01425	Пружинная шайба	5(6*)
58	8.0.1.02267	Подшипник	5(6*)
59	0.404.7137.00	Распорная втулка	3
60	0.404.7140.00	Пружинная шайба	5
61	0.505.7100.00	Втулка	5
62	8.0.1.01918	Подшипник	11(12*)
63	0.505.5000.00	Шестерня	5(6*)
64	8.7.6.01244	Кольцо	5
65	8.7.3.00044	Манжета	5
66	0.505.1301.00	Опора	5
67	8.7.0.01568	Колпачек	4(5*)
68	0.505.6002.00	Шестерня	6(8*)
69	0.404.7118.00	Опора	1
251	8.6.7.00161	Пробка	1

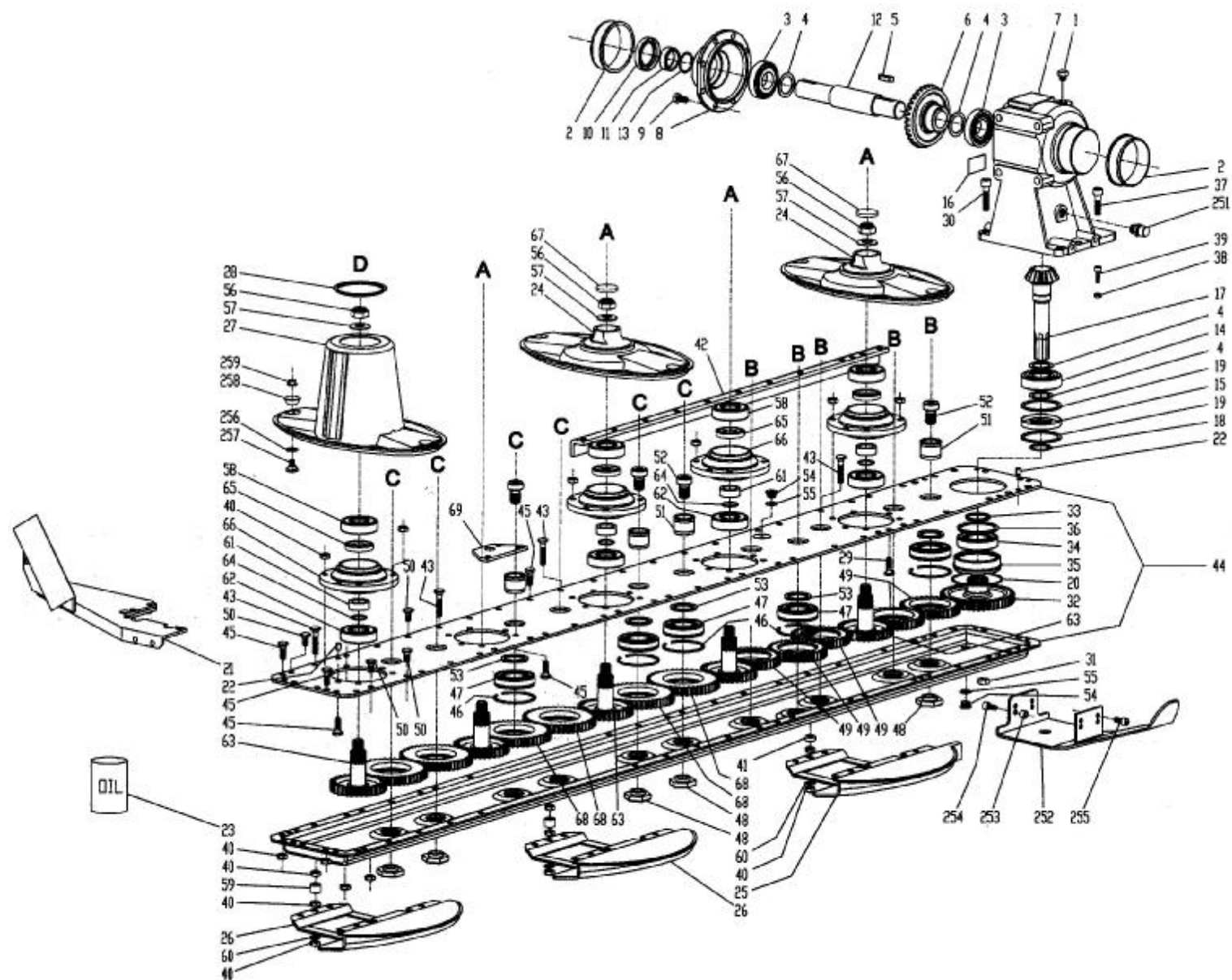
	252	2.404.1319.00	Опора	1
	253	0.404.7113.00	Распорная втулка	21
	254	8.1.2.01532	Болт	2
	255	8.1.2.01531	Болт	2
	256	1.404.7109.00	Шайба	10(12*)
	257	0.404.7152.00	Болт	10(12*)
	258	0.404.7128.00	Защита	10(12*)
	259	0.404.7139.00	Гайка	10(12*)

*- для ЖТТ-2,4



Рисунок 13 Режущий брус с редуктором (комплектация SDL 05.5.00M/ SDL 06.5.00M)

Режущий брус с редуктором (комплектация SDL 05.5.00M/ SDL 06.5.00M)

Номер рисунка	Номер позиции	Обозначение	Наименование сборочных единиц, деталей	Количество, шт.
13	1	2823006	Гайка	1
	2	5812041	Шайба	1
	3	6551003	Опора	1
	4	6612021	Втулка нейлоновая	1
	5	7443521	Болт	1
	7	2051007	Крышка	1
	8	3151008	Диск ротора	1
	9	7451009	Болт	4(5)*
	10	5851010	Шайба	4(5)*
	11	2851111	Гайка	10(12)*
	13	3151013	Диск ротора	4(5)*
	14	1832532	Нож	10(12)*
	15	1832533	Нож	10(12)*
	16	4851016	Болт крепления ножа	10(12)*
	17	.0851517(.0851617)*	Крышка бруса	1
	18	6751018	Штырь	1
	19	6551027	Опора	1
	21	2851011	Гайка	4
	22	7451022	Болт	8
	23	7402310(7451623)*	Болт	4
	24	5801380	Шайба	4
	25	.0451025	Усиление	2
	26	6551028	Кронштейн	1
	27	5802302	Шайба	4
	28	2823006	Гайка	4
	29	7408014	Гайка	2
	30	3151015**	Диск ротора**	4**
	31	7447017	Гайка	3
	32	3151010**	Диск ротора**	1**
	33	7451033	Болт	4
	34	5751534(5751634)*	Усиление	1
	35	5751535(5751635)*	Усиление	1
	36	6251536(6261436)*	Башмак	4(5)*
	37	6251037	Башмак	1

	38	.0851538(.0851638)*	Поддон бруса	1
	39	7451138	Болт специальный	28(32)*
	40	2852004	Гайка	28(32)*
	41	1151041	Втулка	1
	42	2852004	Гайка	28(32)*

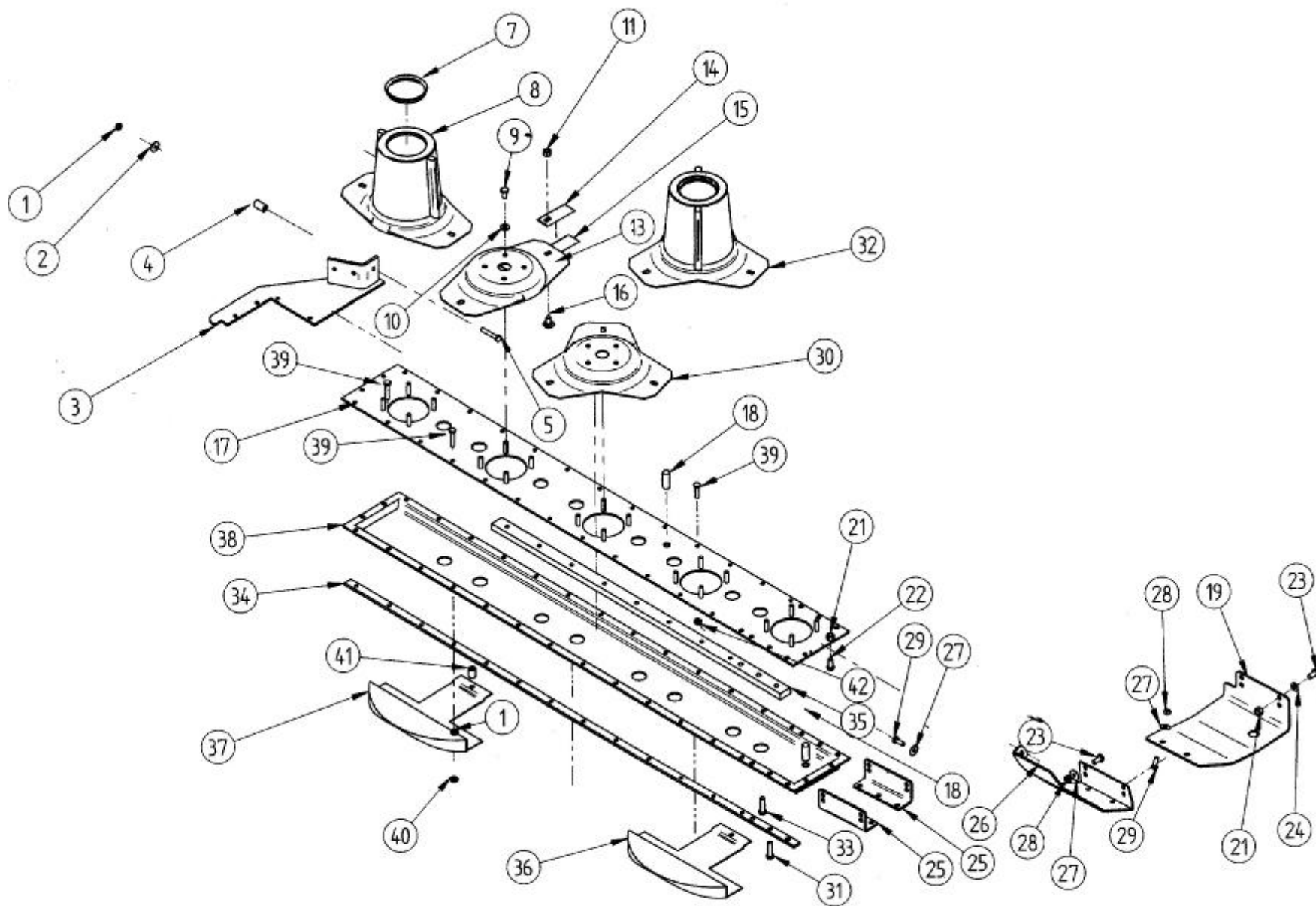
*-для ЖТТ-2,4

**-по спецзаказу



Рисунок 13а Режущий брус с редуктором (комплектация SDL 05.5.00M/ SDL 06.5.00M)

Режущий брус с редуктором (комплектация SDL 06.5.COM/ SDL 06.6.COM)

Номер рисунка	Номер позиции	Обозначение	Наименование сборочных единиц, деталей	Количество, шт.
13а	1	6552001	Опора верхняя	4(5)*
	2	2723785	Подшипник	4(5)*
	3	4752003	Манжета	4(5)*
	4	2852004	Гайка	16(20)*
	5	6552005	Опора диска	4(5)*
	6	2752006	Подшипник	4(5)*
	7	7452007	Гайка	8(10)*
	8	1152008	Втулка	8(10)*
	9	6706171	Втулка	1
	10	2052010	Крышка	1
	11	.0306314	Кольцо	1
	12	2706336	Подшипник	1
	13	2452013	Коническая шестерня	1
	14	6052014	Корпус редуктора	1
	15	6752015	Пробка	1
	16	.0151016	Вал	1
	17	4352017	Шпонка	1
	18	.0352018	Кольцо	1
	19	4752019	Манжета	1
	20	2851011	Гайка	8
	21	5801380	Шайба	8
	22	6752022	Пробка	1
	23	2752023	Подшипник	1
	24	7402310	Гайка	8
	25	5052026	Зубчатое колесо	1
	26	2752026	Подшипник	2
	27	.0306361	Кольцо	2
	28	4706359	Манжета	1
	29	.0352029	Кольцо	1
	30	6552030	Опора	1
	31	6052031	Редуктор в сборе	1
	32	.0306414	Кольцо	1
	33	4152033	Шестерня	1

	34	4152034	Шестерня	2
	35	1152035	Втулка	6(8)*
	36	.0352036	Кольцо	6(8)*
	37	.0352037	Кольцо	6(8)*
	38	.0352038	Кольцо	6(8)*
	39	4152039	Шестерня	4(5)*
	40	4152040	Шестерня	6(8)*
	41	3703317	Гайка	4(5)*

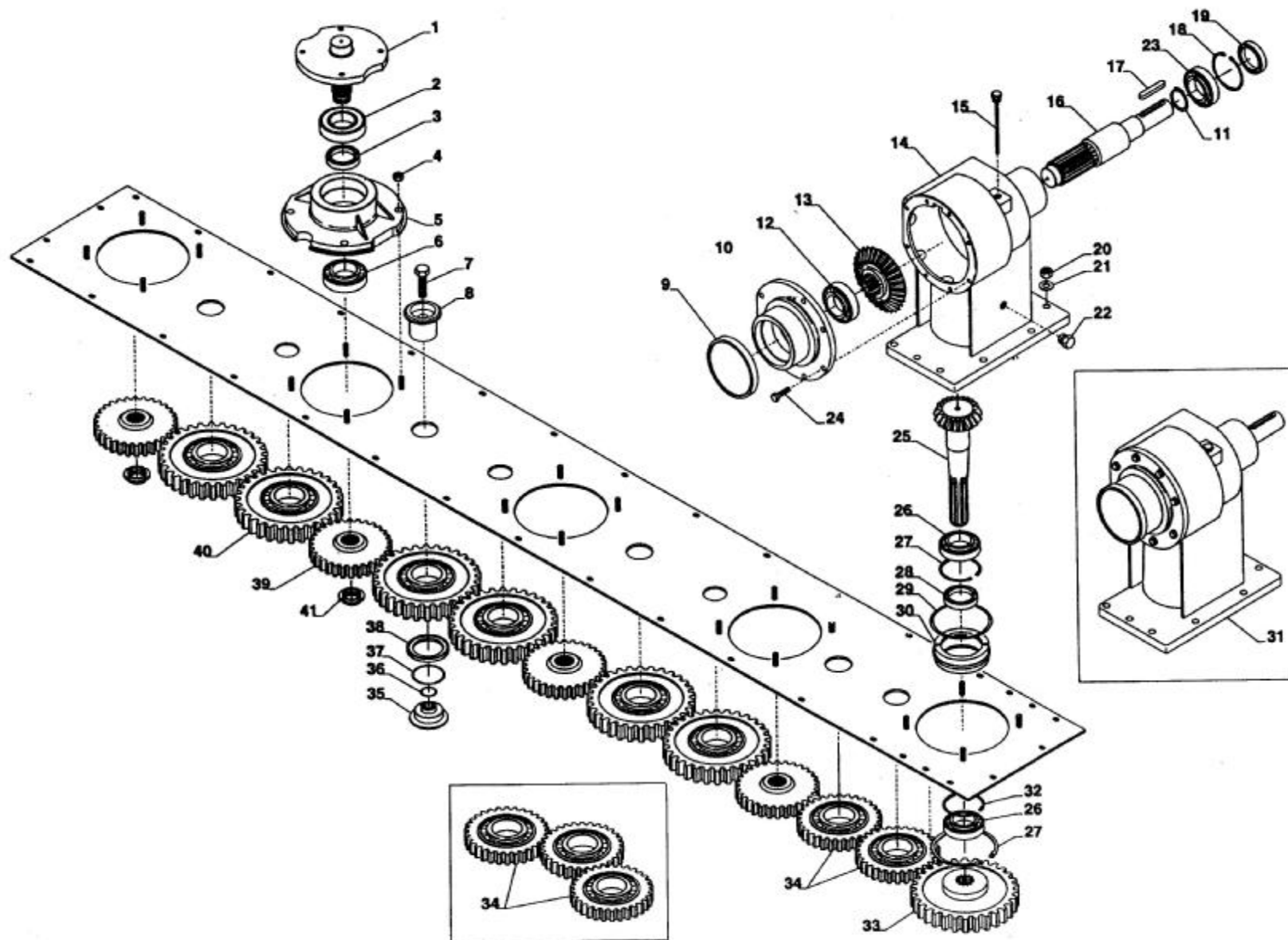
*-для ЖТТ-2,4

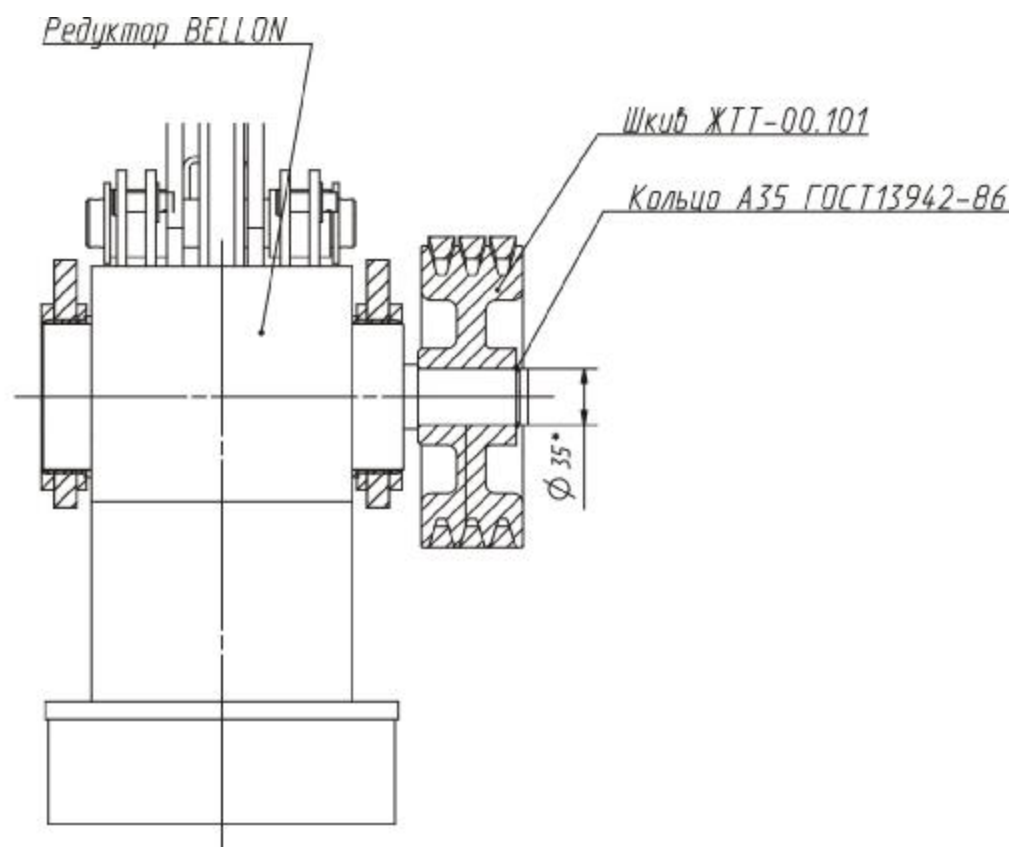
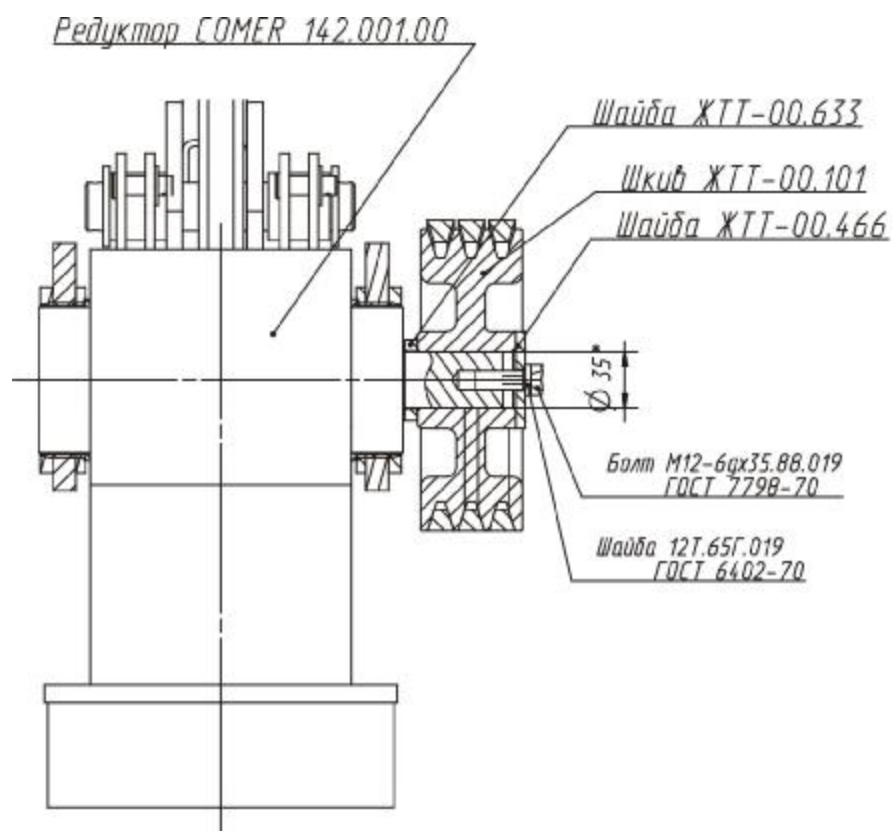

Установка шкива ЖТТ-00.101



Рисунок 14 Кинематическая схема

Кинематическая схема

Номер рисунка	Номер позиции	Обозначение	Наименование сборочных единиц, деталей	Количество, шт.
14	1	FR-505A или SDL 06.5.COM	Режущий брус с редуктором	1
	2	ЖТТ-00.101	Шкив	1
	3	ХРВ-2840/5vx-1120	Ремень	3
	4	ЖТТ-03.105	Шкив	1
	5	F.4967	Вал карданный	1

Номерной указатель

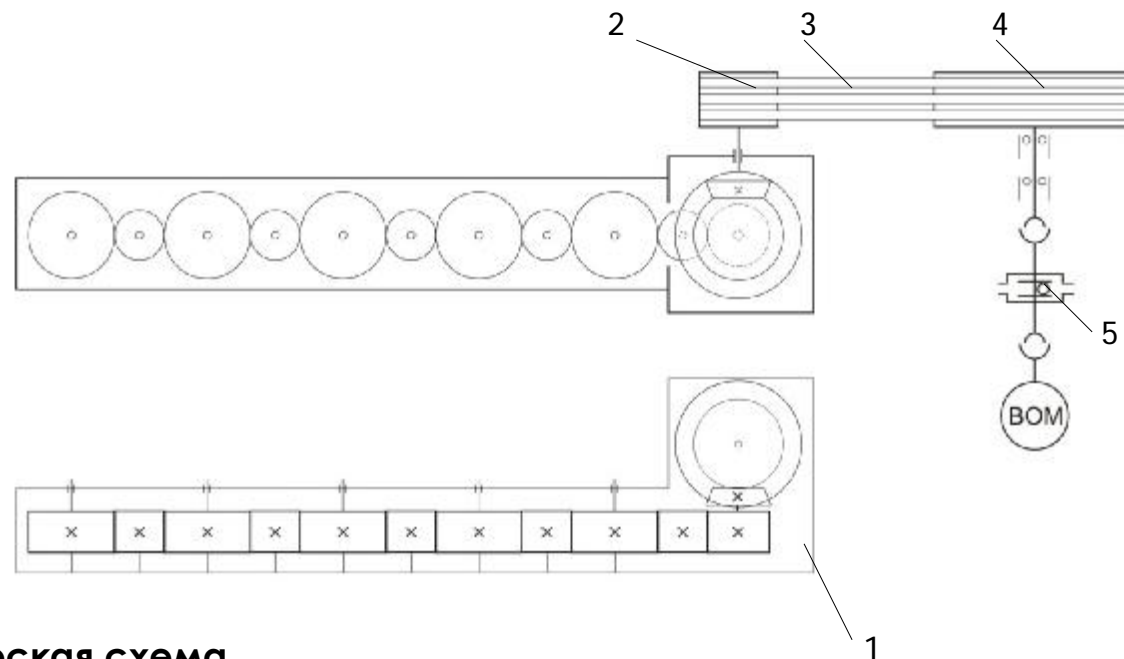
Обозначение	Наименование	Номер рисунка
Узлы и детали		
ЖТТ-00.604А	Ось	7
ЖТТ-00.620	Стойка	8
ЖТТ-09.000	Полевой делитель	1
ЖТТ-00.030	Рычаг	7
ЖТТ-00.100	Кронштейн	7
ЖТТ-00.404	Планка	7
ЖТТ-00.488	Шайба	6
ЖТТ-00.489	Шайба	6
ЖТТ-00.510	Пружина в сборе	7
ЖТТ-00.520	Скоба	7
ЖТТ-00.530	Тяга гибкая	7
ЖТТ-00.540	Винт специальный	6
ЖТТ-00.550	Скоба	7
ЖТТ-00.560	Тяга	7
ЖТТ-00.580	Труба верхняя	7
ЖТТ-00.590	Труба нижняя	7
ЖТТ-00.600	Скоба	7
ЖТТ-00.602	Крюк	7
ЖТТ-00.607	Ось	7
ЖТТ-00.610	Кронштейн транспортный	5
ЖТТ-00.612	Ось	7
ЖТТ-00.617	Ось	6
ЖТТ-00.619	Ось	3
ЖТТ-00.620	Опорная стойка	1
ЖТТ-00.626	Ось	7
ЖТТ-00.628	Ось	7
ЖТТ-00.632	Шайба	6
ЖТТ-00.632-01	Шайба	4
ЖТТ-00.640	Тяга	7
ЖТТ-00.640-01	Тяга	4
ЖТТ-00.666	Стопор	8
ЖТТ-00.710	Тент	11
ЖТТ-00.720	Тент боковой	11
ЖТТ-00.720-01	Тент боковой	11
ЖТТ-00.826	Втулка	7
ЖТТ-00.827	Труба	7
ЖТТ-00.101	Шкив	1
ЖТТ-02.050	Подшипник скольжения	6
ЖТТ-03.105	Шкив	3
ЖТТ-03.140	Стойка	6
ЖТТ-03.200	Привод	1
ЖТТ-03.451	Шайба	3
ЖТТ-03.602/604	Вал 8шл/6шл	3
ЖТТ-03.801	Втулка	3
ЖТТ-03.816	Втулка	6
ЖТТ-05.000	Тяговый предохранитель	1
ЖТТ-05.010	Тяга	4
ЖТТ-05.020	Направляющая	4
ЖТТ-05.030	Прижим	4
ЖТТ-05.040	Вилка	4
ЖТТ-05.601	Пружина	4

ЖТТ-07.000	Навеска	1
ЖТТ-07.010	Рамка	2
ЖТТ-07.601А	Ось	2
ЖТТ-08.010А	Рама тента	1
ЖТТ-08.060А	Каркас	5
ЖТТ-08.060А-01	Каркас	5
ЖТТ-08.090А	Кронштейн	5
ЖТТ-08.602	Ось	5
ЖТТ-12.000	Брус малый	1
ЖТТ-12.000	Брус малый	6
	Механизм уравнивания	1
Заимствованные		
КСД-02.00.607А	Гайка	3
КСД-02.00.607А	Гайка	6
РСМ-10.08.01.104А	Корпус	3
РСМ-10.08.01.626А-01	Винт	6
ХРВ-2840/5vx-1120	Ремень	14
F.4967	Вал карданный	1
FR-505А SDL 06.5.COM	Режущий брус с редуктором	1
ЕДЦГ.013.000	Гидроцилиндр	7
4×200	Кабельная стяжка	1
КРК-01.603	Ось	2
КРК-01.605	Стопор	2
КРК-02.616	Фиксатор	2
H.036.83.01.260 L=1810	Рукав высокого давления	1