

**ПРИСПОСОБЛЕНИЯ
ДЛЯ УБОРКИ
КУКУРУЗЫ
ППК
«Argus»**



**Руководство по эксплуатации и
каталог запасных частей**

Настоящие руководство по эксплуатации и каталог запасных частей предназначены для изучения устройства и правил эксплуатации приспособлений для уборки кукурузы «Argus» ППК-61/81, и их модификаций (далее – приспособление), а также для составления заявок на запасные части, необходимые при техническом обслуживании и ремонте данной машины.

Перед началом эксплуатации машины обслуживающий персонал должен изучить настоящее РЭ!

Также следует пользоваться руководством по эксплуатации на зерноуборочный комбайн, с которым агрегируется приспособление.

ВНИМАНИЕ! ОСОБЕННО ВАЖНО!

Приспособление предназначено для уборки кукурузы в агрегате с зерноуборочным комбайном.

Применяется во всех зонах равнинного землепользования на полях с выровненным рельефом.

Любое другое использование является использованием не по назначению. За ущерб, возникший вследствие этого, изготовитель ответственности не несет.

Для предотвращения опасных ситуаций все лица, работающие с данной машиной или проводящие на ней работы по техническому обслуживанию, ремонту или контролю должны читать и выполнять указания настоящего руководства по эксплуатации.

Особое внимание обратите на раздел 3 «**Указания по мерам безопасности**».

Использование неоригинальных или непроверенных запасных частей и дополнительных устройств может отрицательно повлиять на конструктивно заданные свойства приспособления или его работоспособность и тем самым отрицательно сказаться на активной или пассивной безопасности движения и охране труда (предотвращение несчастных случаев).

За ущерб и повреждения, возникшие в результате использования непроверенных деталей и дополнительных устройств, самовольного проведения изменений в конструкции машины потребителем ответственность производителя полностью исключена.

Технические характеристики, размеры и масса даны без обязательств.

Термины «спереди», «сзади», «справа» и «слева» следует понимать всегда исходя из направления движения агрегата.

В связи с постоянно проводимой работой по улучшению качества и технологичности своей продукции, производитель оставляет за собой право на внесение изменений в конструкцию машины, которые не будут отражены в опубликованном материале.

По всем интересующим Вас вопросам в части конструкции и эксплуатации приспособления обращаться в центральную сервисную службу:

344065, Российская Федерация, г. Ростов-на-Дону,

ул. 50-летия Ростсельмаша 2-6/22

тел. /факс(863) 252-40-03

Web: www.KleverLtd.com

E-mail: service@kleverltd.com

Содержание

Руководство по эксплуатации	6
1 Введение.....	7
2 Техническое описание	9
2.1 Технические данные	9
2.2 Состав изделия.....	9
2.3 Устройство и работа приспособления и его основных частей.....	10
2.3.1 Жатка	11
2.3.1.1 Русло	11
2.3.1.2 Каркас жатки.....	14
2.3.1.3 Шнек початков	15
2.3.1.4 Делители и капоты	16
2.3.1.5 Гидрооборудование и регулировка отрывочных пластин	18
2.3.2 Проставка	19
2.3.2.1 Модели ППК-61/81, ППК-61/81-06.....	19
2.3.2.2 Модели ППК-61/81-01, ППК-61/81-02.....	19
2.3.2.3 Модели ППК-61/81-11	21
2.3.3 Наклонная камера.....	22
2.3.4 Привод	23
3 Указания по мерам безопасности	24
4 Описание и порядок пользования органами управления	28
5 Досборка, наладка и обкатка	28
5.1 Монтаж и досборка приспособления.....	28
5.1.1 Модели ППК-61/81, ППК-61/81-06	28
5.1.1.1 Установка проставки на жатку.....	28
5.1.2 Модели ППК-61/81-01 и ППК-61/81-02.....	29
5.1.2.1 Установка проставки на жатку.....	29
5.2 Переоборудование комбайна.....	30
5.2.1 Модели ППК-61/81 и ППК-61/81-06	30
5.2.1.1 Демонтаж составных частей комбайна.....	30
5.2.1.2 Установка составных сменных частей приспособления ПДК-10А на комбайн	30
5.2.2 Модели ППК-61/81-01 и ППК-61/81-02.....	37
5.2.2.1 Демонтаж составных частей комбайна.....	37
5.2.2.2 Установка планчатого битера и монтажной рамки.....	37
5.2.2.3 Переоборудование комбайна.....	38
5.2.3 Модели ППК-61/81-11.....	38
5.2.3.1 Демонтаж составных частей комбайна.....	38
5.2.3.2 Установка планчатого битера.....	38
5.3 Навешивание приспособления на комбайн.....	41
5.3.1 Подготовка к навеске	41
5.3.2 Навешивание моделей ППК-61/81, ППК-61/81-06.....	41
5.3.3 Навешивание моделей ППК-61/81-01, ППК-61/81-02	42
5.3.4 Навешивание моделей ППК-61/81-11	43
5.4 Обкатка приспособления.....	44
5.4.1 Подготовка к обкатке	44
5.4.2 Обкатка вхолостую (без нагрузки)	44
5.4.3 Обкатка в работе (под нагрузкой).....	44
6 Правила эксплуатации и регулировки.....	45
6.1 Подготовка поля.....	45
6.2 Порядок работы.....	45
6.3 Агротехнические условия	46
6.4 Регулировки приспособления	46
6.4.1 Регулировка высоты среза и положения делителей жатки	46
6.4.2 Регулировка русла.....	47
6.4.2.1 Регулировка отрывочных пластин.....	47
6.4.2.2 Регулировка ножей протягивающих вальцов.....	49
6.4.2.3 Установка зазора между чистиками и вальцами	49
6.4.2.4 Регулировка натяжения подающих цепей	49
6.4.3 Регулировка предохранительных фрикционных муфт	49
6.4.3.1 Регулировка предохранительной муфты привода шнека початков	49
6.4.3.2 Регулировка предохранительных муфт приводных карданных валов.....	49
6.4.4 Регулировка нижнего вала наклонной камеры по виду убираемой культуры.....	50

6.4.5 Регулировка натяжения клинового приводного ремня.....	51
6.4.6 Регулировка натяжения приводных цепей.....	51
6.5 Переоборудование жатки для уборки подсолнечника.....	52
6.5.1 Установка защитных щитов.....	52
6.5.2 Установка ловителей на капоты.....	53
6.5.3 Установка режущих аппаратов.....	53
7 Техническое обслуживание приспособления.....	55
7.1 Общие указания.....	55
7.2 Выполняемые при обслуживании работы.....	55
7.2.1 Перечень работ, выполняемых при ЕТО.....	55
7.2.2 Перечень работ, выполняемых при ТО-1.....	56
7.2.3 Перечень работ, выполняемых при подготовке к хранению.....	56
7.2.4 Перечень работ, выполняемых при хранении.....	57
7.2.5 Перечень работ, выполняемых при снятии с хранения.....	57
7.2.6 Смазка приспособления.....	57
8 Транспортирование и хранение.....	60
8.1 Транспортирование.....	60
8.2 Хранение.....	61
9 Возможные неисправности приспособления и методы их устранения.....	62
10 Паспорт.....	63
10.1 Комплектность.....	63
11 Свидетельство о приемке.....	64
12 Гарантийные обязательства.....	65
Каталог запасных частей.....	66
Правила пользования каталогом.....	67
Общий вид ППК-81/-06.....	68
Общий вид ППК-81-01/-02.....	69
Общий вид ППК-81-11.....	70
Жатка.....	72
Каркас и боковые редукторы.....	74
Каркас и боковые редукторы.....	76
Каркас и кожух (левая сторона).....	78
Каркас и кожух (правая сторона).....	80
Привод шнека.....	82
Предохранительная фрикционная муфта привода шнека.....	84
Шнек.....	86
Левый делитель.....	88
Правый делитель.....	90
Делитель.....	92
Траверса.....	93
Опора.....	94
Русло ППК-81.01.06.500.....	95
Русло ППК-81.01.06.500-01.....	96
Русло ППК-81.01.06.000А/-01/-02/-03.....	98
Измельчающий аппарат.....	100
Натяжные устройства.....	102
Рама, отрывочные пластины и редуктор.....	104
Чистики и опоры.....	106
Валец ППК-81.01.06.040.....	108
Валец ППК-81.01.06.040-01.....	110
Цепные муфты и поводок.....	112
Установка гидрооборудования ППК-81.01.05.000/-01/-02 и тяги ППК-81.01.00.700.....	114
Проставка ППК-8.02.00.000.....	116
Вал проставки.....	118
Битер.....	120
Проставка ППК-81.50.00.000.....	122
Битер ППК-81.40.00.000.....	124
Битер ППК-81.40.00.000-01.....	126
Битер ППК-81.43.02.000.....	128
Наклонная камера.....	130
Шкив натяжной.....	132
Цепной транспортер.....	134
Вал верхний.....	136

Шкив ПКП-8.20.00.020А	138
Вал нижний	140
Упор ПКП-8.20.00.100	142
Комплект для уборки подсолнечника ПКК-81.33.00.000	144
Комплект защитных щитов.....	146
Режущий аппарат	148
Номерной указатель.....	149

«Argus»

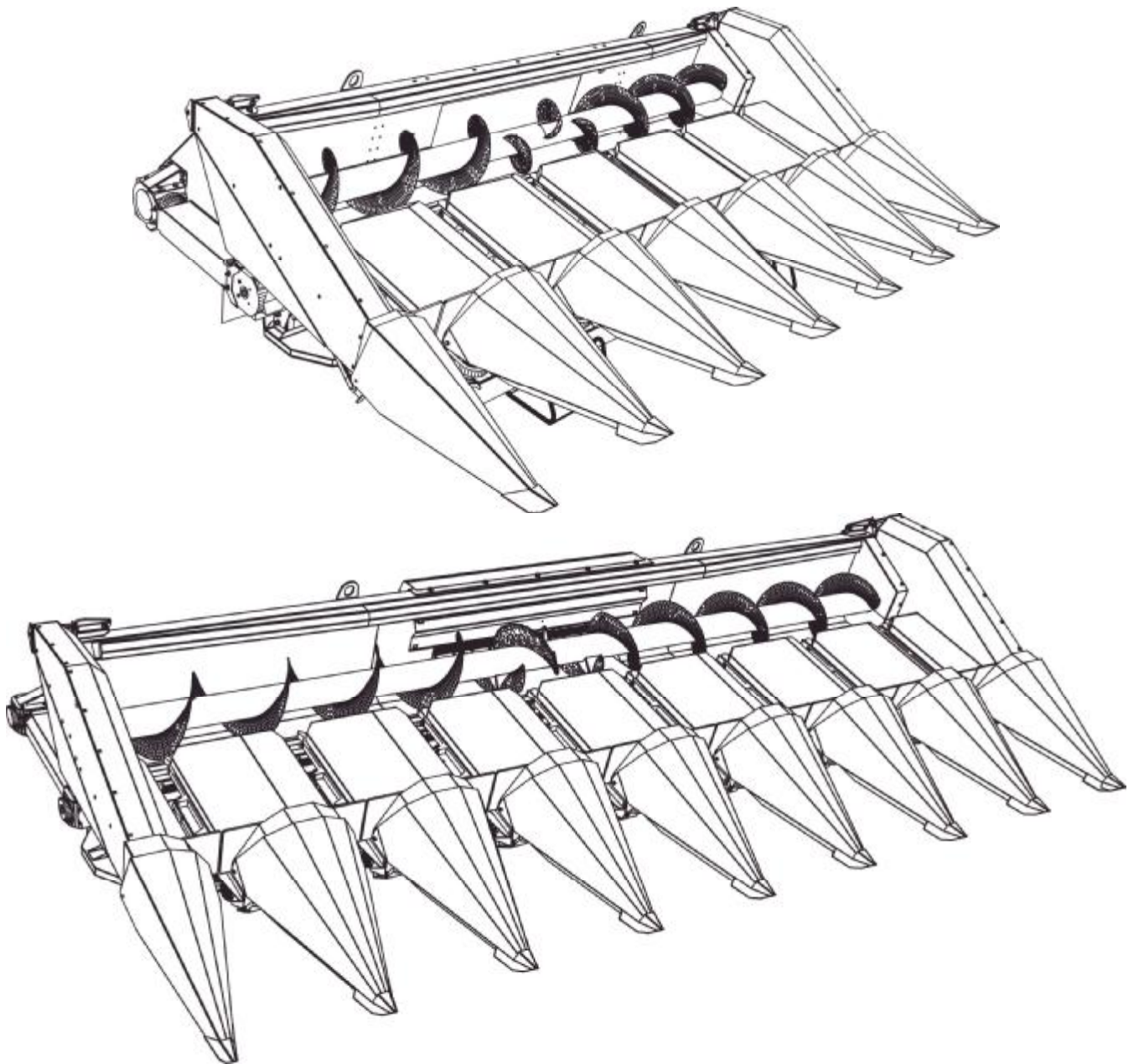

Руководство по эксплуатации

1 Введение

Приспособления для уборки кукурузы **ППК-61** и **ППК-81 «Argus»** и их модификации (далее – приспособление), предназначены, в агрегате с самоходным зерноуборочным комбайном, для уборки кукурузы технической спелости на продовольственное и фуражное зерно на равнинных полях с уклоном не более 8°.

Приспособления ППК-61 и ППК-81 предназначены для уборки кукурузы в составе агрегата с зерноуборочным комбайном «ДОН-1500Б» с порядковым номером до № 097198 включительно, и частотой вращения приводного вала $n=500...530$ об/мин.

Приспособления ППК-61-01 и ППК-81-01 предназначены для уборки кукурузы в составе агрегата с зерноуборочным комбайном «ДОН-1500Б» с порядковым номером начиная с № 097199 и комбайном ACROS-530, с частотой вращения приводного вала $n=500...530$ об/мин.

Приспособления ППК-61-02 и ППК-81-02 предназначены для уборки кукурузы в составе агрегата с зерноуборочным комбайном ВЕКТОР, с порядковым номером начиная с № 01645, и частотой вращения приводного вала $n=500...530$ об/мин.

Приспособления ППК-61-06 и ППК-81-06 предназначены для уборки кукурузы в составе агрегата с зерноуборочным комбайном ВЕКТОР, с порядковым номером до № 01644 включительно, и частотой вращения приводного вала $n=500...530$ об/мин.

Приспособления ППК-61-11 и ППК-81-11 предназначены для уборки кукурузы в составе агрегата с зерноуборочным комбайном TORUM-740, с частотой вращения приводного вала $n=500...530$ об/мин.

По отдельному заказу потребителя, для комбайнов ДОН-1500Б с порядковым номером до № 097198 включительно, в комплекте с приспособлением могут поставляться: цепной привод молотильного барабана РСМ-10.24.00.000 ТУ 23.2.1944-87, приспособление для уборки кукурузы к зерноуборочным комбайнам «Дон» ПДК-10А ТУ 23.2.1930-87, а также комплект тяг и подкосов для переоборудования данного комбайна и монтажа наклонной камеры.

Приспособление ППК-61 отличается от базовой модели ППК-81 шириной захвата и количеством убираемых рядков (6-на ППК-61, 8-на ППК-81), и соответственно массой и производительностью.

Комплект ЗИП поставляется по отдельному заказу.

Приспособление в агрегате с комбайном должно выполнять следующие операции:

- отделение початков кукурузы от стеблей с подачей их в молотилку комбайна;
- срезание, измельчение и разбрасывание листостебельной массы по полю.

Приспособление используется в зонах возделывания кукурузы (на зерно).

Общий вид базовой модели приспособления представлен на рис. 1.



Рисунок 1 Общий вид приспособления (базовая модель)

- 1. Жатка 2. Наклонная камера 3. Наклонная камера 4. Ремень поликлиновой
- 5. Гидрооборудование жатки 6. Карданный вал с предохранительной муфтой

2 Техническое описание

2.1 Технические данные

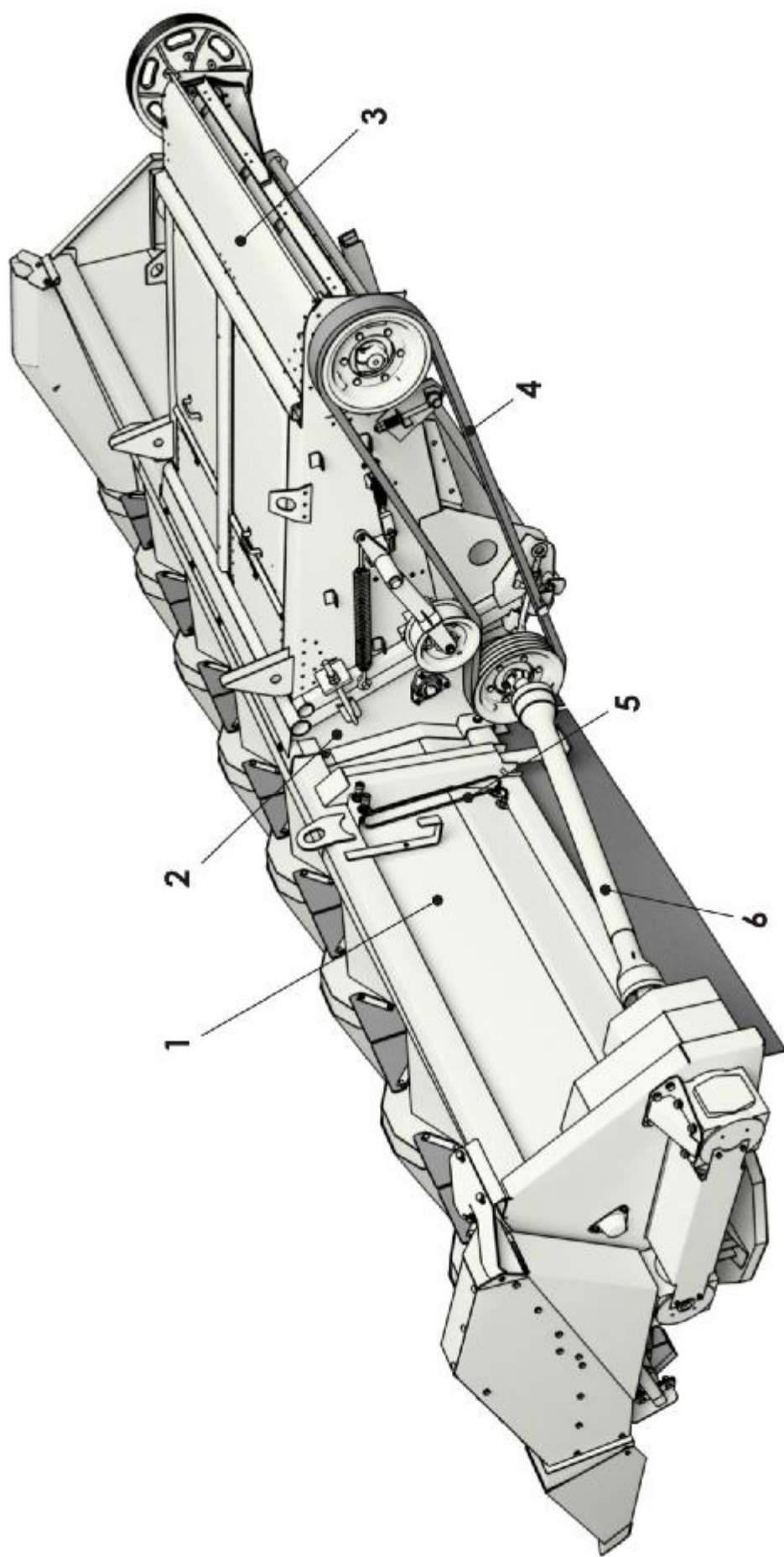
Технические данные приспособлений для уборки кукурузы ППК-61/81 и их модификаций приведены в таблице 1.

Таблица 1

Наименование	Значение	
	ППК-61	ППК-81
1. Марка	ППК-61	ППК-81
2. Тип	Навесное	
3. Производительность*, т/ч: -за 1 час основного времени -за 1 час эксплуатационного времени	9-13 6,1-8,7	14-18 9,1-11,7
4. Ширина захвата (конструкционная), м	4,2	5,6
5. Число убираемых рядков, шт.	6	8
6. Ширина междурядий, см	70	
7. Масса сухого приспособления (без наклонной камеры и проставки), кг, не более	1950	2450
8. Рабочая скорость движения, км/ч, до	9	
9. Габаритные размеры приспособления в рабочем положении, мм, не более: -длина -ширина -высота	3920 4390 1600	3920 6350 1600
10. Количество обслуживающего персонала, чел.	1(комбайнер)	
11. Дробление зерна приспособлением, %	3-6	
12. Полнота сбора початков*, %, не менее	98,2	
13. Высота среза стеблей, см, не более	25	
14. Потери семян приспособлением*, не более %	2,5	
15. Оперативная трудоемкость технического обслуживания, чел.-ч, не более	0,22	
16. Оперативная трудоемкость монтажа приспособления с учетом переоборудования молотилки, чел.-ч, не более	25	
17. Нарботка на отказ II гр. сложности*, ч, не менее	100	
18. Срок службы*, лет	8	
19. Привод жатки	Карданный, через конические редукторы	

* - показатели указаны при соблюдении условий, изложенных в п. 6.3 данного руководства по эксплуатации.

2.2 Состав изделия

Приспособление ППК-61/81 (рис. 1) в базовом исполнении состоит из початкособирающей початкотделяющей жатки 1, битерной проставки 2 и наклонной камеры 3, которые навешиваются на комбайн вместо хедера, а также комплекта монтажных и запасных частей (ЗИП), поставляемого по отдельному заказу. Аналогично поставляется и модификация ППК-61/81-06.

Модификации приспособления - ППК-61/81-01, ППК-61/81-02 и ППК-61/81-11 в отличие от базовой модели, поставляются без наклонной камеры и навешиваются непосредственно на наклонную камеру комбайна. Для агрегатирования с комбайном приспособления ППК-61/81-01 и ППК-61/81-02 комплектуются переходной рамкой (проставкой) и планчатым кукурузным битером с монтажной рамкой, который монтируется на наклонную камеру комбайна взамен штатного зернового пальчикового битера.

Комбайн для работы с приспособлением должен быть оборудован для уборки кукурузы согласно его руководству по эксплуатации.

2.3 Устройство и работа приспособления и его основных частей

Технологическая схема работы приспособления представлена на рис. 4.

Агрегат с опущенной в рабочее положение початкотделяющей жаткой движется по рядам растений кукурузы так, чтобы делители жатки направлялись примерно посередине междурядий. Стебли с початками, разделяемые делителями и капотами, попадают в русла (рис. 2). Вращаясь навстречу друг другу, вальцы 3 захватывают и протягивают стебли между отрывочными пластинами 2. Последние отрывают початки от стеблей. Початки транспортируются подающими цепями с лапками 1 русел в шнек початков, и далее транспортером наклонной камеры в молотильный аппарат комбайна.

Стебли кукурузы срезаются, измельчаются и разбрасываются на поле измельчающим аппаратом 4 русла.



Рисунок 2 Технологическая схема работы приспособления

1. Подающая цепь 2. Отрывочная пластина 3. Протягивающий валец 4. Измельчающий аппарат

2.3.1 Жатка

Початкособирающая початкотделяющая жатка предназначена для отделения початков от стеблей кукурузы, сбора и подачи их в наклонную камеру. При этом стебли растений и сорная растительность в междурядьях скашиваются, измельчаются и разбрасываются на поле.

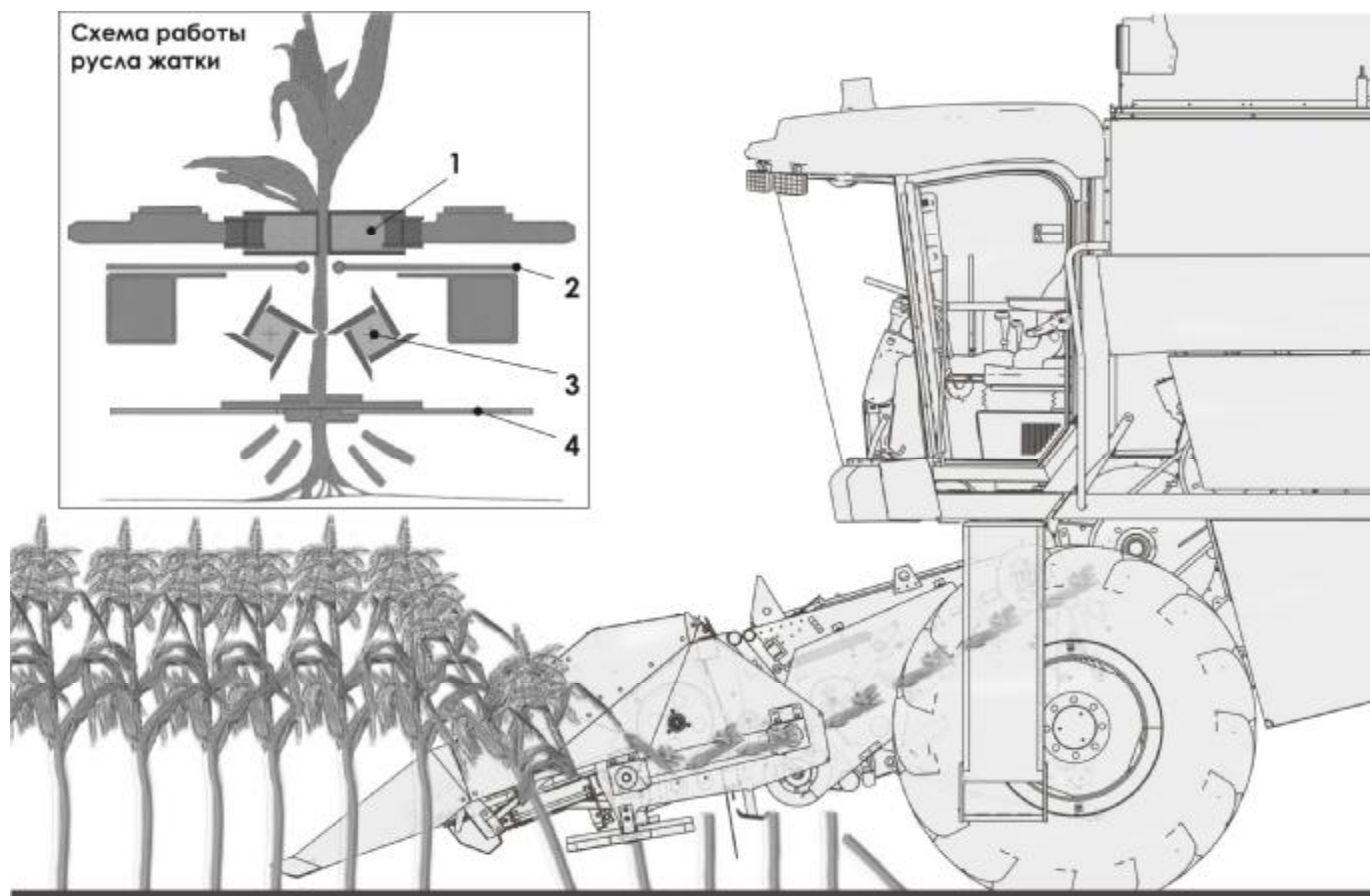
Жатка состоит из рамы 8 (рис. 3), на которой установлены: русла 5, шнек початков 6, привод 4, капоты 3,7, 9 и делители 1,2 и 10.



Рисунок 3 Жатка

1. Делитель 2. Правый боковой делитель 3. Правый боковой капот 4. Привод 5. Русло 6. Шнек початков 7. Капот 8. Рама 9. Левый боковой капот 10. Левый боковой делитель

2.3.1.1 Русло

Русло (початкоотделяющий аппарат) (рис. 4) является основным рабочим органом приспособления и служит для отделения початков от стеблей, подачи их в шнек початков и измельчения стеблей. Русло состоит из П-образной рамы 6, вдоль длинных сторон которой, расположены два протягивающих вальца 4, двух отрывочных пластин 11, установленных над вальцами, двух контуров подающих цепей 8, натяжных звездочек подающих цепей 7 и редуктора привода русла 14, установленного на поперечной стороне рамы. В передней части рамы имеются съемные опоры 5, которые, вместе с измельчителем, могут быть сняты при уборке полеглых посевов, для более низкого хода делителей. Передняя часть вальца опирается на подшипник со сферическим наружным кольцом, заключенный в регулируемой опоре 3, закрепленной на балке рамы. Задняя часть вальца, через втулку с пазами, опирается на сферическую опору 2 с двумя поводками, одетую на шлицевой вал редуктора привода русел. Крутящий момент на вальцы передается поводками 3 (рис. 5), через пазы втулок вальца. Отрывочные пластины 11(рис. 4) выполнены из листовой стали. В передней части пластин имеется скос с плавным переходом к рабочей кромке, и в паре со второй пластиной образует своеобразный клин, который сводит и направляет стебли между вальцами.

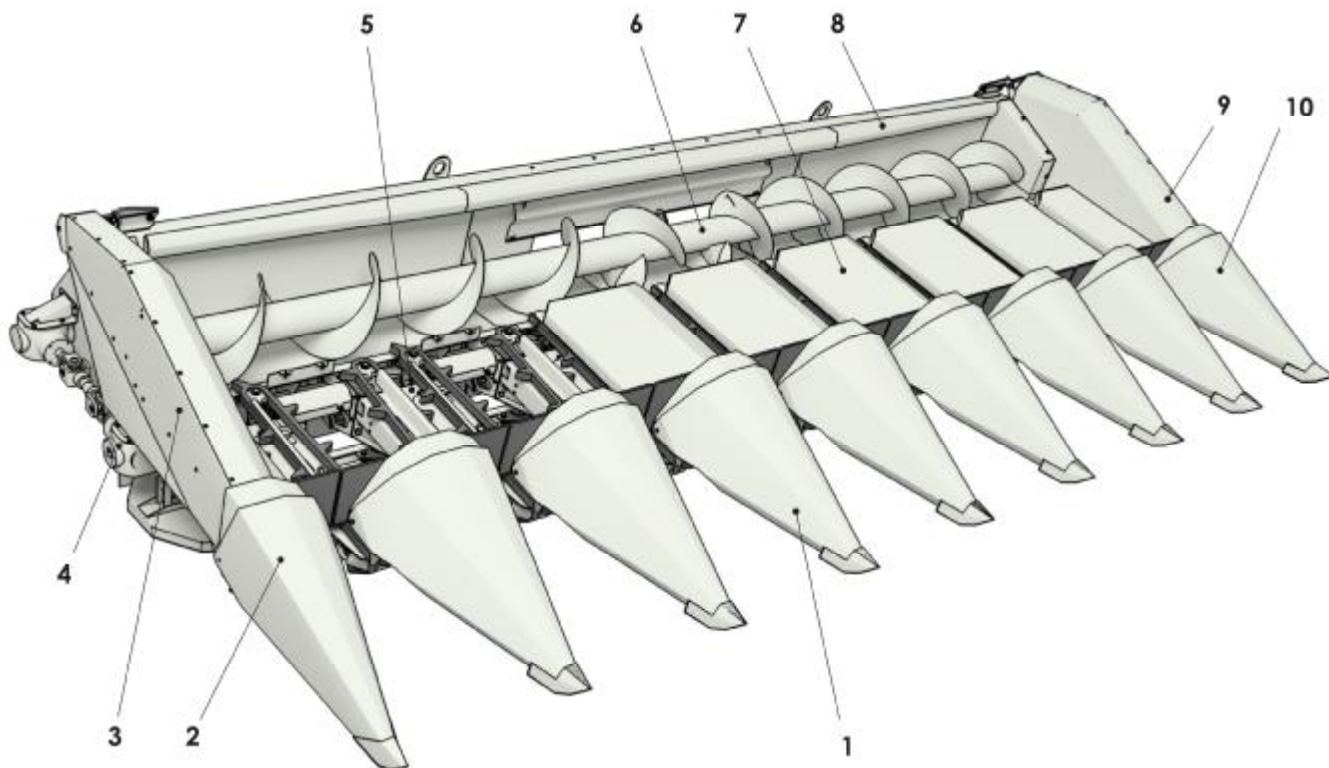
Левая пластина - подвижная в поперечном направлении, и в процессе работы обеспечивает необходимую ширину зазора между пластинами. С помощью механизма управления подвижные левые пластины на всех руслах передвигаются одновременно на одинаковую величину зазора.



Рисунок 4 Русло

1. Измельчающий аппарат 2. Цапфа редуктора привода русел 3. Опора 4. Протягивающий валец 5. Опора 6. Рама русла 7. Натяжная звездочка подающей цепи 8. Подающая цепь 9. Натяжное устройство 10. Гайка 11. Пластина отрывочная 12. Ведущая звездочка подающей цепи 13. Успокоитель 14. Редуктор привода русла

Подающие цепи 8 представляют собой вытянутые вдоль рамы русла роликовые замкнутые (без соединительного звена) цепи со специальными лапками. Рабочая ветвь цепи движется вдоль успокоителя 13, закрепленного на раме русла.

Подающие цепи устанавливаются на звездочки со смещением одна относительно другой на $\frac{1}{2}$ шага специальных лапок.

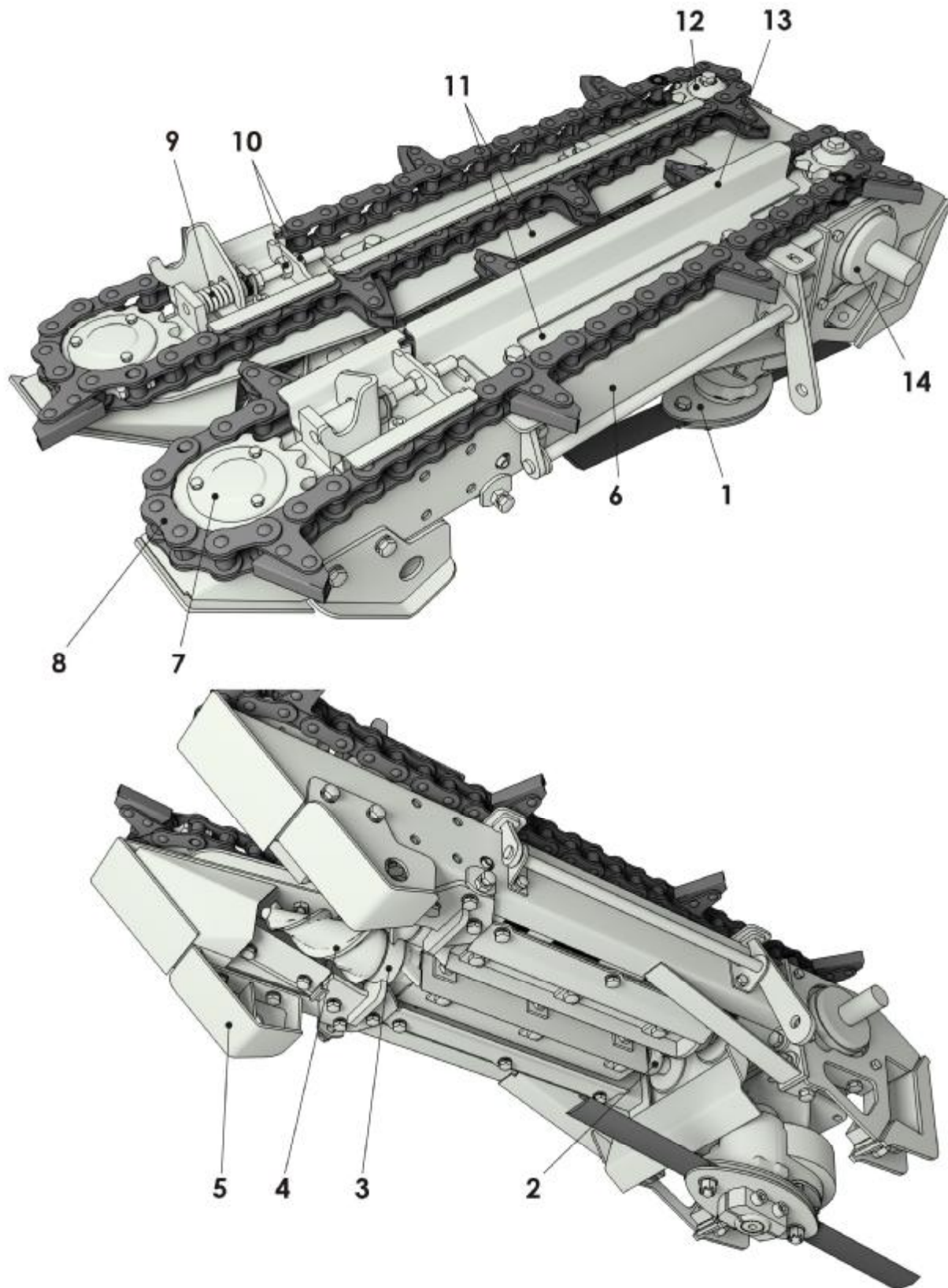
Привод подающих цепей осуществляется от редуктора, на вертикальных валах которого закреплены ведущие звездочки 7. Ведомые звездочки являются натяжными и находятся под постоянным воздействием пружин натяжного устройства, закрепленного на раме русла. Усилие натяжения цепей регулируется величиной сжатия пружин 9 до размера 68мм гайками 10.

Редуктор привода русла (рис. 5) крепится на раме и предназначен для привода валцов и подающих цепей. Набор его деталей в литом корпусе с полужидкой смазкой представляет собой специальный угловой редуктор.



Рисунок 5 Редуктор привода русла

1. Измельчающий аппарат 2. Шарнир 3. Поводок 4. Редуктор 5. Звездочка привода подающей цепи 6. Полумуфта

Измельчающий аппарат предназначен для скашивания и измельчения стеблей кукурузы и включает в себя (рис. 6): два ножа 6, которые через втулки крепятся с помощью болта 2 и гайки 1, между шлицевой клеммой 3 и диском 7. Гайка должна быть зашплинтована. Шлицевая клемма крепится на редуктора при помощи болтов 4 и гаек 5.

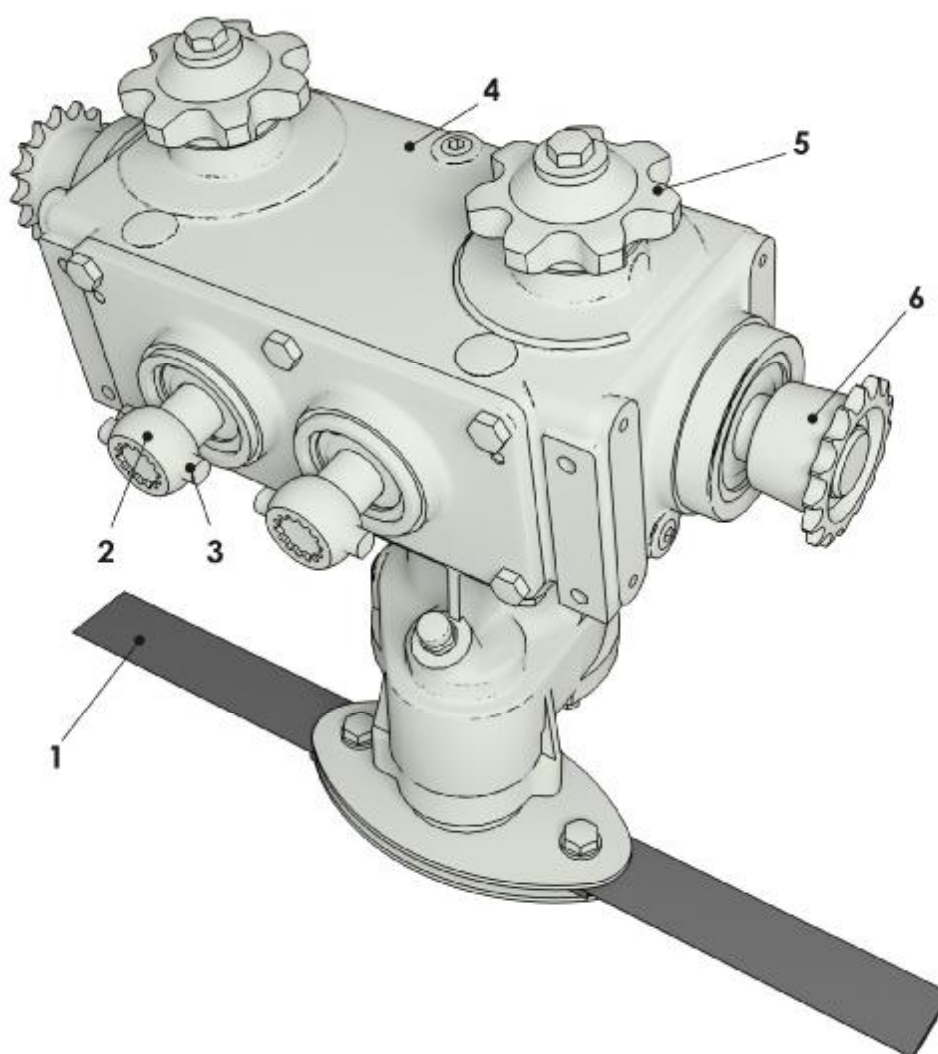

Рисунок 6 Измельчающий аппарат

1. Гайка 2. Болт 3. Шлицевая клемма 4. Болт 5. Гайка 6. Нож 7. Диск

2.3.1.2 Каркас жатки

Каркас является основным несущим элементом жатки и представляет собой объемную сварную конструкцию (рис. 7), которая включает в себя: правую 1 и левую 2 боковины, днище 3, ветровые щиты 4,5, раму 6. На боковинах каркаса выполнены карманы. На раме 6 приварены кронштейны 7 крепления капотов и делителей.

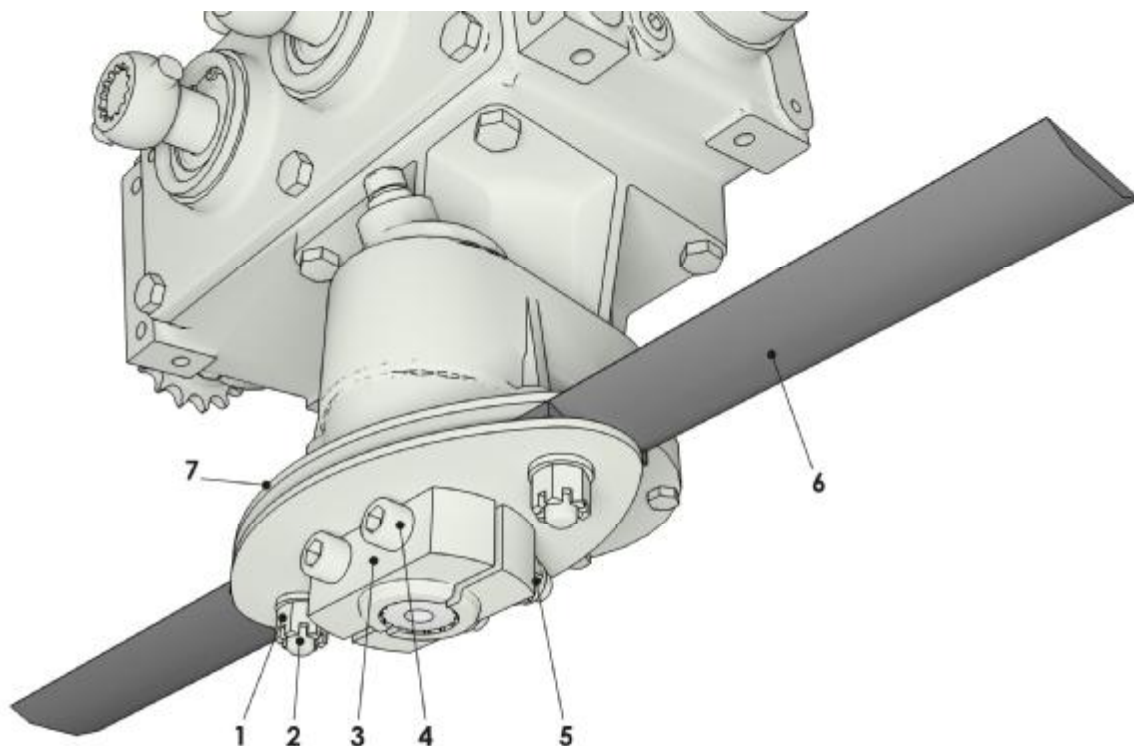

Рисунок 7 Каркас жатки

1. Правая боковина 2. Левая боковина 3. Днище 4,5. Ветровые щиты 6. Рама 7. Кронштейн крепления капотов и делителей

2.3.1.3 Шнек початков

Шнек предназначен для транспортирования початков к центру жатки и подачи их в проставку приспособления или наклонную камеру комбайна.

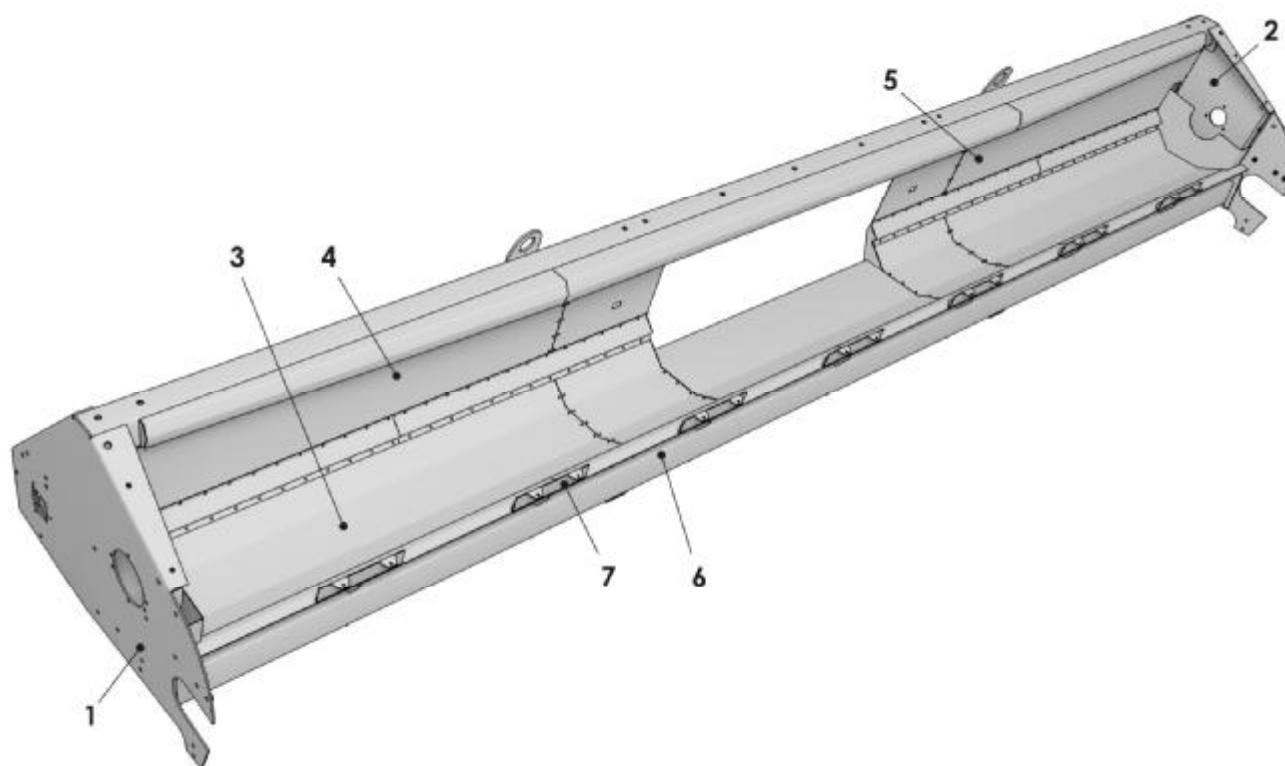
Шнек установлен в корпусе жатки так, что между спиралью и днищем обшивки имеется зазор, который увеличивается по направлению к ветровому щиту, образуя камеру, по которой спиралью правого 3 и левого 7 направления транспортируются початки к центру жатки (рис. 8). Спираль, приваренные к цилиндрической трубе 6, передают початки на витки 4 и 5 для передачи их в проставку приспособления. Шнек имеет цапфы 1 с фланцами, которые крепятся болтами к трубе шнека. Опирается шнек на две подшипниковые опоры 2. На цапфе 1 с левой стороны шнека закреплена звездочка 8 привода шнека. Малая длина цапф и расположение звездочки внутри боковины корпуса жатки, позволяют устанавливать в жатку уже целиком собранный и отрегулированный (с минимальным биением) шнек со звездочкой.



Рисунок 8 Шнек початков

1. Цапфа 2. Подшипниковая опора 3. Спираль правая 4. Виток правый 5. Виток левый 6. Труба 7. Спираль левая 8. Звездочка

Привод шнека осуществляется цепной передачей 5 (рис. 9) посредством карданного вала 1, через предохранительную фрикционную муфту 2. Натяжение цепной передачи производится путем перемещения натяжной звездочки 4 по пазу каркаса жатки.

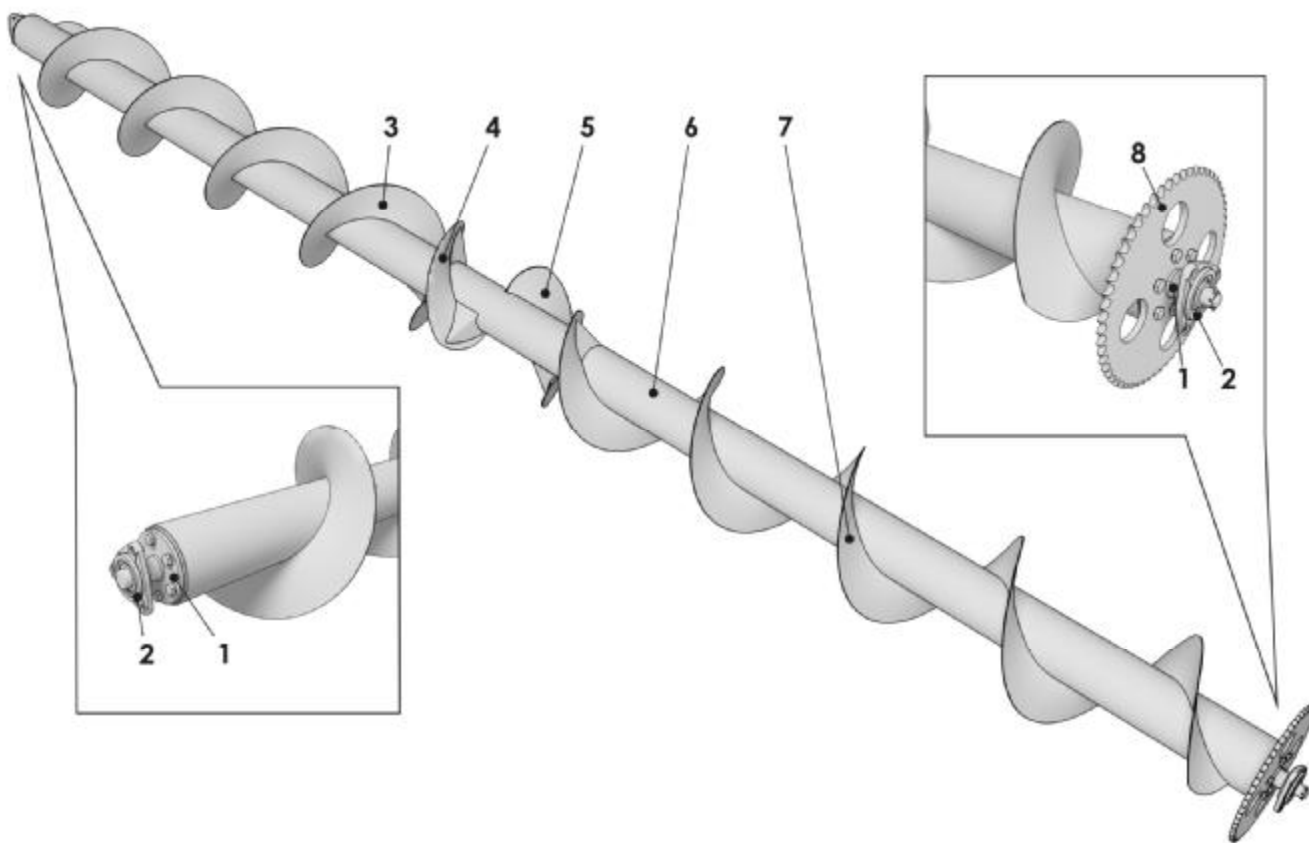

Рисунок 9 Привод шнека

1. Карданный вал с предохранительной муфтой 2. Предохранительная фрикционная муфта 3. Ведущая звездочка привода шнека 4. Натяжная звездочка 5. Приводная цепь

2.3.1.4 Делители и капоты

Делители и капоты служат для направления рядков растений в русла, а также защиты механизмов русел и приводов от засорения растительной массой.

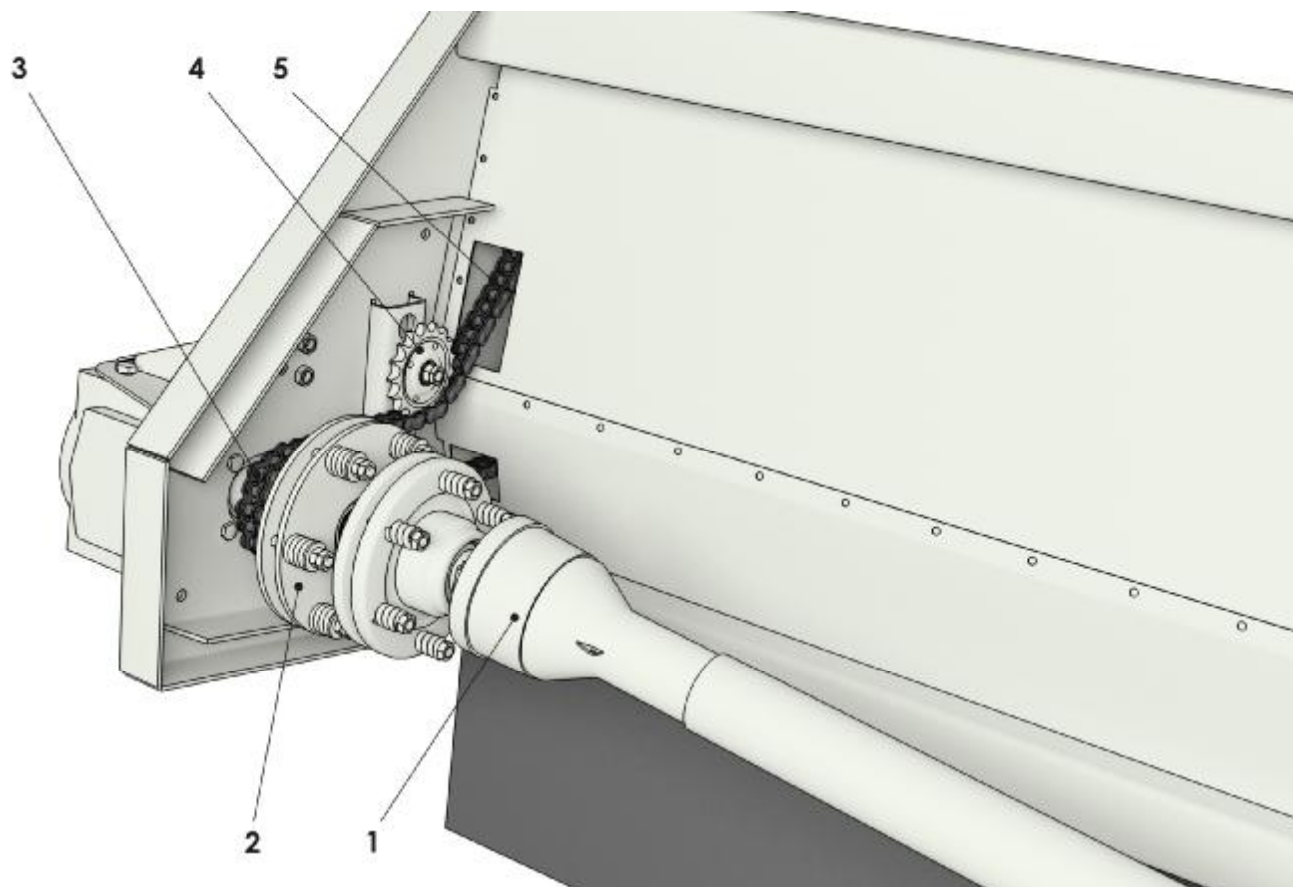
На жатке установлены боковые (рис. 10) и центральные (рис. 11) капоты и делители.

Боковые капоты установлены на каркасе жатки. Капоты центральные установлены в промежутках между руслами и закреплены в петлях на раме. Для удобства обслуживания русел, капоты вместе с делителями могут подниматься вверх. Чтобы поднять капот, освободите зацеп б капота, поднимите капот вверх. От опускания капота предусмотрена газовая пружина. Перевод капота в рабочее положение производится в обратном порядке. Слегка нажмите на капот, опустите последний и закрепите его зацепом.

Делители 1 установлены впереди капотов и предназначены для подъема полеглых стеблей и пониклых початков и ввода их в русла.

Делители закреплены шарнирно на рамках капотов. В верхней части делитель опирается на шарнирно закрепленный рычаг 3. С помощью гайки 2 делитель может поворачиваться вокруг шарнира 5, тем самым изменяется положение носка делителя относительно почвы.



Рисунок 10 Боковые делитель и капот

1. Делитель 2. Гайка 3. Рычаг 4. Капот 5. Шарнир 6. Зацеп

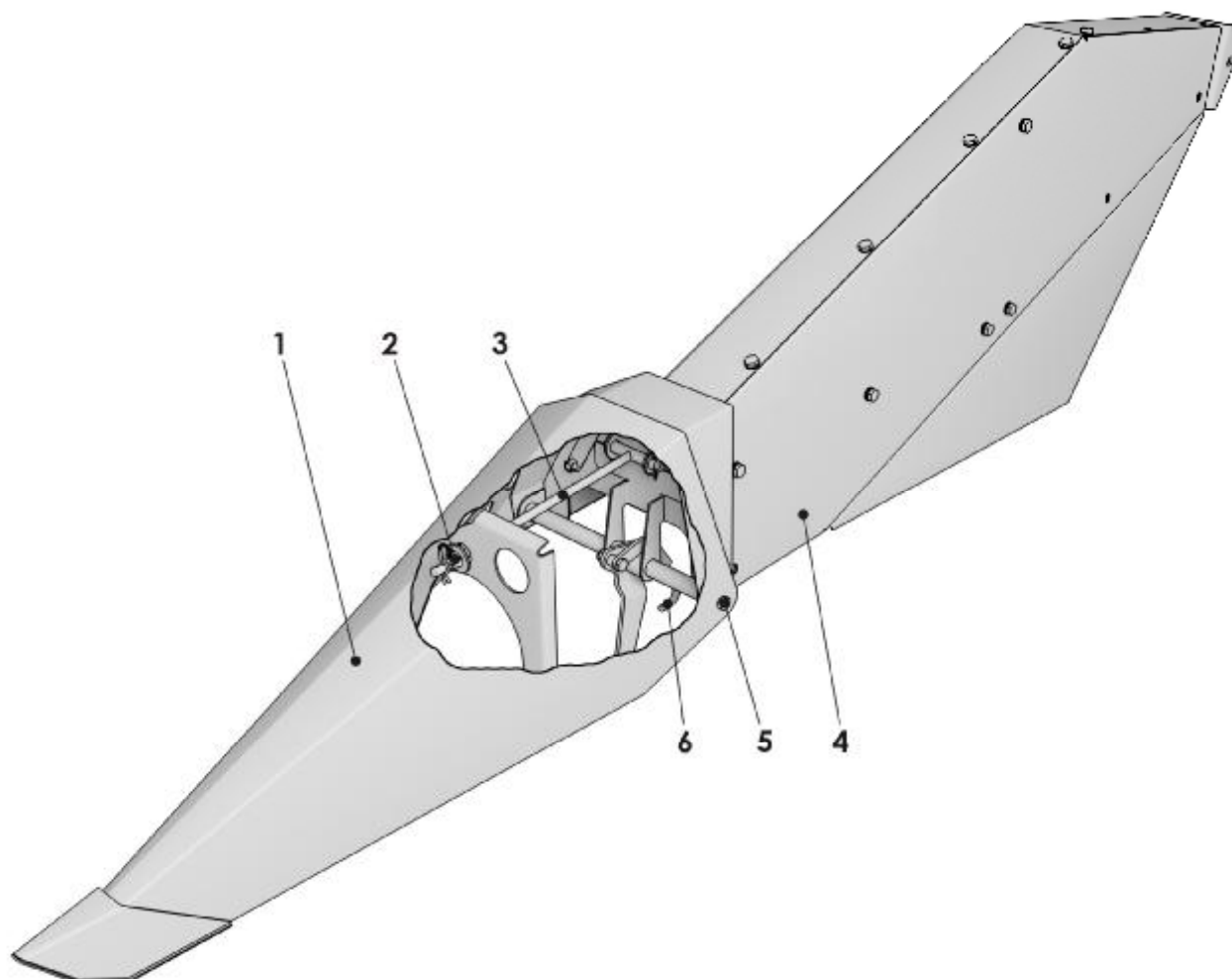

Рисунок 11 Центральные делитель и капот

1. Делитель 2. Гайка 3. Рычаг 4. Капот 5. Шарнир 6. Зацеп

2.3.1.5 Гидрооборудование и регулировка отрывочных пластин

Гидрооборудование предназначено для регулирования зазора между отрывочными пластинами всех русел жатки одновременно и включает в себя: гидроцилиндр, рукава высокого давления, трубки, штуцера переходные и полумуфты.

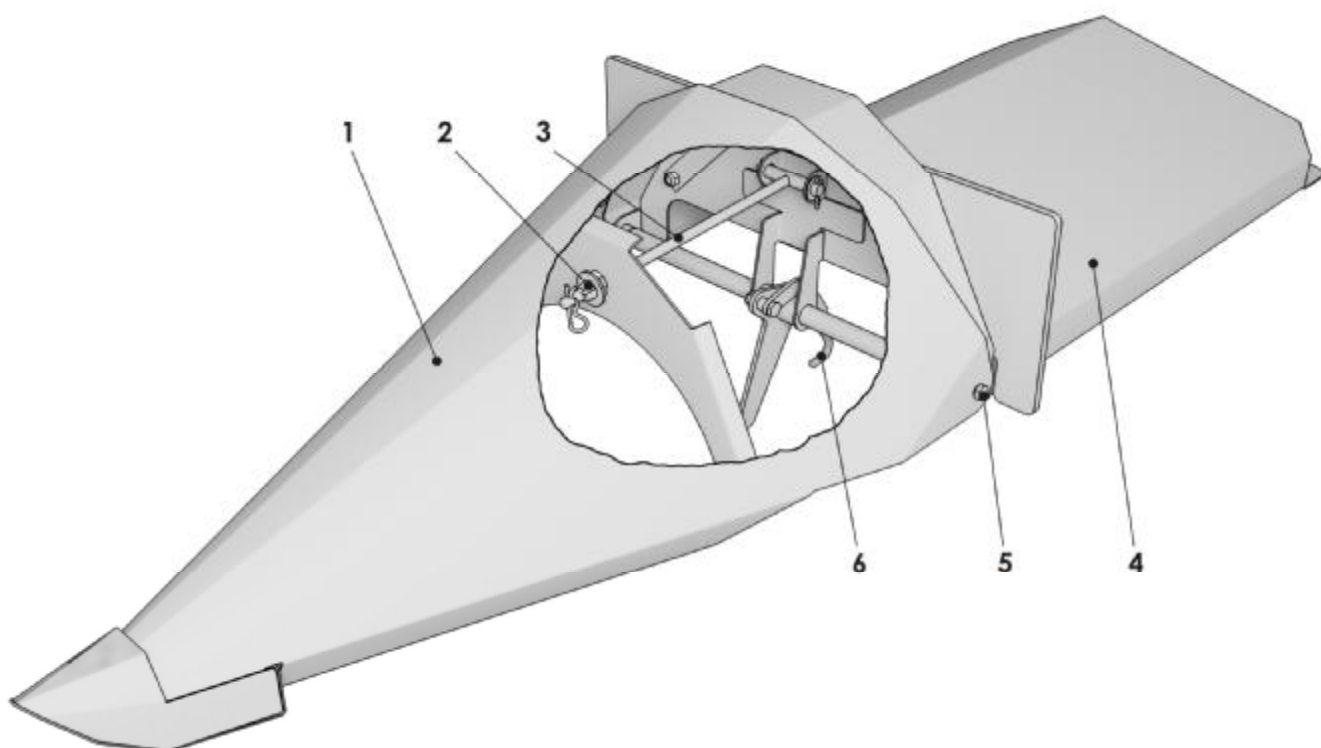
При увеличении давления в той, или иной полости гидроцилиндра 1 (рис. 12) штанга 2 передвигается, и тем самым через поводки 4 передвигает подвижные отрывочные пластины 3 русел жатки на необходимую величину.

Альтернативный способ регулирования зазора между отрывочными пластинами русел - ручное управление при помощи механической тяги 1(рис. 13), которая может быть установлена на любую модель приспособления по отдельному заказу потребителя.



Рисунок 12 Гидравлическая регулировка отрывочных пластин русла

1. Гидроцилиндр 2. Штанга 3. Отрывочная пластина 4. Поводок

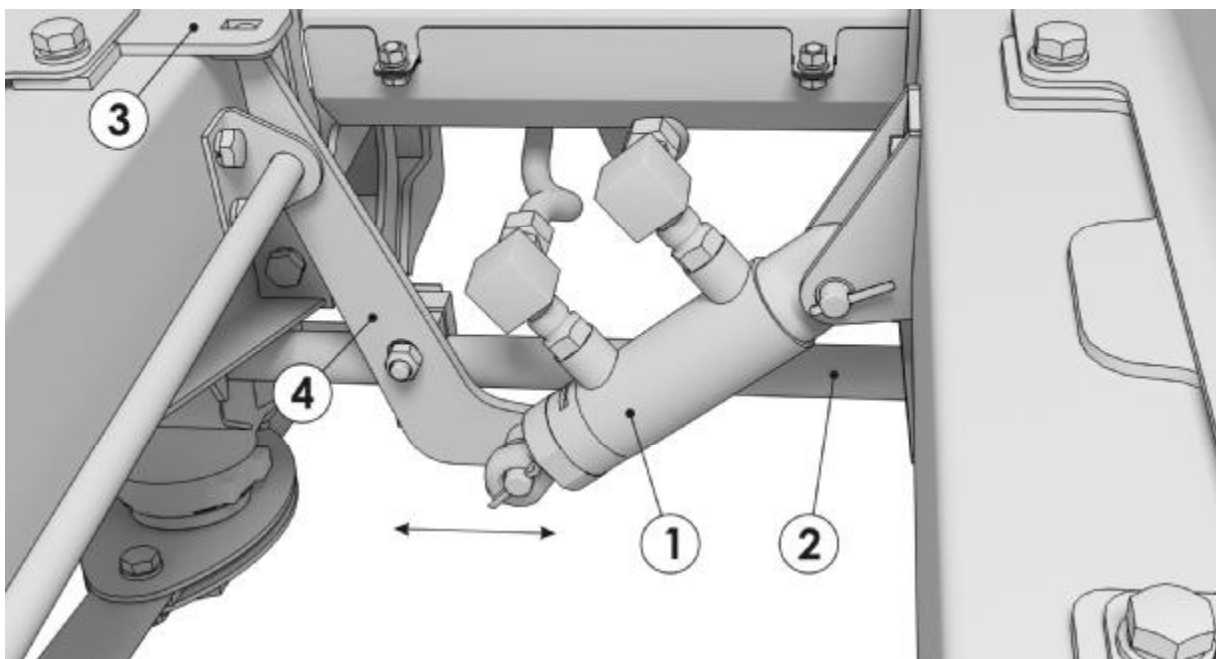

Рисунок 13 Механическая регулировка отрывочных пластин русла

1. Тяга 2. Штанга 3. Отрывочная пластина 4. Поводок

2.3.2 Проставка

2.3.2.1 Модели ППК-61/81, ППК-61/81-06

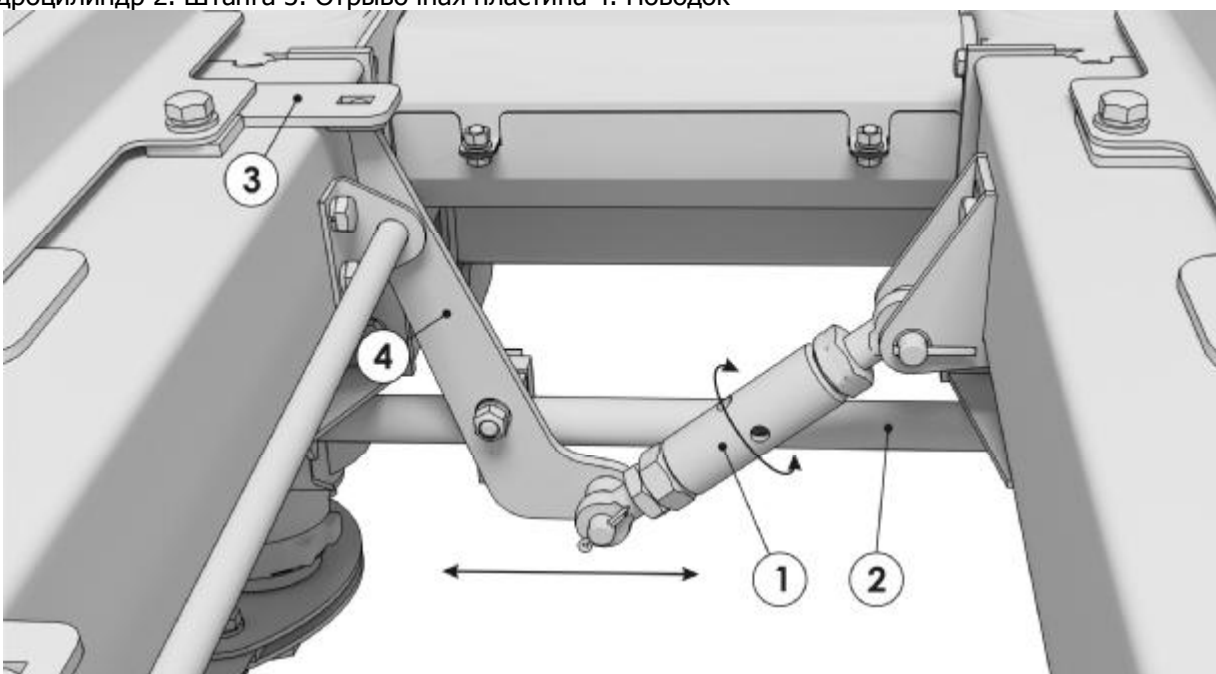
Проставка (рис. 14) представляет собой сварную каркасную конструкцию, предназначенную для соединения каркаса жатки с наклонной камерой. В каркасе проставки 1 расположен эластичный битаер 2, которым срезанная масса от шнека жатки подается к транспортеру наклонной камеры. Привод битера проставки осуществляется цепной передачей 5 от вала 9, который в свою очередь приводится клиноременной передачей от наклонной камеры через шкив 3. Натяжение цепной передачи осуществляется при помощи натяжной звездочки 7. Перемещая ее по пазу направляющей, изменяем натяжение цепи.

К раме жатки проставка крепится с помощью болтовых соединений.



Рисунок 14 Проставка ППК-61/81

1. Каркас 2. Битаер 3. Шкив 4 и 10. Подшипниковая опора 5. Цепь 6. Звездочка 7. Натяжная звездочка 8. Ведущая звездочка 9. Вал

2.3.2.2 Модели ППК-61/81-01, ППК-61/81-02

Проставка моделей ППК-61/81-01, ППК-61/81-02 (рис. 15) предназначена для соединения жатки с наклонной камерой комбайна, но в отличие от проставки базовой модели ППК-61/81 не имеет встроенного битера.

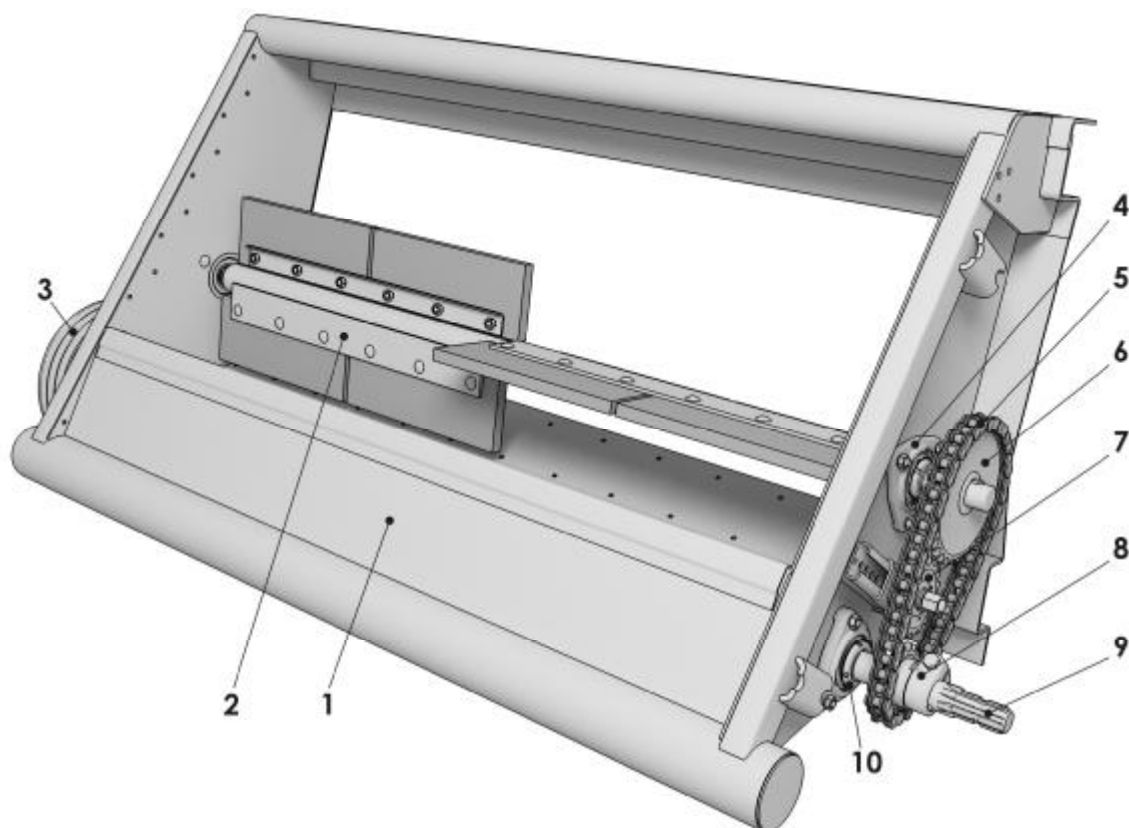
Битаер (рис. 16) отдельной составной частью входит в комплект поставки моделей ППК-61/81-01, ППК-61/81-02. Битаер состоит непосредственно из самого битера 1 и монтажной рамки 2 с тягами 3. Битаер и монтажная рамка устанавливаются на наклонную камеру комбайна вместо штатного зернового пальчикового битера и штатной монтажной рамки комбайна.

Жатка с проставкой (переходной рамкой) навешиваются непосредственно на монтажную рамку битера.



Рисунок 15 Проставка (переходная рамка)

1. Ловитель 2. Фиксатор 3.Щиток

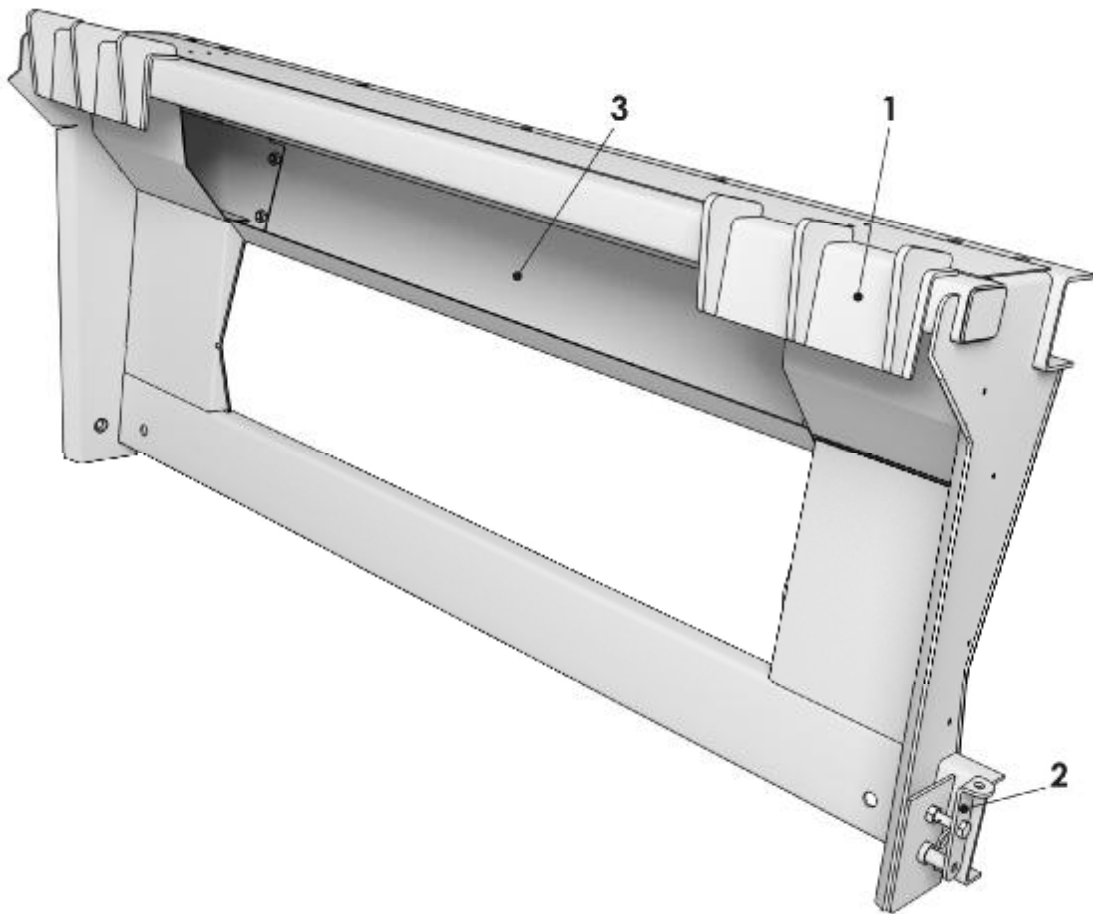

Рисунок 16 Битер с монтажной рамкой

1. Битер 2. Монтажная рамка 3. Тяга 4. Наклонная камера комбайна

2.3.2.3 Модели ППК-61/81-11

Проставка модели ППК-61/81-11 (рис. 16а) предназначена для соединения жатки с наклонной камерой комбайна, но в отличие от проставки базовой модели ППК-61/81 не имеет встроенного битера.

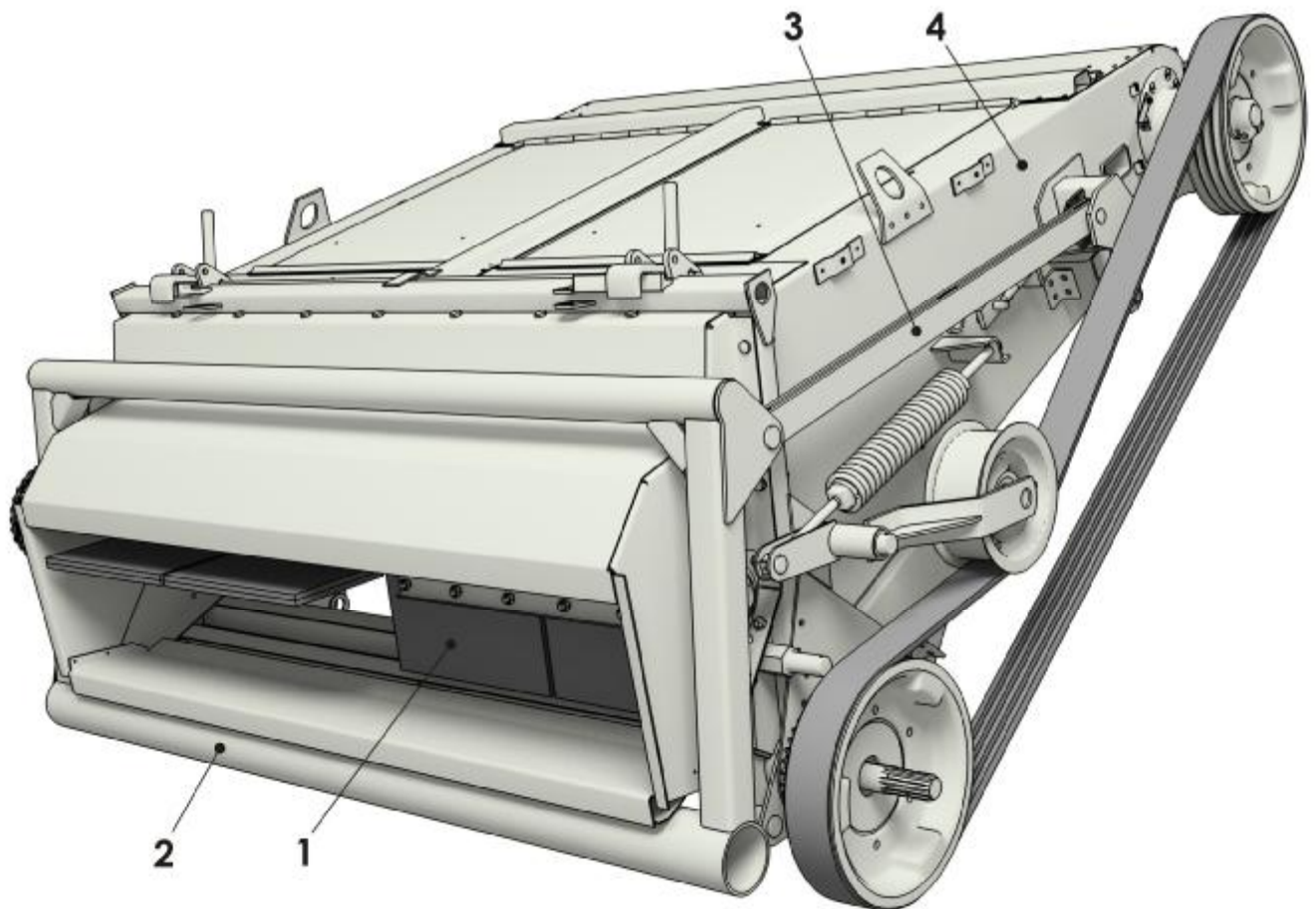
Битер отдельной составной частью входит в комплект переоборудования наклонной камеры комбайна и устанавливается на наклонную камеру вместо штатного зернового пальчикового битера.

Жатка с проставкой навешиваются непосредственно на наклонную камеру комбайна.



Рисунок 16а Проставка

1. Ловитель 2. Фиксатор 3.Щиток

2.3.3 Наклонная камера

Оригинальной наклонной камерой комплектуются модели ППК-61/81 и ППК-61/81-06. Наклонная камера предназначена для навески, управления и привода початкособирающей жатки, а также для подачи початков в молотилку.

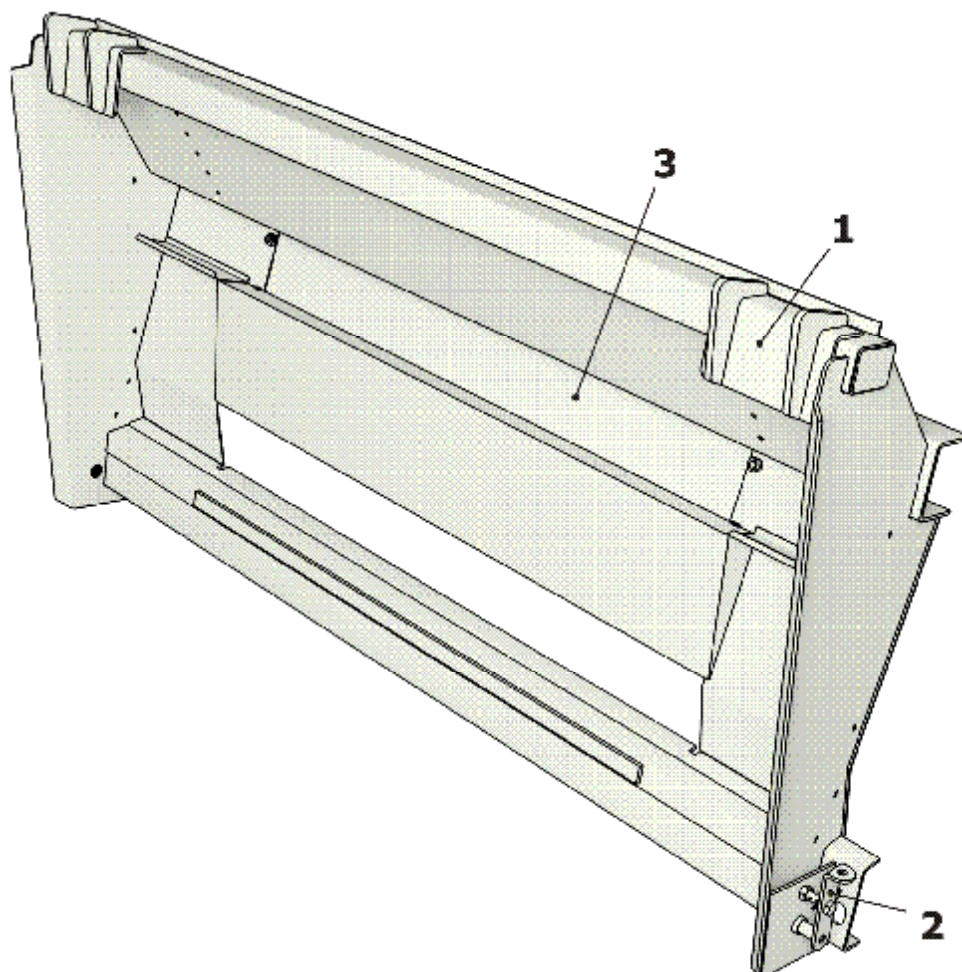
Наклонная камера (рис. 17) состоит из штампованного корпуса 4 коробчатой формы, в котором на подшипниковых опорах установлены верхний 8 и нижний валы 3. На валах закреплены звездочки, которые приводят цепной планчатый транспортер 7. На валу 8 с одной стороны установлен шкив 6, через который передается крутящий момент от комбайна, а с другой шкив 9, посредством которого передается крутящий момент на проставку и далее на жатку. Натяжение цепных транспортеров регулируется устройствами 10, расположенными на обеих сторонах корпуса наклонной камеры. Шкивом 1 производится натяжение клиноременной передачи привода проставки и жатки. В нижней части корпуса установлены упоры для гидроцилиндров комбайна, один для рабочего положения, другой для рабочего. Крюки 2 предназначены для крепления проставки к наклонной камере.

Регулировки наклонной камеры описаны в п. 6.4 настоящего РЭ.



Рисунок 17 Наклонная камера

1. Шкив натяжной 2. Крюк 3. Нижний вал 4. Корпус 5. Крышка 6. Шкив 7. Транспортер цепной планчатый 8. Верхний вал 9. Шкив 10. Натяжное устройство транспортеров 11. Упор под гидроцилиндр комбайна

3 Указания по мерам безопасности

При обслуживании приспособления руководствуйтесь Едиными требованиями к конструкции тракторов и сельскохозяйственных машин по безопасности и гигиене труда (ЕТ-IV) и Общими требованиями безопасности по ГОСТ 12.2.042-79.

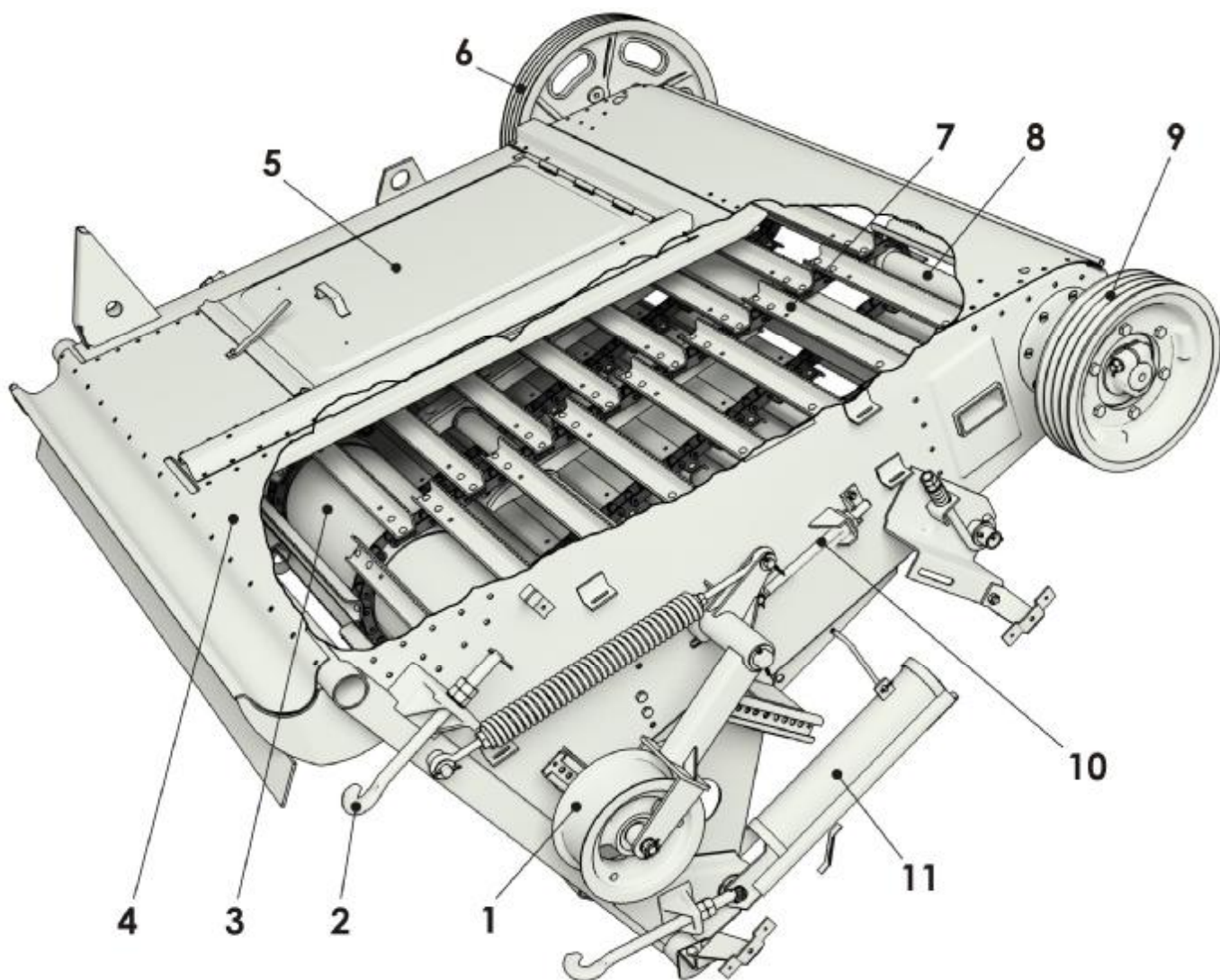
Соблюдайте правила техники безопасности агрегата в целом, изложенные в инструкции по эксплуатации зерноуборочного комбайна. При выгрузке приспособления с железнодорожной платформы или автотранспорта необходимо:

- производить строповку в обозначенных местах;
- перед подъемом убедиться, что приспособление освобождено от крепящих растяжек.

ЗАПРЕЩАЕТСЯ стоять под стрелой крана.

При работе приспособления в агрегате с комбайном необходимо соблюдать следующие требования безопасности:

- не допускать к работе лиц, не имеющих документов, подтверждающих прохождение ими курсов механизаторов, не прошедших инструктаж по технике безопасности и не изучивших правил эксплуатации приспособления и комбайна;

- перед запуском двигателя необходимо еще раз убедиться в соответствии модификации приспособления комбайну и соответствии номинальной частоты вращения приводного вала комбайна требуемой для навешиваемой модели приспособления (см. табл. 2 и рис.19)!

- перед запуском двигателя, включением рабочих органов или началом движения необходимо подавать звуковой сигнал и приступать к выполнению этих приемов, лишь убедившись, что это никому не угрожает;

- при поворотах и разворотах скорость необходимо уменьшить до 3-4 км/ч;
- своевременно очищать приспособление от растительных остатков;
- периодически проверять регулировку предохранительных муфт на величину крутящего момента. При пробуксовке предохранительных муфт немедленно остановить комбайн и устранить неисправность;
- все виды регулировок, очистку от растительной массы и др. операции ТО, кроме обкатки приспособления, производите при заглушенном двигателе комбайна
- запрещается очистка ветрового щита от нависших стеблей кукурузы без использования чистика;
- не производить сварочные работы в уборочных массивах;
- не допускать перегрева подшипников, редукторов, своевременно устранять неисправности;
- укомплектовать агрегат первичными средствами пожаротушения – огнетушителем, лопатой и шваброй, а также всеми средствами санитарии (аптечкой, термосом с питьевой водой и др.)

ЗАПРЕЩАЕТСЯ:

- находиться впереди или сзади агрегата во время работы;
- работать без упора ограничения опускания жатки в рабочем положении.

При переездах агрегата необходимо установить на шток гидроцилиндра подъема жатки транспортный упор с левой стороны.

Категорически ЗАПРЕЩАЕТСЯ:

- производить все виды регулировок и технического обслуживания во время работы агрегата при включенном двигателе или до установки упора на гидроцилиндр подъема жатки;
- эксплуатировать приспособление без щитков ограждения;

Остальные правила по технике безопасности и пожарной безопасности при расконсервации, монтаже, обкатке, работе и техническом обслуживании приспособления смотреть в ИЭ комбайна и дополнительных агрегируемых изделий.

ВНИМАНИЕ!

При работе и обслуживании приспособления необходимо обращать внимание на предупредительные символы и обеспечить их соблюдение.

Места и значения предупредительных символов приведены в таблице 2 и на рис. 19.

Таблица 2

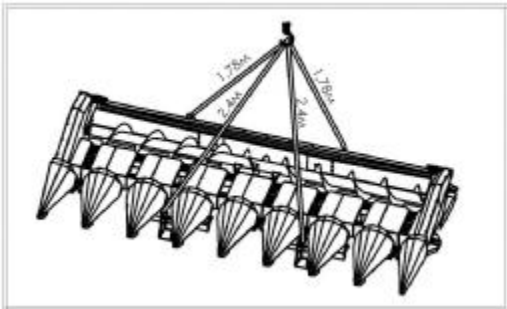
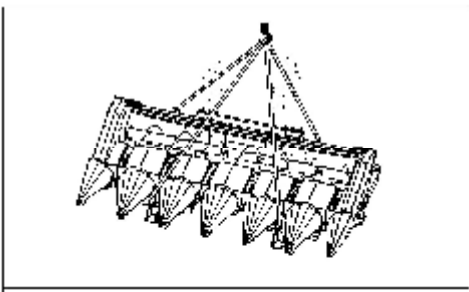
№ п/п	Символ	Значение символа
1		<p>Внимание! Номинальное число оборотов 500...530об/мин</p>
2	<p>1. ПЕРЕД ВКЛЮЧЕНИЕМ ПРИСПОСОБЛЕНИЯ НЕОБХОДИМО ПОДАВАТЬ ПРЕДУПРЕДИТЕЛЬНЫЙ СИГНАЛ. 2. ОСМОТР, РЕГУЛИРОВКУ И СМАЗКУ ПРИСПОСОБЛЕНИЯ ПРОИЗВОДИТЬ ПРИ ПОЛНОЙ ОСТАНОВКЕ ДВИГАТЕЛЯ КОМБАЙНА. 3. ПРИ РАБОТЕ ПОД ЖАТКОЙ НЕОБХОДИМО УСТАНОВИТЬ ЕЕ НА ОПОРЫ И ЗАФИКСИРОВАТЬ ТРАНСПОРТНЫЙ УПОР. 4. ВО ВРЕМЯ РАБОТЫ ЗАПРЕЩАЕТСЯ НАХОДИТЬСЯ ВПЕРЕДИ И СЗАДИ АГРЕГАТА. 5. ЗАПРЕЩАЕТСЯ РАБОТА ПРИСПОСОБЛЕНИЯ ПРИ ОТСУТСТВИИ ХОТЯ БЫ ОДНОГО НОЖА РОТОРА ИЗМЕЛЬЧИТЕЛЯ.</p>	<p>Меры безопасности</p>
3		<p>Схема строповки (ППК-81)</p>
		<p>Схема строповки (ППК-61)</p>

№ п/п	Символ	Значение символа
4		<p>Опасная зона</p>
5		<p>Место строповки</p>
6		<p>Опасно! Не открывать до полной остановки механизмов</p>
7		<p>Посторонним находиться на расстоянии не менее 50 м</p>



Рисунок 19 Места расположения предупредительных символов

4 Описание и порядок пользования органами управления

Управление приспособлением осуществляется с помощью органов управления комбайном. При работе на агрегате следует пользоваться инструкцией по эксплуатации на зерноуборочный комбайн, с которым агрегируется приспособление.

5 Досборка, наладка и обкатка

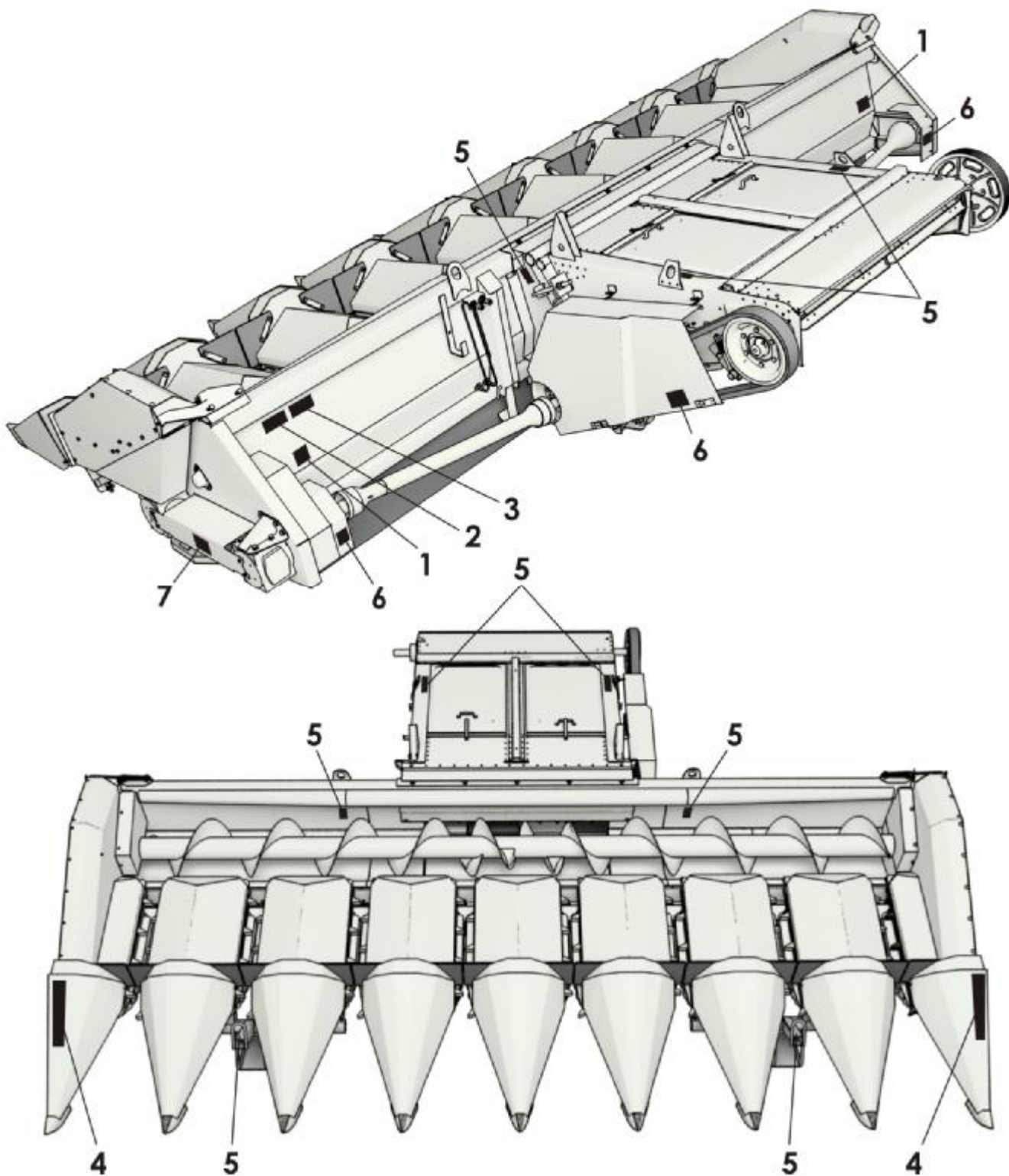
Приспособление поставляется комплектно несколькими грузовыми местами: жатка с установленной на нее проставкой (все модели), наклонная камера (модель ППК-61/81 и ППК-61/81-06), битер (модели ППК-61/81-01 и ППК-61/81-02); ящик ЗИП и комплект сменных частей (по отдельному заказу).

При выгрузке установите жатку на ровной площадке, позволяющей свободный подъезд и маневрирование комбайна.

Строповать жатку, проставку и наклонную камеру следует в местах обозначенных табличкой «Место строповки» (рис. 19).

5.1 Монтаж и досборка приспособления

5.1.1 Модели ППК-61/81, ППК-61/81-06

5.1.1.1 Установка проставки на жатку

Для установки проставки на жатку приспособления необходимо:

- подвести проставку к жатке и совместить ловители проставки с балкой каркаса жатки (рис. 20);
- совместить отверстия и закрепить проставку на каркасе жатки с помощью болтокрепежа;
- установить карданные валы с обеих сторон жатки.



Рисунок 20 Установка проставки ППК-61/81 на жатку

5.1.2 Модели ППК-61/81-01 и ППК-61/81-02

5.1.2.1 Установка проставки на жатку

Для установки проставки на жатку приспособления необходимо:

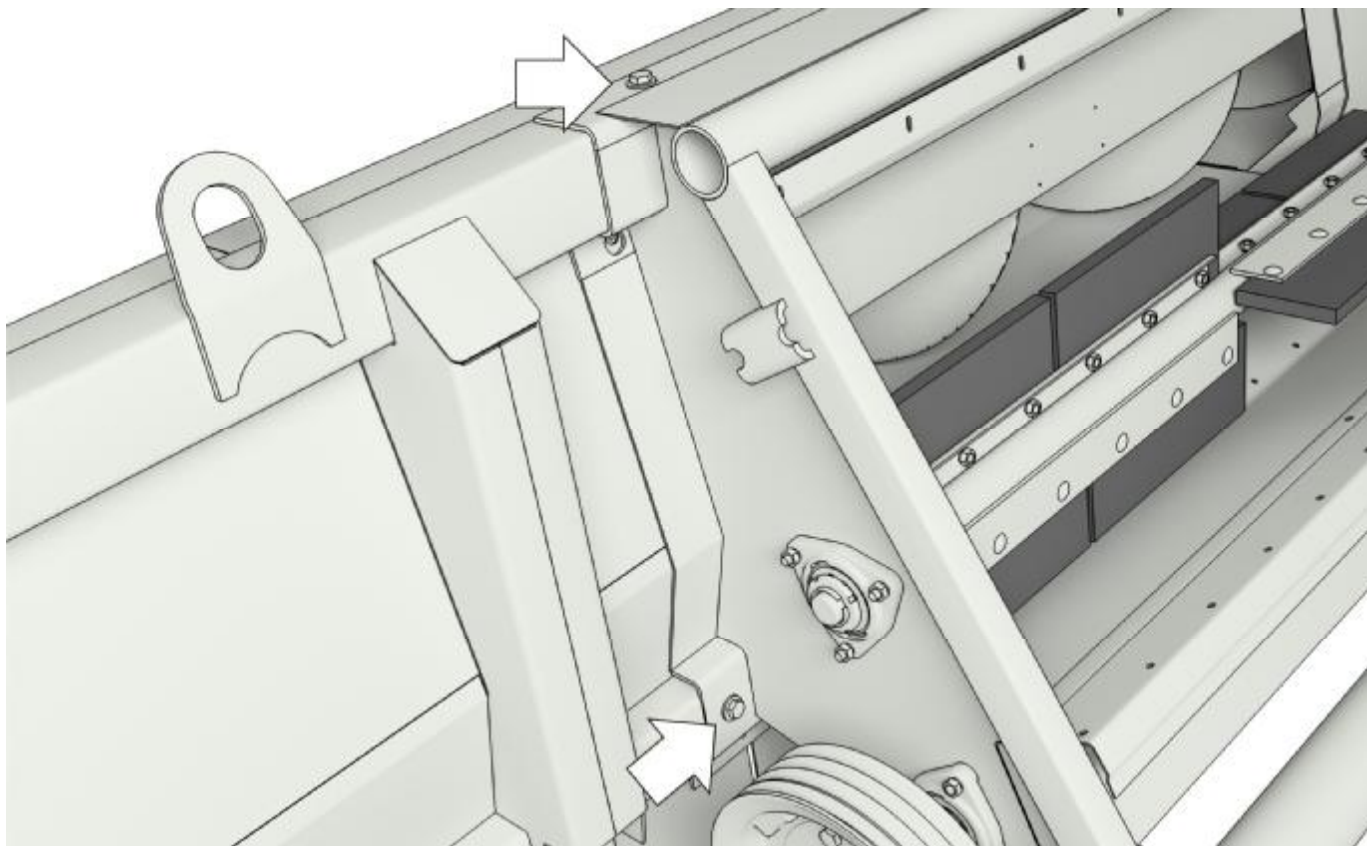
- подвести проставку к жатке и совместить ловители проставки с балкой каркаса жатки (рис. 21)
- совместить отверстия и закрепить проставку на каркасе жатки с помощью болтокрепежа.



Рисунок 21 Установка проставки моделей ППК-61/81-01 и ППК-61/81-02 на жатку

5.2 Переоборудование комбайна

5.2.1 Модели ППК-61/81 и ППК-61/81-06

5.2.1.1 Демонтаж составных частей комбайна

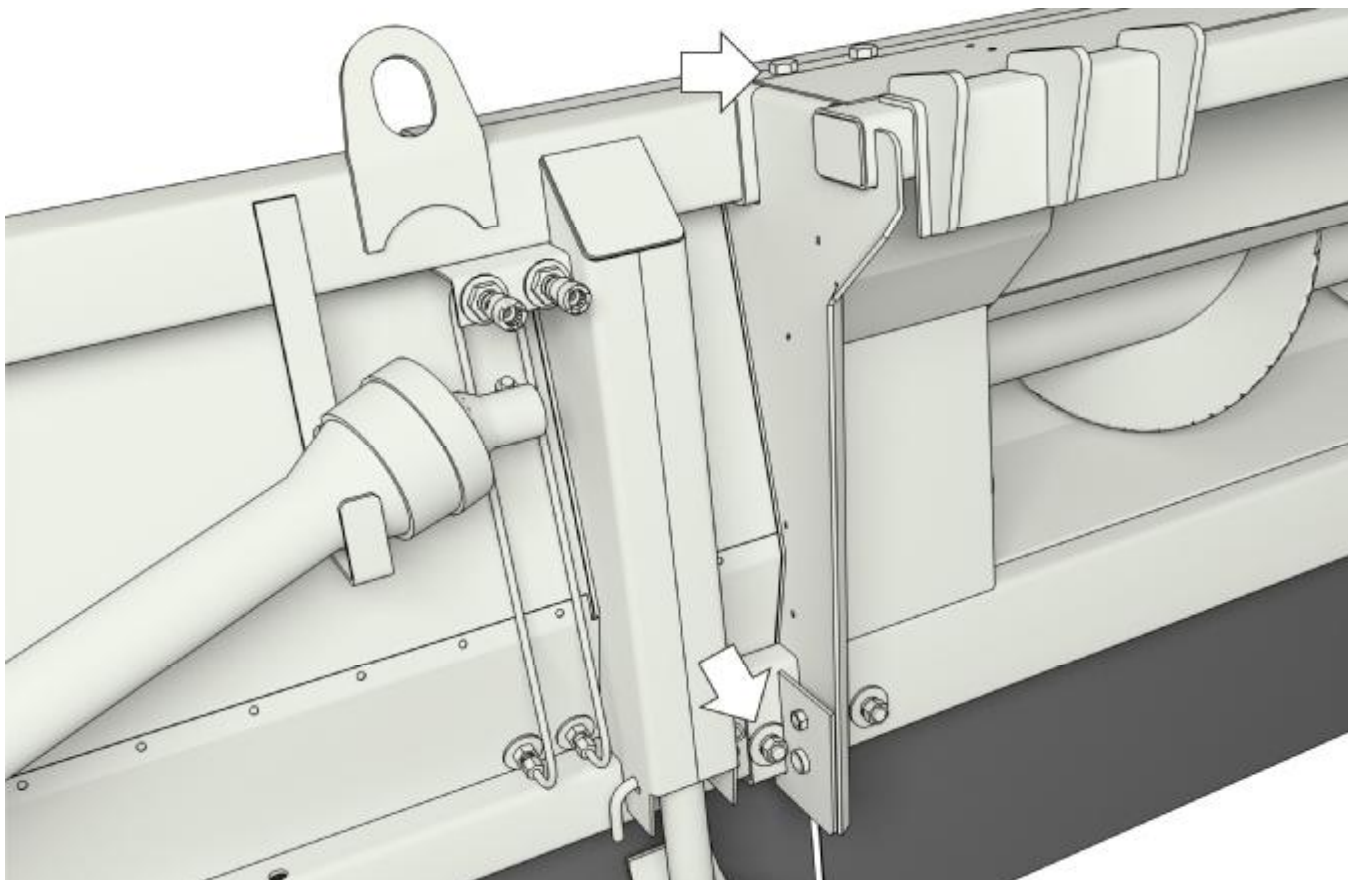
Установите комбайн и приспособление в зоне действия мобильного грузоподъемного средства.

Снимите с комбайна и отправьте на хранение наклонную камеру и подкос молотилки.

Демонтируйте с комбайна поддон с противорезом измельчителя незерновой части урожая или демонтируйте днище и щиток сброса соломы из копнителя. Тяги заднего клапана привяжите к боковинам копнителя.

Демонтируйте из молотилки временно щит передней секции (камнеуловитель) вместе с деталями его крепления.

Демонтируйте из молотилки и отправьте на хранение подбарабанье и фартук соломотряса. Операции по демонтажу выполняйте в следующем порядке:

- ослабьте ремень привода вариатора барабана;
- положите на стрясную доску под подбарабаньем два деревянных бруска размерами 60x100x2000мм;
- сбросьте подбарабанье в нижнее положение, закрепите проволокой 4-6мм (или другим способом) заднюю планку подбарабанья к подбичнику барабана в двух крайних точках, выньте оси тяг подвесок подбарабанья;
- с помощью монтировки проворачивайте барабан против часовой стрелки до выхода подбарабанья из молотилки;
- застропите подбарабанье, пропустив одиночную стропу грузоподъемного устройства через люк передней площадки обслуживания двигателя и, приподняв его, отсоедините от барабана, опустите на транспортную тележку. Демонтированные подбарабанье и фартук соломотряса сдайте на хранение.

5.2.1.2 Установка составных сменных частей приспособления ПДК-10А на комбайн

Общие указания

Монтаж сменных частей выполняйте в порядке, обратном демонтажу заменяемых частей молотилки, при этом крепление производите, в основном, оставленными при молотилке крепежными деталями.

Установка сменного подбарабанья

Установите фартук 8 (рис. 22) и решетку предохранительную 11 на каркас 5 болтами с пружинными шайбами. Подвезите собранное подбарабанье под площадку обслуживания комбайна и застропите его. Затем проделайте все операции по демонтажу подбарабанья в обратном порядке. Закрепите его в молотилке комбайна. Монтируйте подбарабанье так, чтобы входной щиток 1 был направлен в сторону камнеуловителя. При пропуске предохранительной решетки между барабаном и соломотрясом поворачивайте ее в шарнирах через люк в передней секции молотилки. Удалите монтажную проволоку. Установите длину передних подвески 582+3мм, задних 572+3мм.

Вставьте оси тяг подвесок. Приподнимите подбарабанье рычагом из кабины до упора и уберите бруски со стрясной доски.

Совместите наблюдаемые деления шкалы «18» и «2» со стрелкой. Проверьте зазоры между барабаном и подбарабаньем, зазоры должны быть 24+3мм на входе и 5+3мм на выходе.

При несоответствии зазоров, установите их с помощью гаек, изменяя длину тяг подвески.

Регулировку зазоров выполняйте до установки цепного привода РСМ-10.24, так как его опора перекрывает левый смотровой лючок.



Рисунок 22 Подбарabanье сменное

1. Щиток входной 2. Щиток предохранительный 3. Планка передняя 4. Втулка 5. Каркас 6. Планка поперечная 7. Пруток продольный 8. Фартук деки 9. Планка задняя 10. Опора 11. Решетка предохранительная 12. Перекрытие 13,14. Болты 15. Винт

Установка комплекта щитков барабана

Возьмите из комплекта пару щитков одного номера (№1-5). Убедитесь по маркировке, что они принадлежат к одной группе (рис. 23).

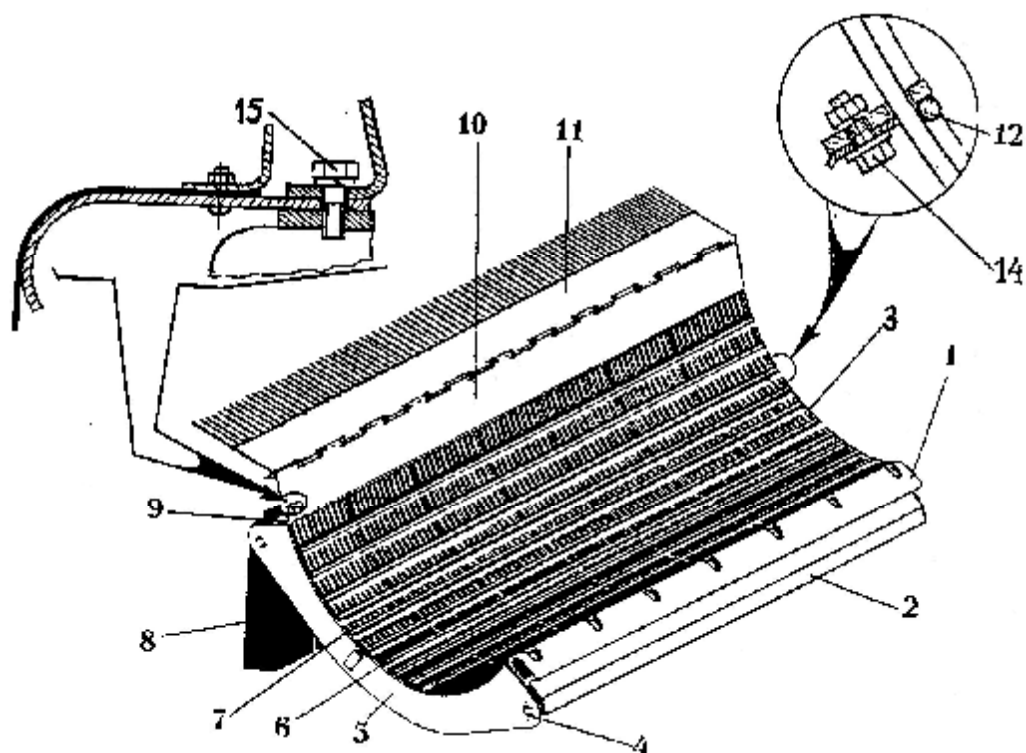

Рисунок 23 Установка комплекта щитков молотильного барабана

1. Щиток 2. Скоба 3. Болт 4. Шайба 5. Подбичник 6. Диск барабана

Если маркировка не сохранилась, взвесьте их – разница масс парных щитков не должна превышать 10г. При необходимости отрегулируйте разницу масс сверлением отверстий диаметром 10мм на поверхности более тяжелого щитка, затем краской пронумеровать пары всего комплекта.

Возьмите пару щитков, отверните болты 3 до упора, положите один из щитков на барабан, как показано на рисунке, и заведите все скобы за борта дисков. Болты скоб должны упираться в края пазов, а торцы щитков не должны доходить до краев бичей на 5мм. Затяните болты равномерно крутящим моментом 30...40 Нм (37...40кгс м). Болты обязательно должны быть законтрены пружинными шайбами.

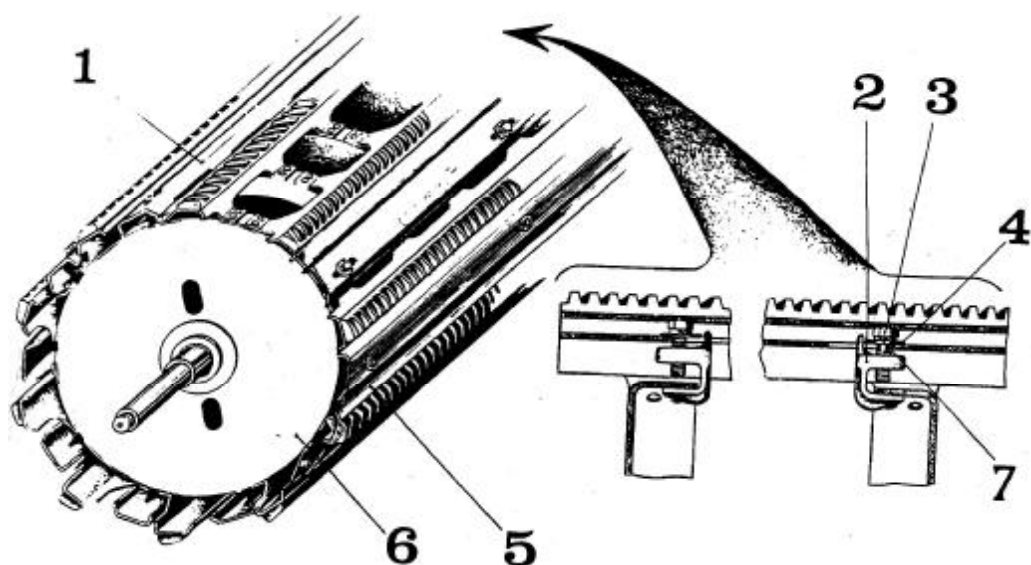
Проверните молотильный барабан на 180° и установите второй щиток, парный установленному. Остальные щитки из комплекта проверяйте и устанавливайте аналогично.

После закрепления щитков убедитесь, что балансировка барабана не нарушена. Установите на прежнее место переходной щит (камнеуловитель).

На вал молотильного барабана установите цепной привод РСМ-10.24.00.000-01.

Подвесьте фартук (рис. 24) крючками 2 на кронштейнах бункера и закрепите шплинтами 3 из состава приспособления.



Рисунок 24 Установка фартука соломотряса

1. Подвес 2. Крючок 3. Шплинт 4. Жесткость 5. Планка 6. Полог 7. Кронштейн бункера молотилки.

Переоборудование зернового тракта молотилки комбайна

Снимите приводную цепь 2 (рис. 25) и замените звездочку ($z=40$) на звездочку 3 ($z=32$) на головке элеватора. На угловом редукторе шнека замените звездочку ($z=32$) на звездочку 4 ($z=25$). Оденьте и натяните приводную цепь 2.

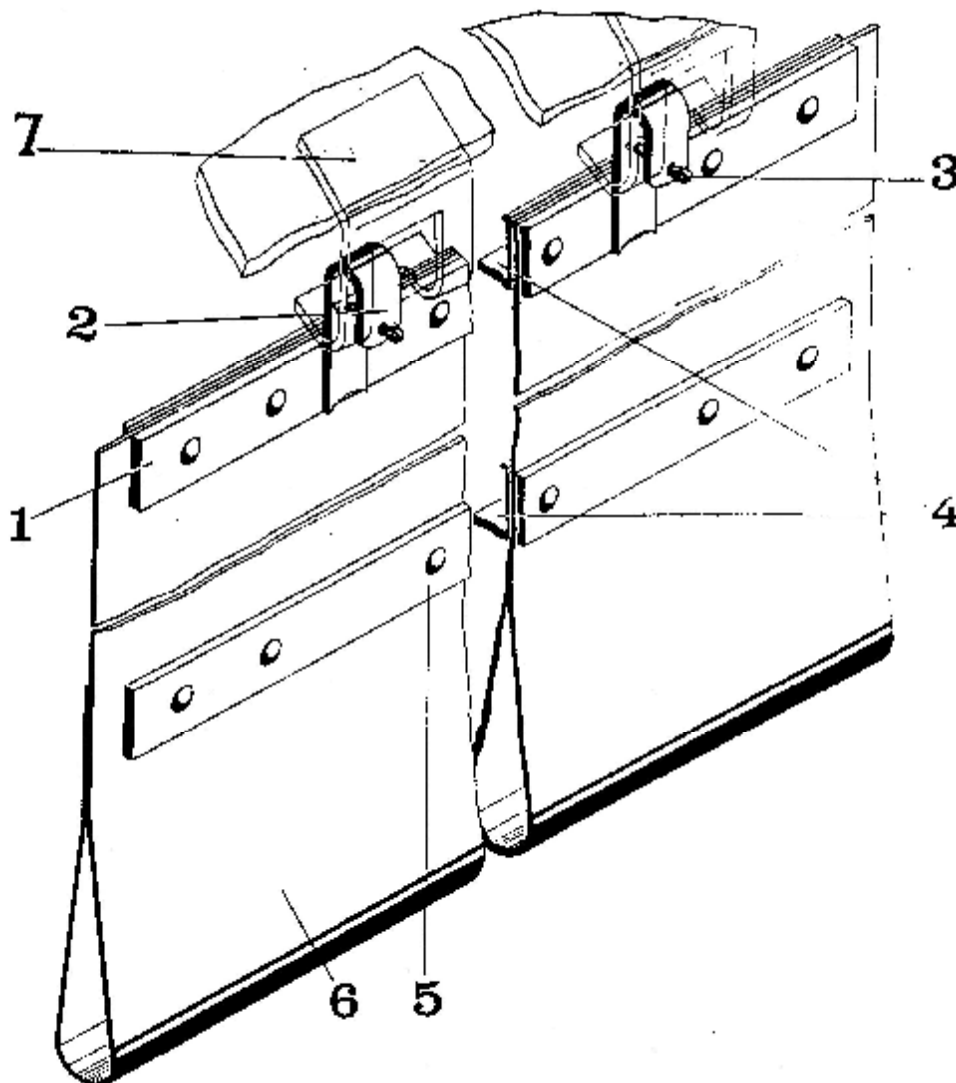
Снимите крышку домолачивающего устройства, открутите болты крепления деки, снимите деку и сдайте ее на хранение. Установите в отверстия крышки три болта головкой с внутренней стороны и закрепите их гайками, подложив увеличенные плоские шайбы. Установите крышку на место.



Рисунок 25 Переоборудование цепного привода элеватора

- 1. Ведущая звездочка
- 2. Приводная цепь
- 3. Звездочка головки элеватора
- 4. Звездочка углового редуктора

Установка тяги коробки диапазонов и подкоса

Перед установкой наклонной камеры на комбайн необходимо с левой стороны комбайна переставить тягу коробки диапазонов и подкос согласно рис. 26, 27, 28 в зависимости от комплектации комбайна «Дон – 1500Б».

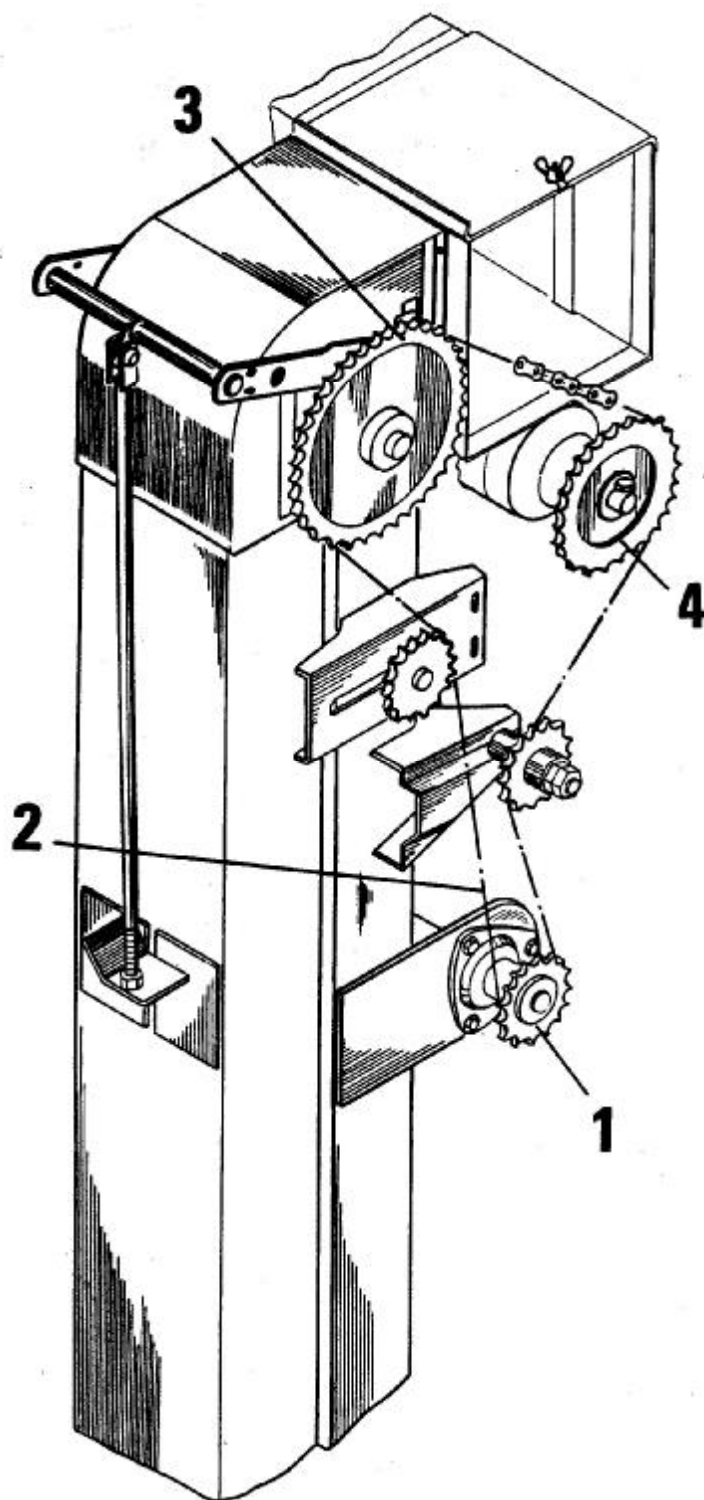

Рисунок 26 Установка подкоса на комбайн «ДОН-1500Б» с мостом ведущих колес «CLAAS»

1. Подкос РСМ-10Б.00.01.010-01 2. Ось 6-24b12*60.35.Ц9хр ГОСТ 9650-80 3. Шплинт 5*36.019 ГОСТ 397-79



Рисунок 27 Установка подкоса и тяги управления коробкой диапазонов на «ДОН-1500Б» РСМ-106.00.00.000Б-02,-06 с мостом ведущих колес ООО «Комбайновый завод «Ростсельмаш»

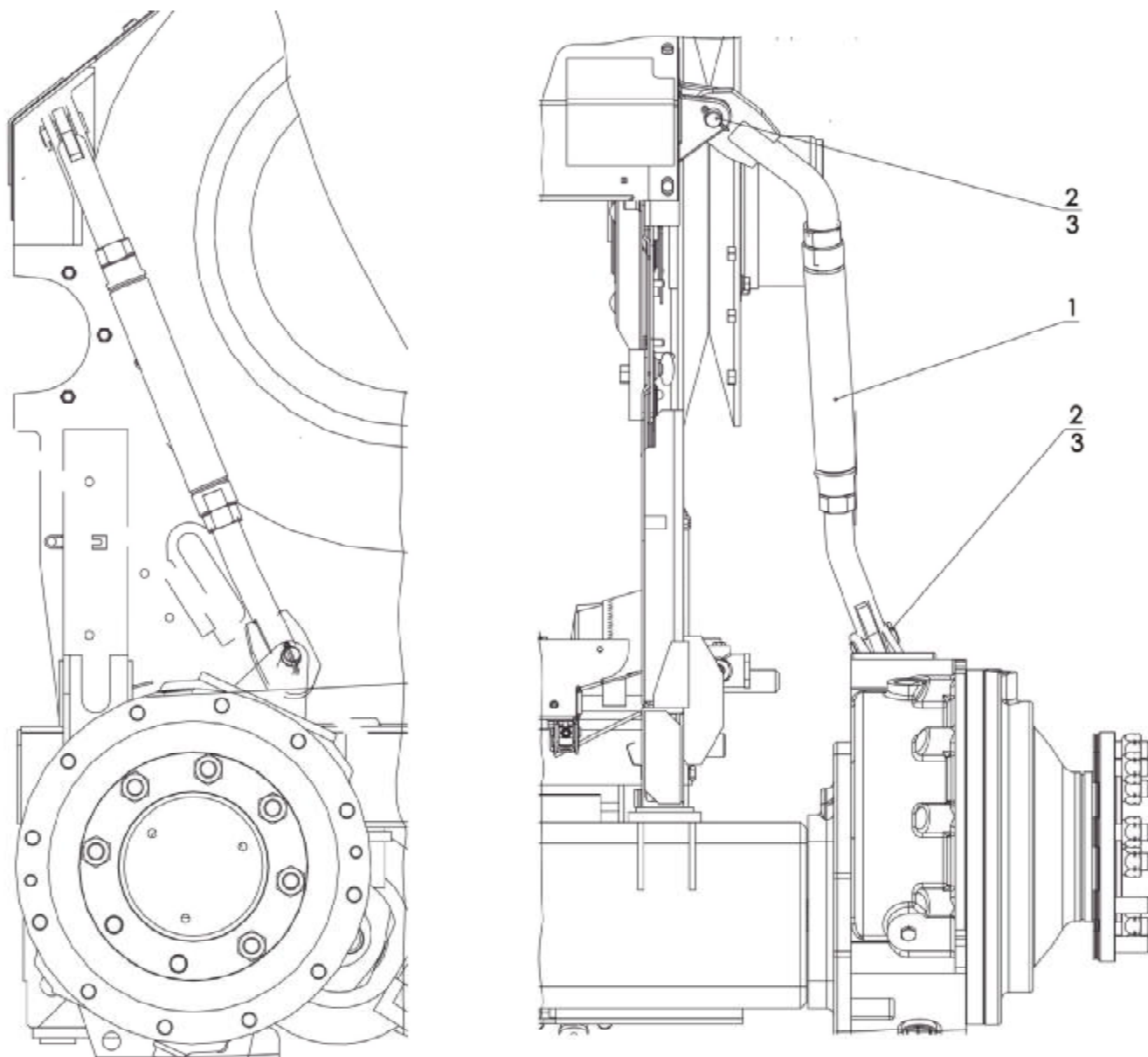

Рисунок 28 Установка подкоса и тяги управления коробкой диапазонов на «ДОН-1500Б» PCM-105.00.00.000Б-04,-08 с мостом ведущих колес ОАО «ТКЗ»

Внимание! Обращаем Ваше внимание на то, что подкос и тяги управления коробкой диапазонов для переоборудования комбайна «ДОН-1500Б» поставляются с приспособлением по отдельному заказу.

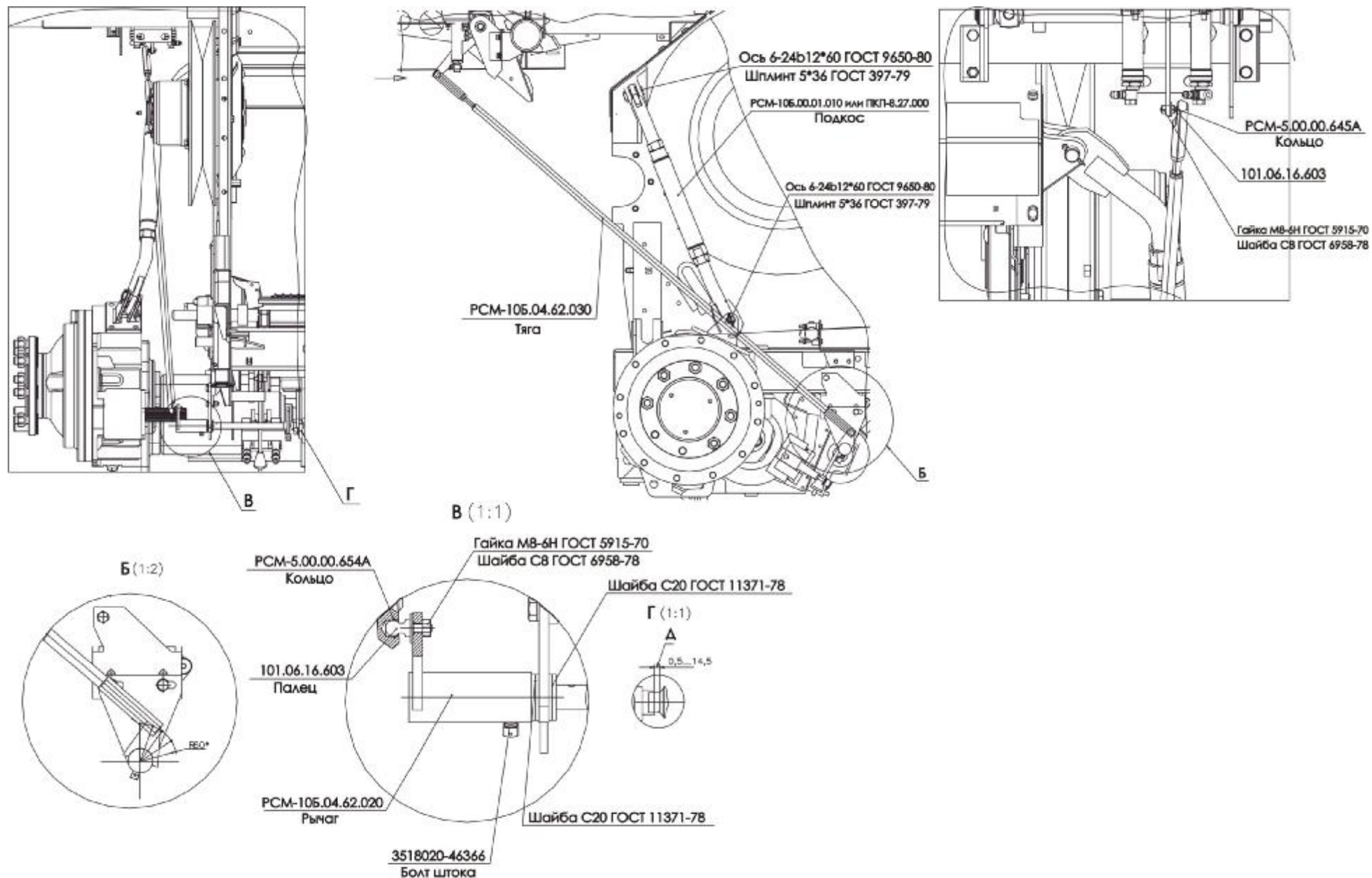
Установка на комбайн наклонной камеры приспособления.

На трехточечной навесной системе грузоподъемного устройства (пропашного трактора) закрепите наклонную камеру при помощи имеющихся на ней кронштейнов, поднимите до уровня бугеля комбайна, вставьте посадочные места верхнего вала в пазы бугелей и закрепите снятыми крепежными деталями.

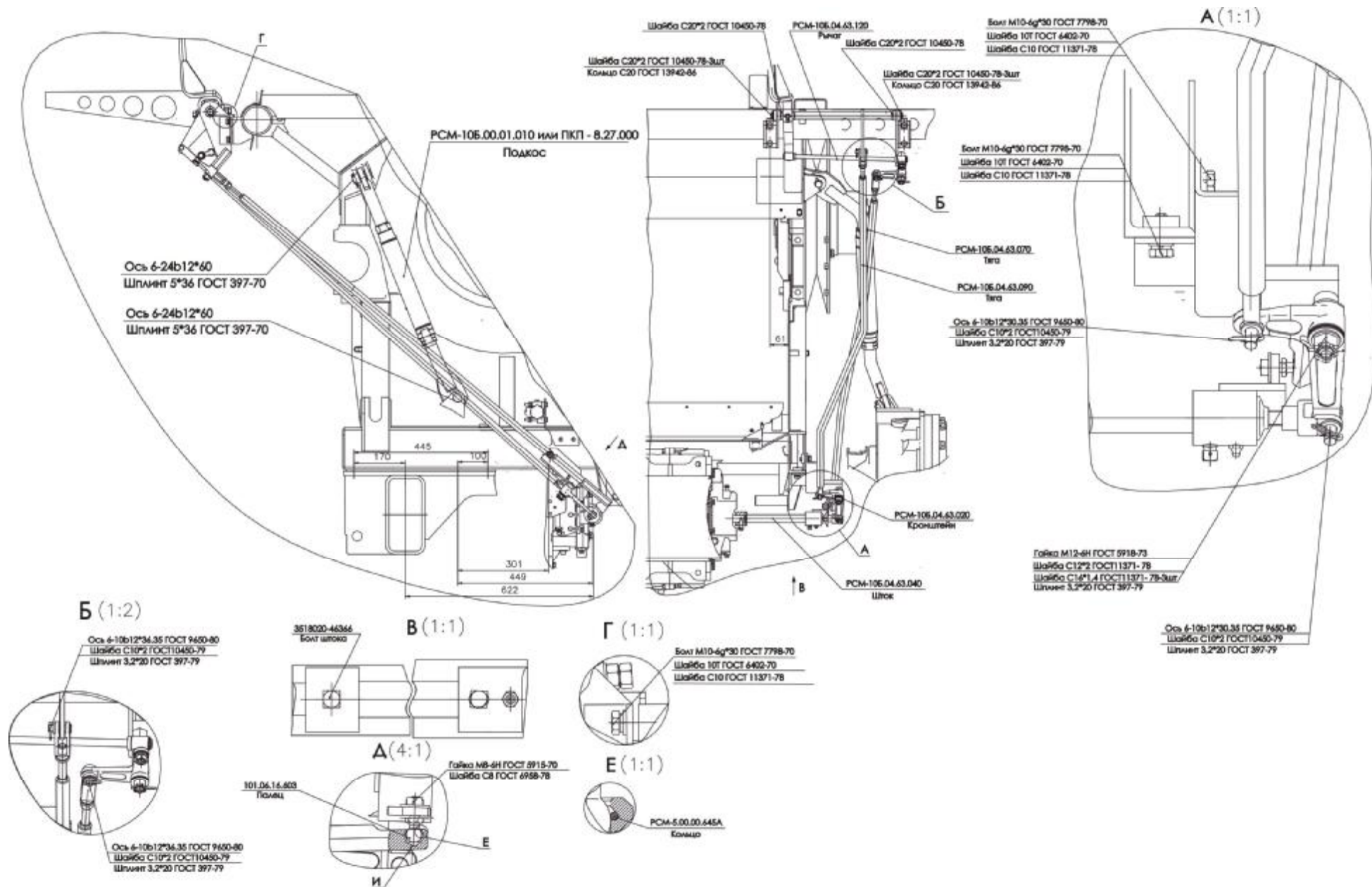
С наклонной камеры снимите трубу с роликами, для чего отпустите гайки на крюке, удерживающем трубу.

Выньте оси из кронштейнов крепления гидроцилиндров и, опуская корпус камеры, соедините его с головками плунжеров гидроцилиндров, снятыми деталями обратив особое внимание на крепление страхового упора.

Отсоедините наклонную камеру от грузоподъемного устройства. Снимите с наклонной камеры защитные щитки, установите плоскостность шкивов правой стороны наклонной камеры и комбайна, передвигая шкив наклонной камеры по валу. Наденьте ремень и его кожухи из комплекта приспособления. Проведите регулировку привода в соответствии с инструкцией по эксплуатации комбайна.

Подтяните откидной лоток комбайна под наклонной камерой ближе к ее корпусу, вставьте в кронштейн подвижный крюк и трубу с роликами и, закручивая гайки, прижмите лоток к днищу каркаса.

5.2.2 Модели ППК-61/81-01 и ППК-61/81-02

5.2.2.1 Демонтаж составных частей комбайна

Установите комбайн и приспособление в зоне действия мобильного грузоподъемного средства.

Установите транспортный упор на гидроцилиндре наклонной камеры комбайна.

В соответствии с руководством по эксплуатации комбайна подготовьте наклонную камеру для работы с кукурузной жаткой - снимите с наклонной камеры комбайна и отправьте на хранение пальчиковый битер, штатную монтажную рамку, тяги и пружины механизма вывешивания.

5.2.2.2 Установка планчатого битера и монтажной рамки

-установите планчатый битер (рис. 29 и 30) на корпус наклонной камеры и закрепите штатными болтами наклонной камеры комбайна;

- установите цепной привод вала битера, используя штатную цепь и натяжную звездочку наклонной камеры комбайна;

- установите монтажную рамку с втулками из комплекта монтажных частей приспособления на штатные оси корпуса наклонной камеры;

- установите тяги для фиксации монтажной рамки относительно корпуса наклонной камеры. Закрепите их на монтажной рамке и корпусе наклонной камеры.



Рисунок 29 Установка битера на наклонную камеру комбайна

1.Тяга 2. Втулка 3. Битер 4. Монтажная рамка

5.2.2.3 Переоборудование комбайна

Дальнейшее переоборудование комбайна (молотилки, наклонной камеры, и т.д.) для работы в агрегате с кукурузной жаткой производите согласно его руководству по эксплуатации.

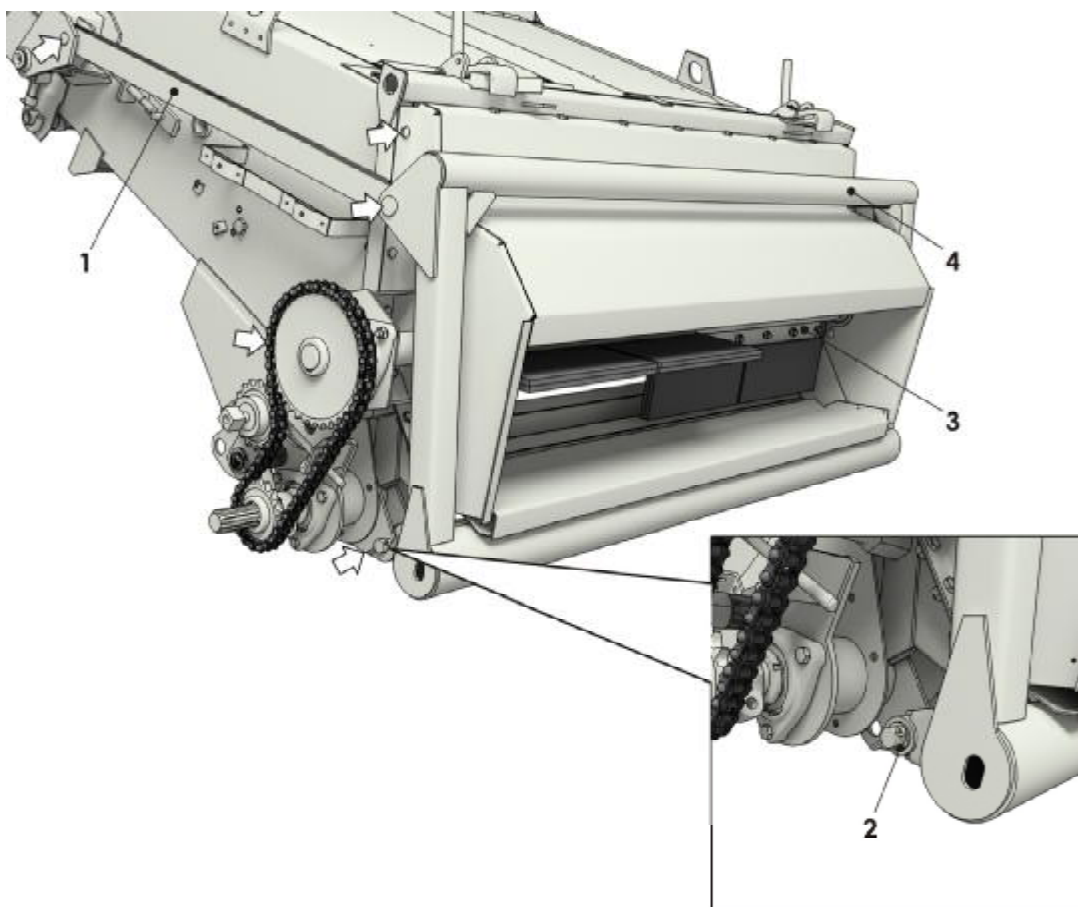
5.2.3 Модели ППК-61/81-11

5.2.3.1 Демонтаж составных частей комбайна

Установите комбайн и приспособление в зоне действия мобильного грузоподъемного средства.

Установите транспортный упор на гидроцилиндре наклонной камеры комбайна. Двигатель заглушить.

В соответствии с руководством по эксплуатации комбайна подготовьте наклонную камеру для работы с кукурузной жаткой - снимите с наклонной камеры комбайна и отправьте на хранение пальчиковый битер, и тяги механизма вывешивания.

5.2.3.2 Установка планчатого битера

-замените штатные подшипниковые опоры наклонной камеры на прилагаемые к изделию;

-установите в них планчатый битер (рис. 30а), при этом щит ППК-81.43.00.030 с правой стороны наклонной камеры устанавливается на два ближних отверстия;

- установите цепной привод вала битера, используя штатную цепь и предохранительную муфту со звездочкой наклонной камеры комбайна;

- установите тяги для фиксации монтажной рамки относительно корпуса наклонной камеры.

Закрепите их на монтажной рамке и корпусе наклонной камеры.



Рисунок 30 Установка битера моделей ППК-61/81-01 и ППК-61/81-02

1 и 12. Шайба С10 2. Шплинт 6,3*45.019 3. Шайба С24 4. Ось 6-25b12*70 5. Битер ППК-81.41.00.000/-01 6. Рамка ППК-81.41.00.000/-01 7. Тяга ППК-81.40.00.020 8. Втулка ППК-81.40.00.601 9. Гайка М10 10. Шайба 10Т.65Г 11. Шпилька М10*65

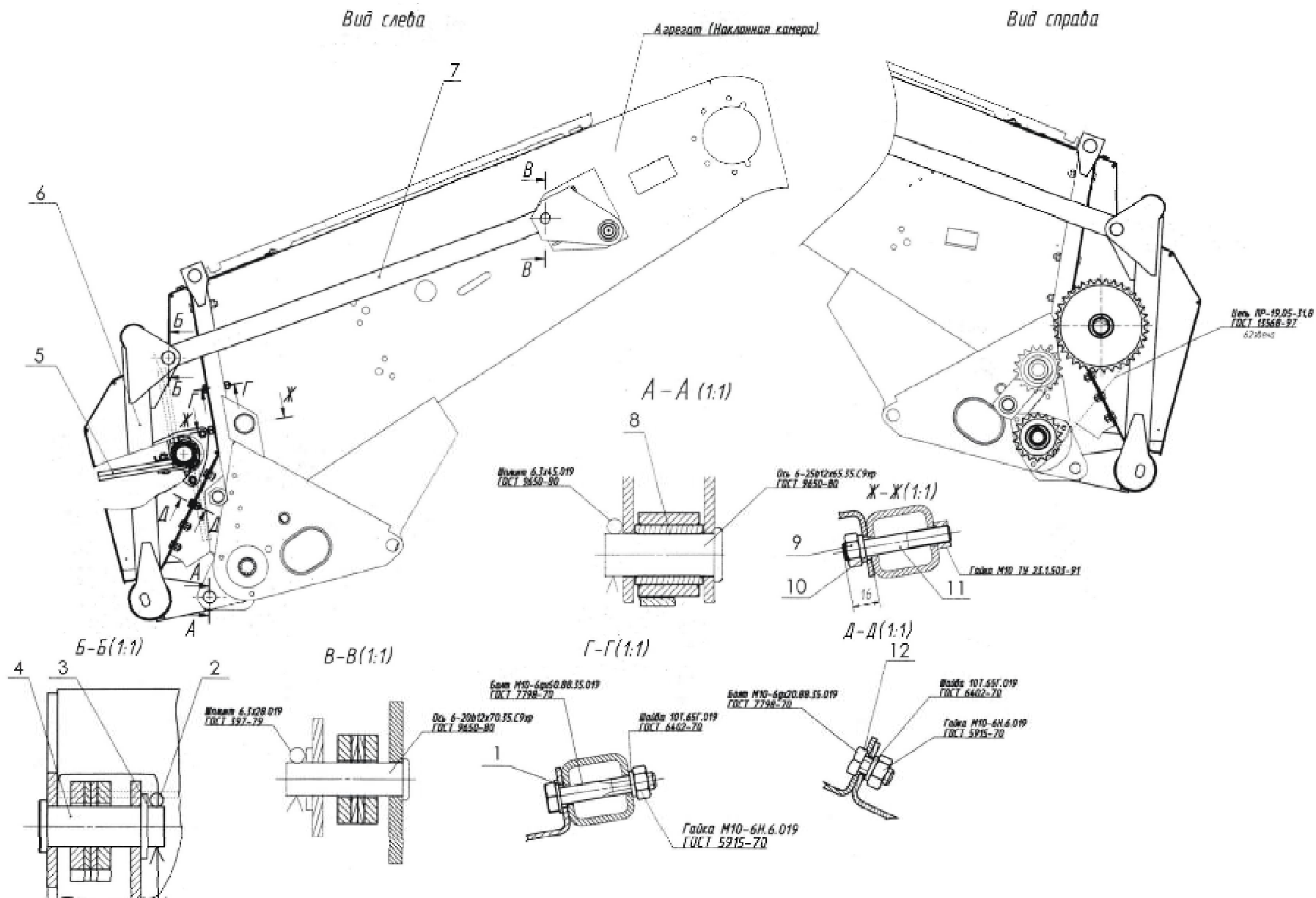

Рисунок 30а Установка битера моделей ППК-61/81-11

5.3 Навешивание приспособления на комбайн

5.3.1 Подготовка к навеске

Поставьте жатку с проставкой на ровной площадке так, чтобы перед жаткой было свободное пространство не менее трех метров, а за ней осталось место для маневра комбайна. Освободите жатку от припакованных сборочных единиц.

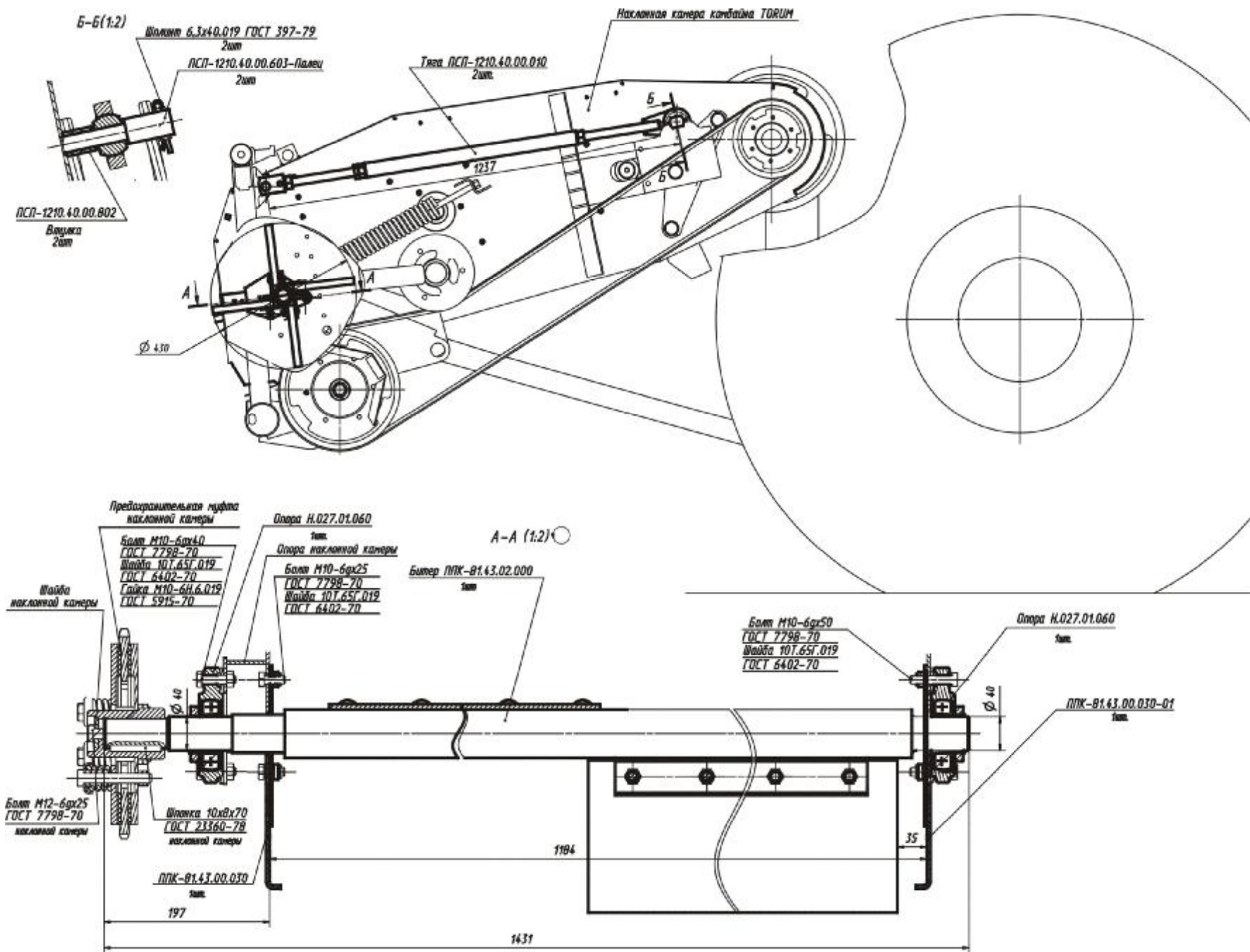
5.3.2 Навешивание моделей ППК-61/81, ППК-61/81-06

Для навески жатки подъехать комбайном к выгрузному окну проставки так, чтобы верхняя балка корпуса наклонной камеры уперлась ограничительной плоскостью ловителя, а ее фиксатор попал в щель ловителя. При подъеме наклонной камеры ее верхняя балка с фиксатором входит в ловитель, и жатка висит на корпусе наклонной камеры. Теперь заведите откидные тяги (рис. 31) наклонной камеры в зацепы жатки и затяните гайки.

После этого нужно установить четырехручьевого ремень привода жатки, и произвести его натяжение (см. п.6.3 настоящего РЭ).

Подсоедините гидровыводы управления гидроцилиндрами выноса мотовила комбайна к гидровыводам жатки при помощи разъёмных муфт.



Рисунок 31 Соединение проставки с наклонной камерой

5.3.3 Навешивание моделей ППК-61/81-01, ППК-61/81-02

Для навешивания жатки подъехать комбайном к выгрузному окну проставки так, чтобы верхняя труба монтажной рамки была расположена ниже ловителей проставки, а верхняя балка корпуса наклонной камеры уперлась в ребро ловителя проставки.

При подъеме наклонной камеры верхняя балка монтажной рамки упирается в трубу проставки, жатка нижней трубой каркаса проставки упирается в нижнюю трубу монтажной рамки.

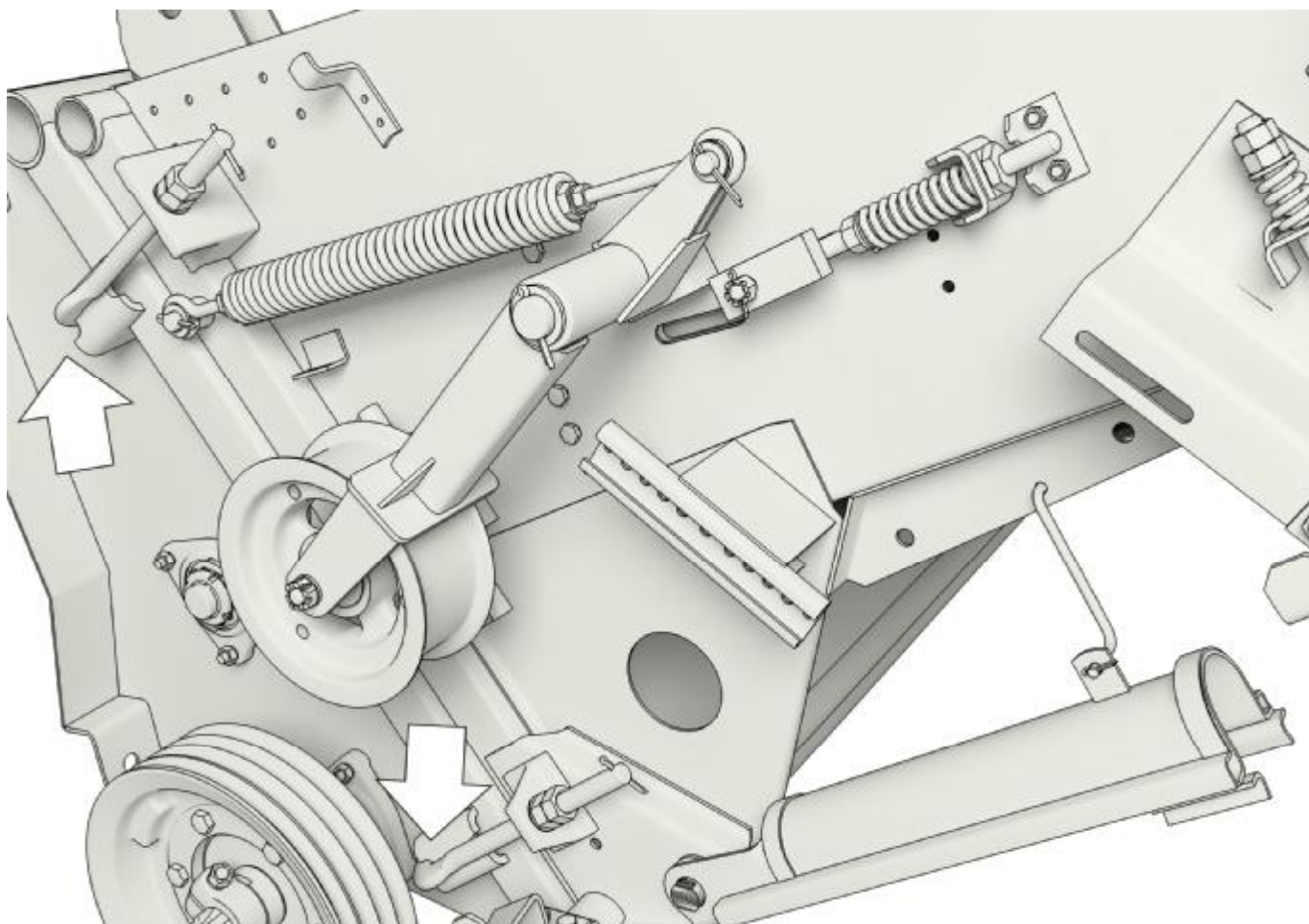
Установите нижние фиксаторы (рис. 32) проставки в отверстия нижней трубы монтажной рамки и зафиксируйте быстросъемными шплинтами.

Установите карданные валы привода жатки.

Подсоедините гидровыводы управления гидроцилиндрами выноса мотовила комбайна к гидровыводам жатки при помощи разъёмных муфт 8.



Рисунок 32 Навешивание моделей ППК-61/81-01 и ППК-61/81-02

1. Проставка, 2. Монтажная рамка 3. Ловитель 4. Ребро ловителя 5. Балка наклонной камеры 6. Фиксатор
7. Карданный вал 8. Разъемные муфты

5.3.4 Навешивание моделей ППК-61/81-11

Для навешивания жатки подъехать комбайном к выгрузному окну проставки так, чтобы балка наклонной камеры была расположена ниже ловителей проставки.

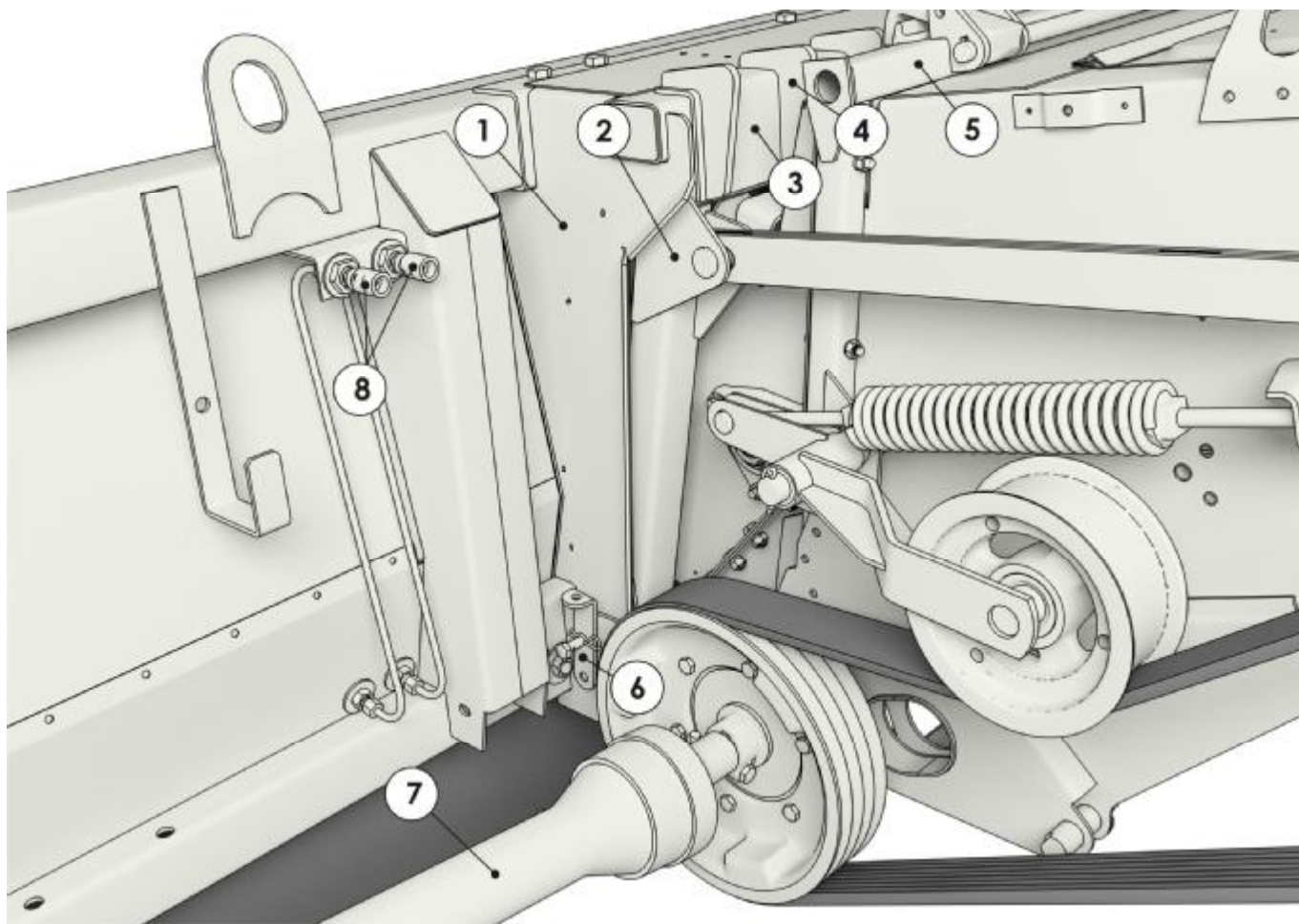
При подъеме наклонной камеры жатка нижней трубой каркаса проставки упирается в нижнюю трубу наклонной камеры.

Установите нижние фиксаторы (рис. 32а) проставки в отверстия нижней трубы наклонной камеры и зафиксируйте быстросъемными шплинтами.

Установите карданные валы привода жатки.

Подсоедините гидровыводы управления гидроцилиндрами выноса мотовила комбайна к гидровыводам жатки при помощи разъёмных муфт 6.



Рисунок 32а Навешивание моделей ППК-61/81-11

1. Проставка, 2. Ловитель 3. Балка наклонной камеры 4. Фиксатор 5. Карданный вал 6. Разъемные муфты

5.4 Обкатка приспособления

5.4.1 Подготовка к обкатке

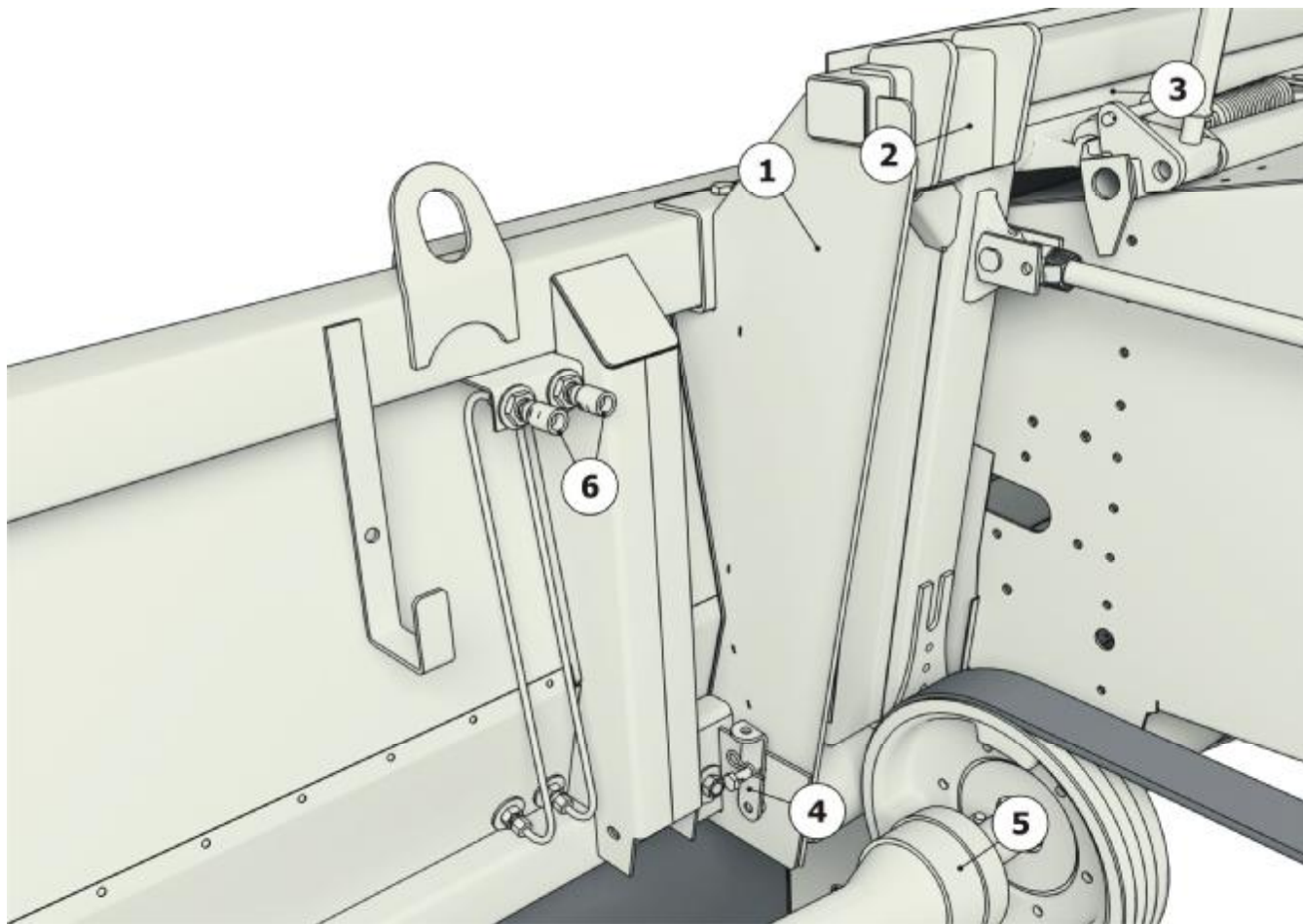
При подготовке к обкатке выполните следующие действия:

- осмотрите и очистите приспособление от пыли и грязи, удалите консервационную смазку и др. материалы;

- проверьте и при необходимости отрегулируйте:

- зазор между протягивающими вальцами и чистиком;

- натяжение поликлинового ремня;

- привод наклонной камеры приспособления от молотилки;

- натяжение приводных роликовых цепей;

- натяжение подающих цепей с лапками

- проверьте и, при необходимости, подтяните:

- крепёжные соединения сборочных единиц приспособления, обратив особое внимание на крепление ножей, карданных валов.

- смажьте все механизмы приспособления согласно п. 7.2.6 настоящего РЭ и проверьте уровень смазки в корпусах редукторов.

- осмотрите приспособление: не попали ли посторонние предметы в вальцы русел, режущий аппарат, шнек початков, наклонную камеру.

5.4.2 Обкатка вхолостую (без нагрузки)

Обкатку приспособления начинайте на малых оборотах двигателя комбайна, постепенно увеличивая их до номинальных, наблюдая за работой механизмов. Обкатайте приспособление в течение 20-30 мин. При этом машина должна работать без посторонних шумов, стуков и заеданий. При обкатке постоянно проверять нагрев корпусов подшипников и редукторов (температура подшипников не должна превышать температуру окружающей среды более чем на 40°C), состояние ременных и цепных передач (ремни и цепи не должны иметь повреждений и должны быть нормально натянуты), работу гидросистемы (подъем и опускание жатки должны осуществляться плавно без толчков и заеданий).

При необходимости повторно отрегулируйте натяжение ременных и цепных передач.

5.4.3 Обкатка в работе (под нагрузкой)

Для обкатки приспособления в работе выберите ровный участок поля с чистой кукурузой средней урожайности.

Продолжительность обкатки 8...10 часов при номинальных оборотах двигателя комбайна. При этом агрегат должен двигаться со скоростью 2-3 км/ч, частота вращения молотильного аппарата комбайна 450-550 об/мин.

Для обеспечения хорошей приработки составных частей следует постепенно повышать подачу початков в агрегат и довести ее до 75% от номинальной.

На протяжении первых 2 часов обкатки через каждые 20-30 мин. работы останавливайте агрегат и проверяйте нагрев корпусов подшипников, редукторов, предохранительных муфт.

Проехав 50-100 м, проверьте высоту среза стеблей, качественные показатели работы (потери, качество обмолота початков и чистоту зерна в бункере комбайна, качество измельчения стеблей). Высота стерни после прохода агрегата – не более 150 мм, зазор между отрывочными пластинами в задней части должен быть меньше среднего диаметра полноценного початка. Потери свободным зерном и початками за агрегатом не более 2,5% от урожая зерна. Чистота зерна не менее 97%.

При необходимости повторно отрегулируйте рабочие органы приспособления и дополнительного оборудования молотилки в соответствии с качественными показателями работы агрегата, конкретным состоянием урожая на поле, рекомендациями разделов настоящего РЭ, а также РЭ комбайна.

6 Правила эксплуатации и регулировки

6.1 Подготовка поля

Уборка кукурузы с минимальными потерями обеспечивается агрегатом при строгом соблюдении основных правил агротехники сева и возделывания урожая в нормальные агротехнические сроки, обеспечении минимальной засоренности и полеглости стеблей.

На поле не должно быть больших уклонов и неровностей. Необходимо очистить его от твердых и металлических предметов, которые могут попасть в режуще-измельчающий аппарат или русла жатки. Поливные каналы и глубокие борозды в местах переезда агрегатом должны быть засыпаны.

Перед уборкой поле со всех сторон должно быть обкошено и разбито на загоны. Ширина обкосов должна соответствовать ширине поворотных полос при посеве (10-12 м), а ширина прокосов между загонами должна быть достаточной для первого прохода агрегата, включая транспортное средство для отвоза собранного урожая. Прокосы целесообразно производить в период молочно восковой спелости початков кукурузы.

Ширину загона выбирайте из условий длины гона. При малой длине гона нецелесообразно разбивать поле на участки большой ширины, так как при этом увеличиваются потери времени на повороты. При длине гонов более 1000 м и урожае початков более 100 ц/га сделайте поперечные полосы – транспортные магистрали для уменьшения длины пути холостых переездов транспорта в ожидании выгрузки урожая из агрегата.

6.2 Порядок работы

Для эффективного использования агрегата правильно выбирайте рабочие скорости его движения применительно к урожайности, рельефу и влажности почвы поля, состоянию убираемых растений и величине мощности двигателя комбайна.

Производительность агрегата резко снижается при уменьшении скорости движения, а также и при завышении ее, так как становится неустойчивым технологический процесс, ухудшаются качественные показатели уборки. При неблагоприятных агроклиматических условиях уборки (влажность в поверхностном слое почвы более 20%, засоренность посевов значительная, пониклость и полеглость растений более 10%, поражение початков совкой), следует снизить рекомендуемые скорости на 20-30%.

Перед началом движения плавно включите привод молотилки, затем приспособления и раскрутите двигателем их рабочие органы до номинальных оборотов. Начинайте рабочее движение агрегата по рядкам кукурузы, постепенно увеличивая скорость до рабочей. Перед тем, как совершить поворот агрегата или выехать из рядков, необходимо приостановить рабочее движение и прокрутить рабочие органы в течение 30-60 сек. для удаления технологического продукта.

При поворотах, разворотах и выезде из рядков поднимайте жатку в транспортное положение, снизив скорость движения агрегата до 3-4 км/ч.

Выгрузку зерна из бункера молотилки производите при остановке агрегата в конце гона или на поперечных прокосах.

Периодически проверяйте качество работы початкособирающей жатки по количеству зерна и початков, выбрасываемых на почву жаткой. Потери зерна не должны превышать 2,5% от всего урожая зерна.

Для уменьшения потерь початками (в особенности маломерками), регулируйте, в основном, ширину рабочей щели между отрывочными пластинами и другие параметры русел (см. ниже).

Периодически проверяйте высоту стерни на поле, она не должна превышать 150мм. Устанавливайте и регулируйте высоту среза растений в соответствии с рельефом поля.

Периодически проверяйте качество измельчения листостебельной массы. Своевременно заменяйте затупленные и поломанные ножи режуще-измельчающего аппарата.

6.3 Агротехнические условия

Приспособление, установленное на комбайн, выполняет устойчиво и производительно уборку кукурузы при следующих условиях:

- ширина междурядий – 70 см;
- отклонение стебля от оси рядка – до 5 см;
- количество растений – до 70 тыс. шт./га;
- высота стеблей растений – не более 3 м;
- положение стеблей – близкое к вертикальному;
- диаметр стебля по линии среза – не более 50 мм;
- влажность листостебельной массы – до 60%;
- урожайность кукурузы в початках – до 200 ц/га;
- расстояние от початков до почвы – не менее 50 см;
- положение початков – близкое к вертикальному;
- длина початков – 12-40 см;
- влажность зерна – не более 30%;
- уклон поля – не более 8°;
- степень засорения посевов и поражения их кукурузной совкой – слабая.

Допускается возможность уборки кукурузы с расположением початков на расстоянии ниже 50см до почвы, но не менее 30см.

6.4 Регулировки приспособления

6.4.1 Регулировка высоты среза и положения делителей жатки

Нижеуказанные регулировки выполняйте на относительно ровном участке поля (неровности поверхности опоры в пределах базы колес молотилки не более ± 25 мм) или на специально выровненной площадке с твердым покрытием.

При уборке прямостоящей кукурузы для регулирования высоты среза стеблей опустите жатку так, чтобы расстояние от кромки нижнего ножа до поверхности почвы было 100 мм. Вращая гайки 2 (рис. 10 и 11), установите высоту носков центральных и боковых делителей над почвой 70 мм.

В дальнейшем установку жатки в рабочее положение производите визуально, опуская ее вниз до тех пор, пока расстояние от носков делителей до уровня почвы составит 50-100 мм.

При уборке полеглой кукурузы опустите жатку так, чтобы расстояние от ножа до поверхности почвы было 50-75 мм. Используя вышеуказанные регулировки центральных и боковых делителей, установите расстояние от их носков до уровня почвы 20-30 мм.

При этом далее установку жатки в рабочее положение производите визуально, опуская ее до положения, при котором носки делителей будут касаться поверхности почвы.

Проверять высоту среза можно, ориентируясь на высоту стерни, остающейся между колес комбайна после прохода агрегата. Рекомендуемая высота стерни над гребнем корневищ стебля – 150 мм. При значительной засоренности посевов, уборке пониклых стеблей допускается увеличение высоты среза до 250 мм.

6.4.2 Регулировка русла

6.4.2.1 Регулировка отрывочных пластин

Предварительно установлена на заводе ширина рабочей щели между отрывочными пластинами в самом узком месте в пределах 30 мм.

Для окончательной установки ширины рабочей щели (рис. 33) при конкретной регулировке выберите на поле маленький полноценный початок (маломерок) и замерьте его диаметр посередине. Отрегулируйте ширину щели у задней части пластин на 3-6 мм меньше этого диаметра. Ширину рабочей щели между пластинами устанавливайте перемещением поперечной тяги, при помощи гидроцилиндра или тяги (см. п. 2.3.1.5 настоящего РЭ) в зависимости от комплектации приспособления.

При регулировке учитывайте, что чрезмерное уменьшение ширины щели приводит к сильному засорению вороха початков листьями и кусками стеблей (или даже забиванию русла), а чрезмерное увеличение ширины щели – к повреждению початков и повышенным потерям зерна.

Следите за затяжкой болтов крепления отрывочных пластин, ослабление которых может привести к самопроизвольному увеличению рабочей щели между пластинами.

Ширина рабочей щели между отрывочными пластинами должна быть одинаковой на всех руслах жатки. Разность ширины рабочих щелей русел приводит к увеличению потерь.

ВНИМАНИЕ!

Для исключения забивания русла растительной массой следите за тем чтобы, ширина рабочей щели между отрывочными пластинами на выходе (возле редуктора русла) была на 4-6мм больше ширины рабочей щели на входе (возле натяжной звездочки).



Рисунок 33 Регулировки русла

1. Чистик 2. Отрывочная пластина 3. Протягивающий валец 4. Конусный шнек вальца 5. Чистик

6.4.2.2 Регулировка ножей протягивающих вальцев

Для обеспечения работы жатки с оптимальными характеристиками рабочий зазор между режущими кромками ножей должен составлять 1...2мм (рис. 33А) по всей длине ножа, при этом режущие кромки должны быть острыми и без повреждений. Работа жатки с зазором более 3мм между режущими кромками ножей и/или поврежденными режущими кромками не допускается, так как при этом резко снижается производительность жатки и возникает опасность забивания русла.

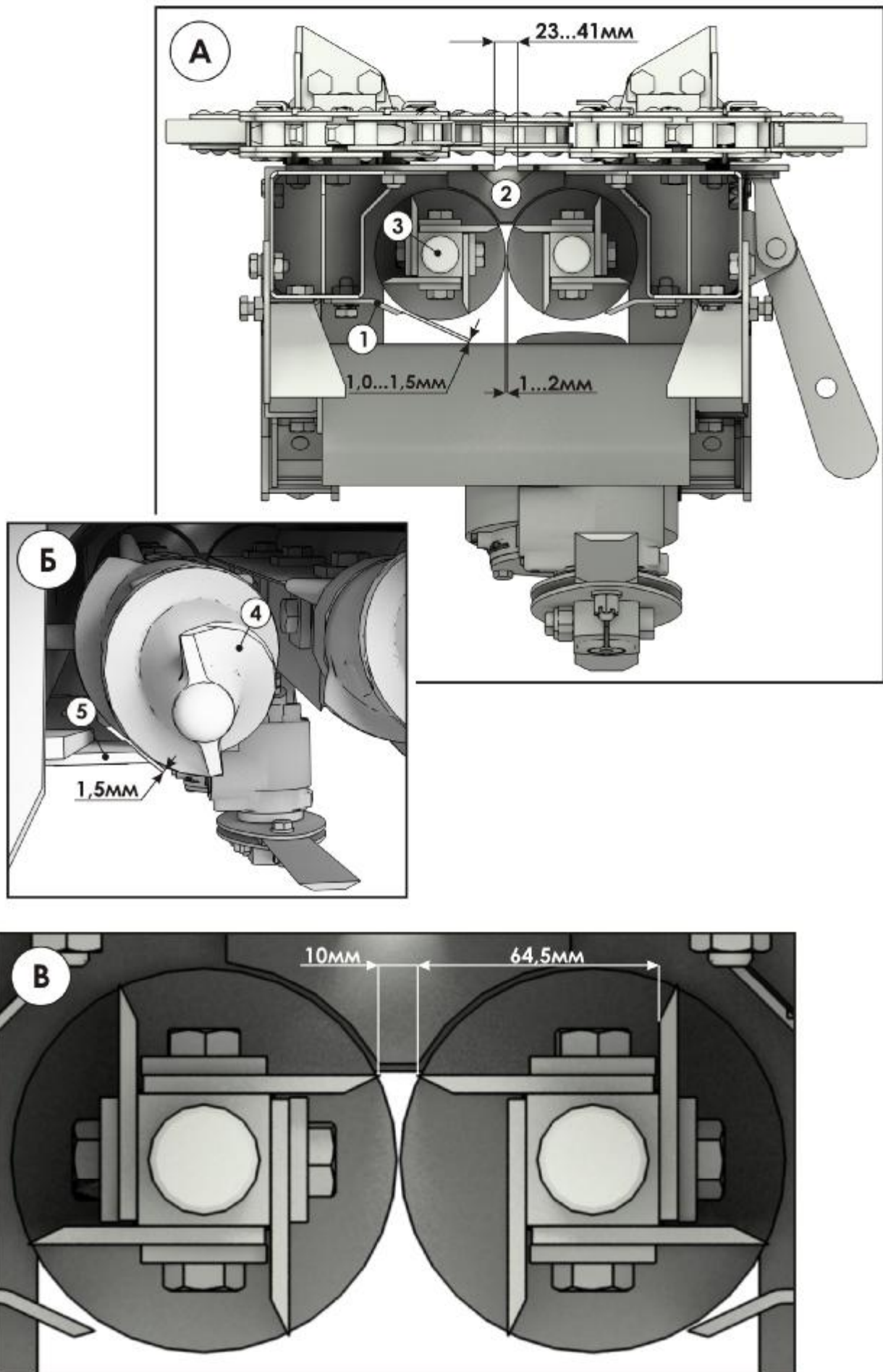
Для регулировки ножа отпустите болты крепления и перемещайте нож в пазах до получения требуемого зазора 1...2мм. При этом следите, чтобы расстояние от режущей кромки до плоскости соседнего ножа (рис. 33В) составляло 64,5мм у всех ножей одного вальца, с целью получения одинакового зазора между ножами и чистиком. После регулировки тщательно затяните болты крепления ножей.

ВНИМАНИЕ!

Периодически следите за креплением ножей, так как недостаточная затяжка болтов может привести к смещению ножа, а при задевании ножей вальцев за чистик или противоположный нож - к аварии.

6.4.2.3 Установка зазора между чистиками и вальцами

Поочередно подведите режущие кромки всех ножей к чистику, замерьте щупом зазор по всей длине ножа. Он должен находиться в пределах 1,0...1,5мм (рис. 33А).

Периодически следите за креплением чистиков, так как недостаточная затяжка болтов может привести к смещению чистиков, а при задевании ножей вальцов за чистик – к аварии.

Зазор между конусным шнеком 4 вальца и чистиком 5 (рис. 33Б) должен быть около 1,5мм.

6.4.2.4 Регулировка натяжения подающих цепей

Длина пружины 9 (рис. 6) натяжной звездочки в рабочем состоянии должна составлять 68 мм, что соответствует усилию натяжения 800Н. Регулировку производить вращением гаек 10, сжимающих пружину.

6.4.3 Регулировка предохранительных фрикционных муфт

6.4.3.1 Регулировка предохранительной муфты привода шнека початков

Муфта должна быть отрегулирована на момент срабатывания (пробуксовывания) 150 ± 15 Н·м ($15 \pm 1,5$ кгс·м). Регулировка достигается путем поджатия/ослабления пружин муфты, при этом сжатие пружин до соприкосновения всех витков не допускается.

6.4.3.2 Регулировка предохранительных муфт приводных карданных валов

Муфты должны быть отрегулированы на момент срабатывания (пробуксовывания) 700 ± 15 Н·м ($70 \pm 1,5$ кгс·м). Регулировка достигается путем поджатия/ослабления пружин муфты, при этом сжатие пружин до соприкосновения всех витков не допускается.

Внимание! После длительного хранения приспособления (свыше 1 месяца) необходимо ослабить пружины муфт, повернуть фрикционные диски друг относительно друга на несколько оборотов, затем отрегулировать муфты заново, т.к. фрикционные муфты имеют свойство «залипать».

6.4.4 Регулировка нижнего вала наклонной камеры по виду убираемой культуры

Нижний вал наклонной камеры может быть установлен в двух положениях. Изменение положений достигается перемещением рычага 2 и упоров 1 и 3. (рис. 34 и 35).

При уборке кукурузы рычаг нижнего вала наклонной камеры и упоры, должны быть установлены, как показано на рис. 34. При таком положении зазор между гребенками транспортера 4 и днищем 5 должен быть в пределах от 30 до 75мм.

При уборке зерновых колосовых культур рычаг нижнего вала и упоры, должны быть установлены, как показано на рис.35. При этом зазор между гребенками и днищем должен быть в пределах 5...35мм.

Внимание! Перед началом уборки сельскохозяйственных культур необходимо убедиться в правильности установки рычага нижнего вала наклонной камеры и упоров в соответствии с рис. 34 и 35. Несоблюдение правильного положения нижнего вала может привести к изменению технологического процесса машины, а также к поломке транспортера наклонной камеры.



Рисунок 34 Регулировка нижнего вала наклонной камеры при уборке кукурузы
1. Верхний упор 2. Рычаг 3. Нижний упор 4. Гребенка 5. Днище наклонной камеры



Рисунок 35 Регулировка нижнего вала наклонной камеры при уборке зерновых колосовых

1. Верхний упор 2. Рычаг 3. Нижний упор 4. Гребенка 5. Днище наклонной камеры

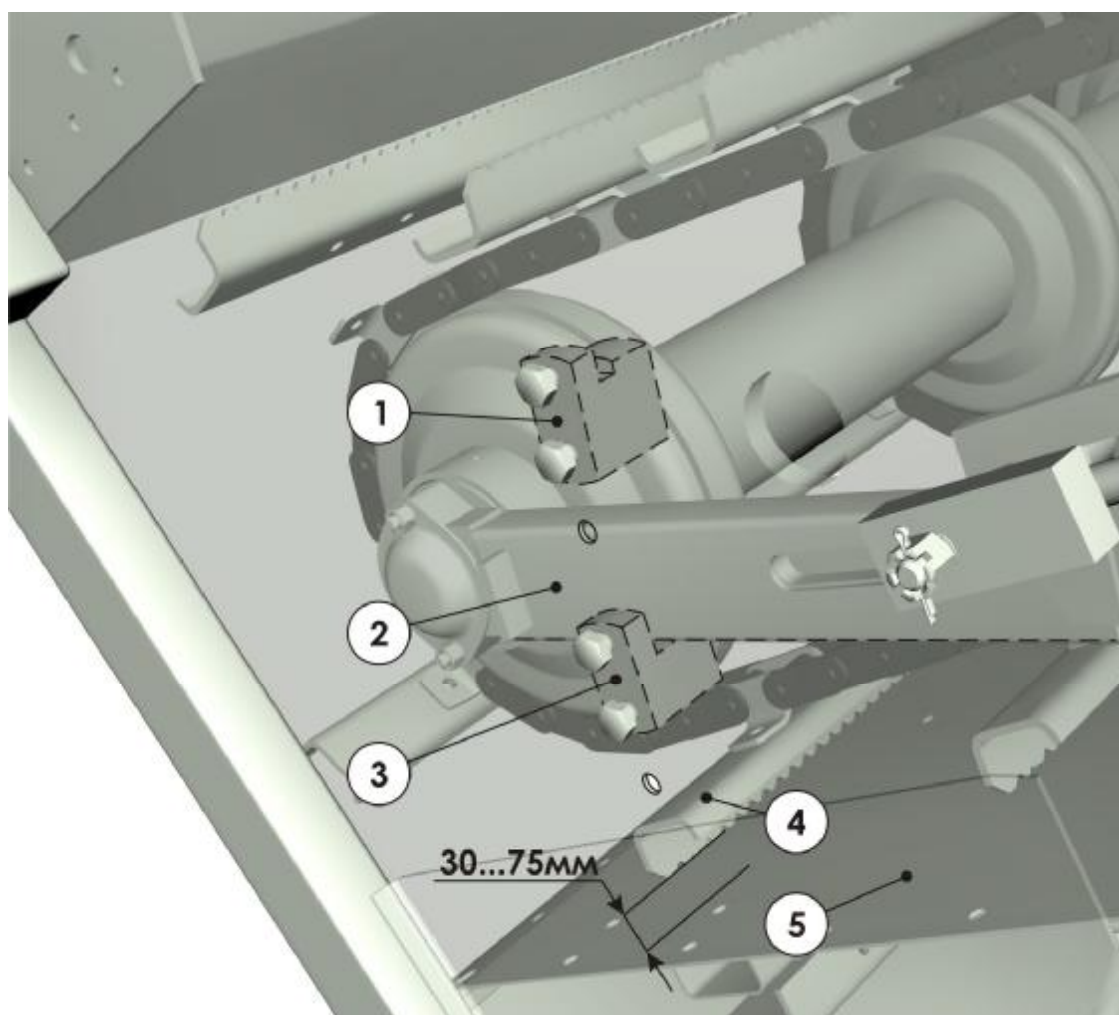
6.4.5 Регулировка натяжения клинового приводного ремня

Натяжение приводного ремня приспособления поддерживается автоматически постоянным за счет подпружиненных натяжных устройств (шкивов). Ремень требует проверки натяжения один раз в сезон, а также при потере им тяговой способности.

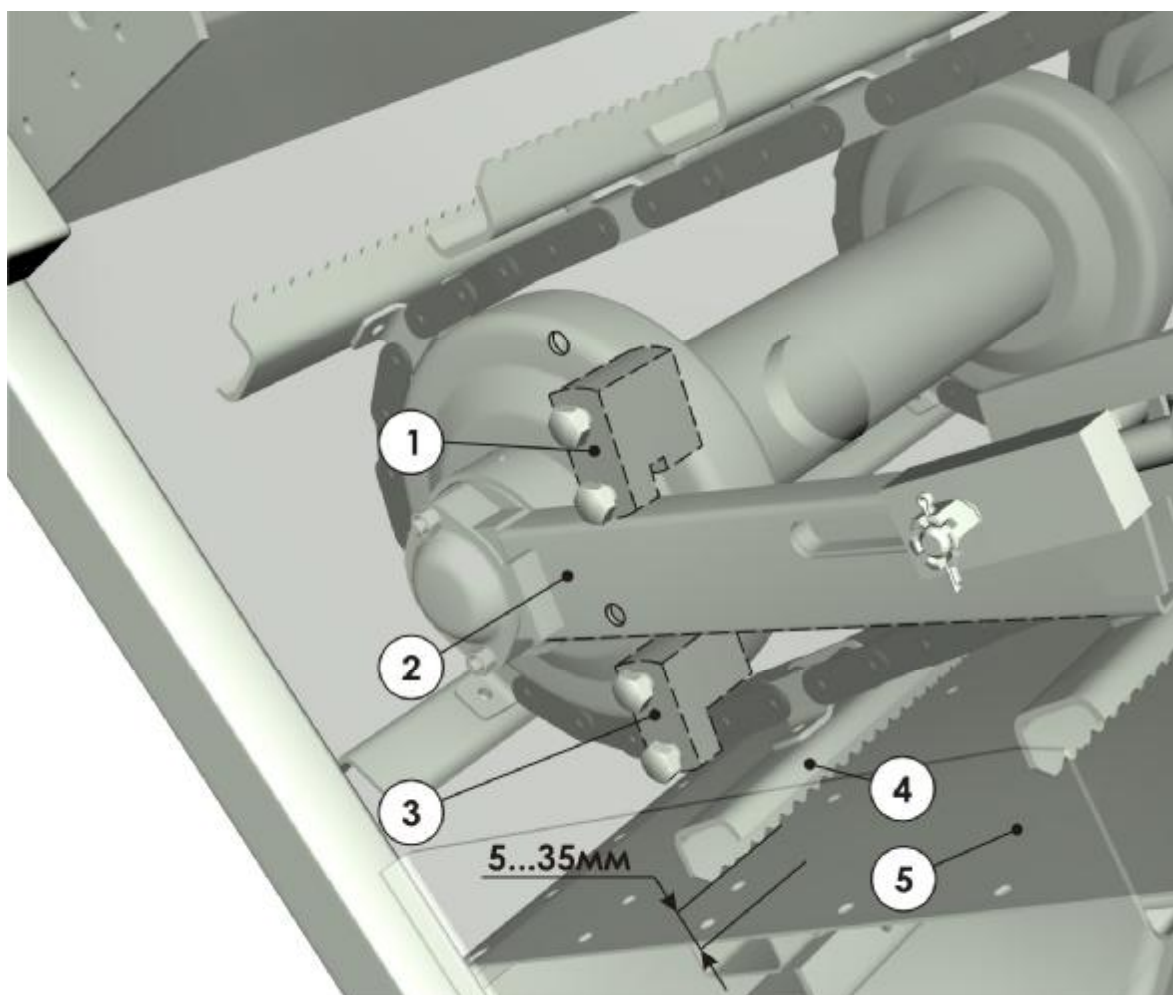
Для проверки натяжения ременного контура зацепите пружинным динамометром за середину ведущей ветви ремня, потяните его внутрь контура с усилием Q (см. табл. 3). Замерьте стрелу прогиба ремня f , если она отличается от данных, приведенных ниже, отрегулируйте натяжение ремня изменением длины пружины.

Таблица 3

Контур	Усилие Q , Н		f , мм
	Новый ремень	Приработанный	
Привод жатки	60	50	15...40

6.4.6 Регулировка натяжения приводных цепей

Возьмите отвертку или вороток, вставьте его между роликами цепи и наклоните в сторону движения цепи. При правильном натяжении звено цепи должно повернуться на угол 20-30°. Регулировку натяжения приводных цепей выполняйте перемещением натяжных звездочек.

6.5 Переоборудование жатки для уборки подсолнечника

Приспособление может быть использовано для уборки подсолнечника, после переоборудования початкособирающей жатки.

Для этого, по отдельному заказу потребителя, к приспособлению может поставляться комплект сменных частей для переоборудования жатки приспособления, который включает в себя: комплект защитных щитов, комплект ловителей, комплект режущих аппаратов.

Потребитель, по желанию, может не использовать комплекты защитных щитов и ловителей, но это может привести к значительным потерям при уборке подсолнечника.

6.5.1 Установка защитных щитов

Защитные щиты необходимы для предотвращения заваливания срезанных стеблей с корзинками за корпус жатки. Установку щитов производить согласно рис. 36.



Рисунок 36 Установка защитных щитов

6.5.2 Установка ловителей на капоты

Установку ловителей на капоты производить по рис. 37.

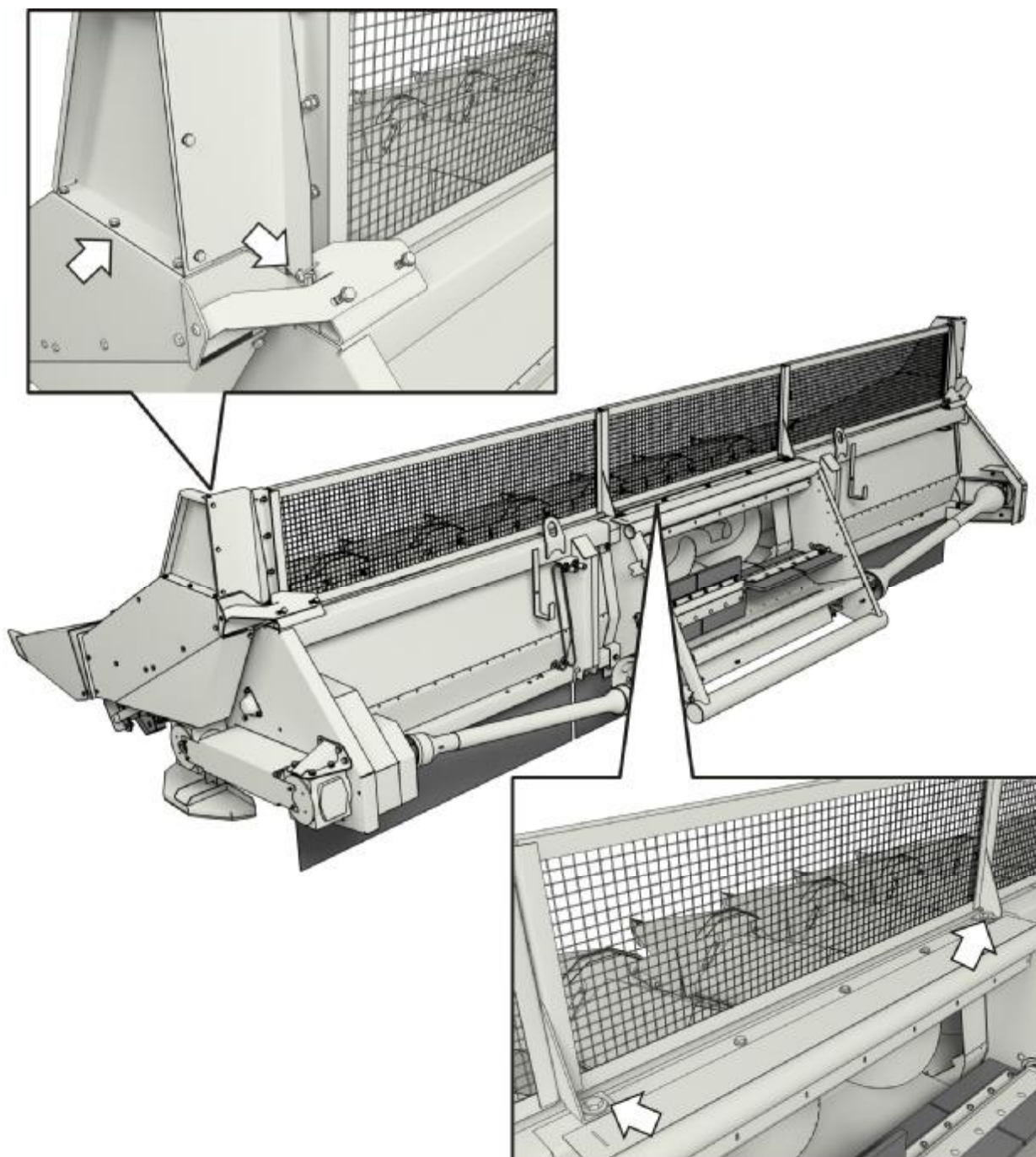

Рисунок 37 Установка ловителей на капоты

6.5.3 Установка режущих аппаратов

Для установки режущих аппаратов на русла жатки необходимо демонтировать с них неподвижную пластину ППК-81.01.06.422А и успокоитель ППК-81.01.06.431А, предварительно сняв подающую цепь и натяжник 1 (рис. 38).

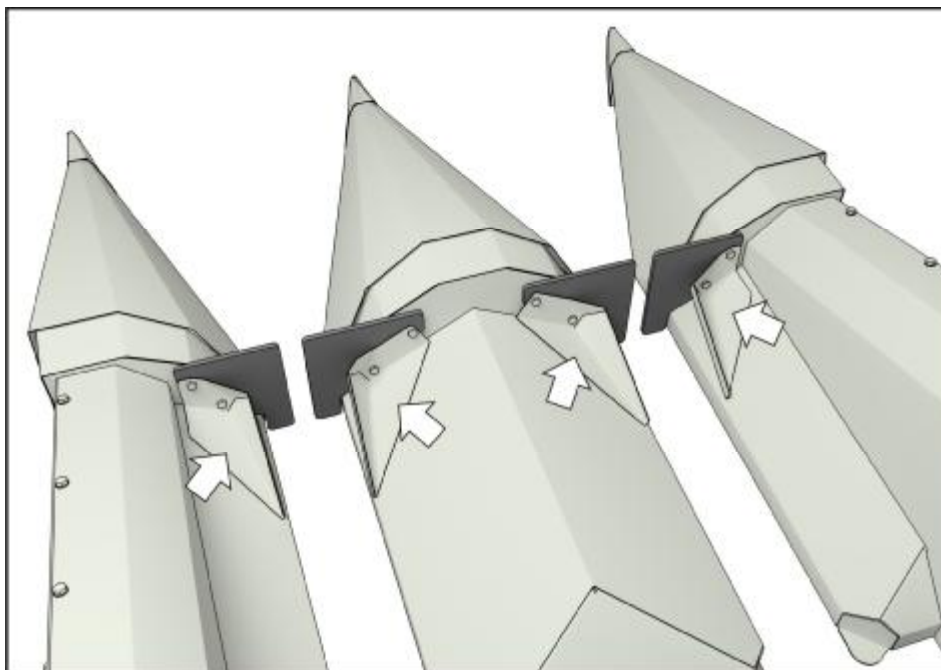

Рисунок 38 Демонтаж деталей русла

1. Натяжник цепи

Вместо них, используя тот же болтокрепёж, установить режущий аппарат ППК-81.33.01.010/-01, и успокоитель ППК-81.33.01.406. Установить обратно натяжник 1 (рис. 39) и подающую цепь, надев ее также на звездочку режущего аппарата.

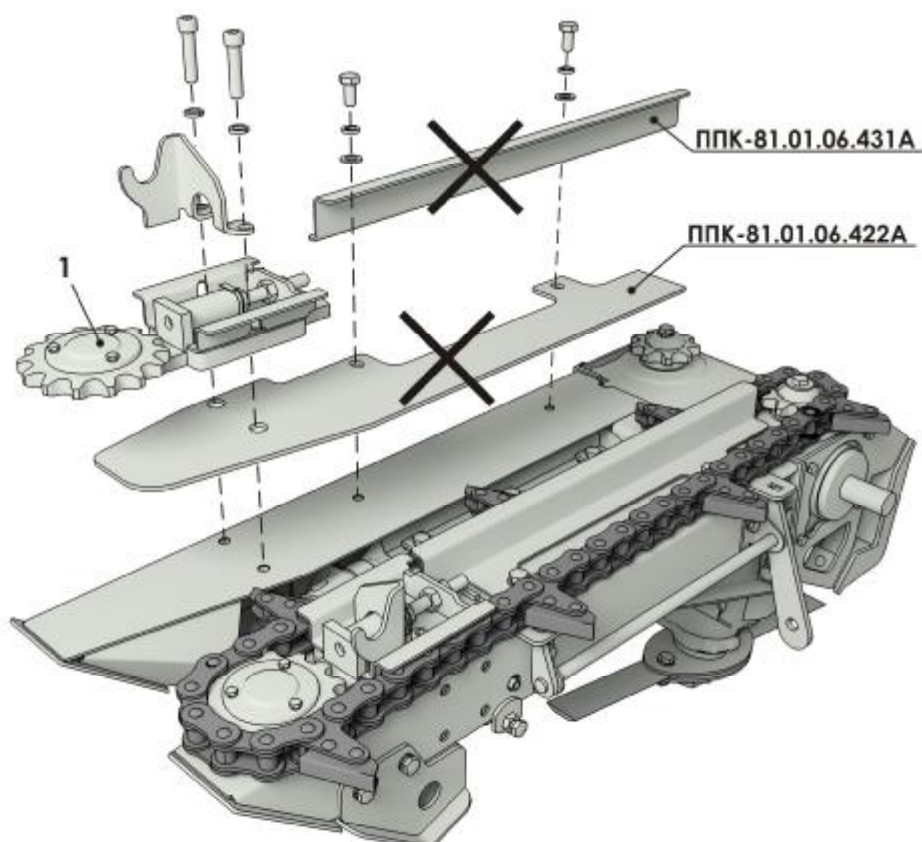

Рисунок 39 Установка режущих аппаратов

1. Натяжник цепи

7 Техническое обслуживание приспособления

7.1 Общие указания

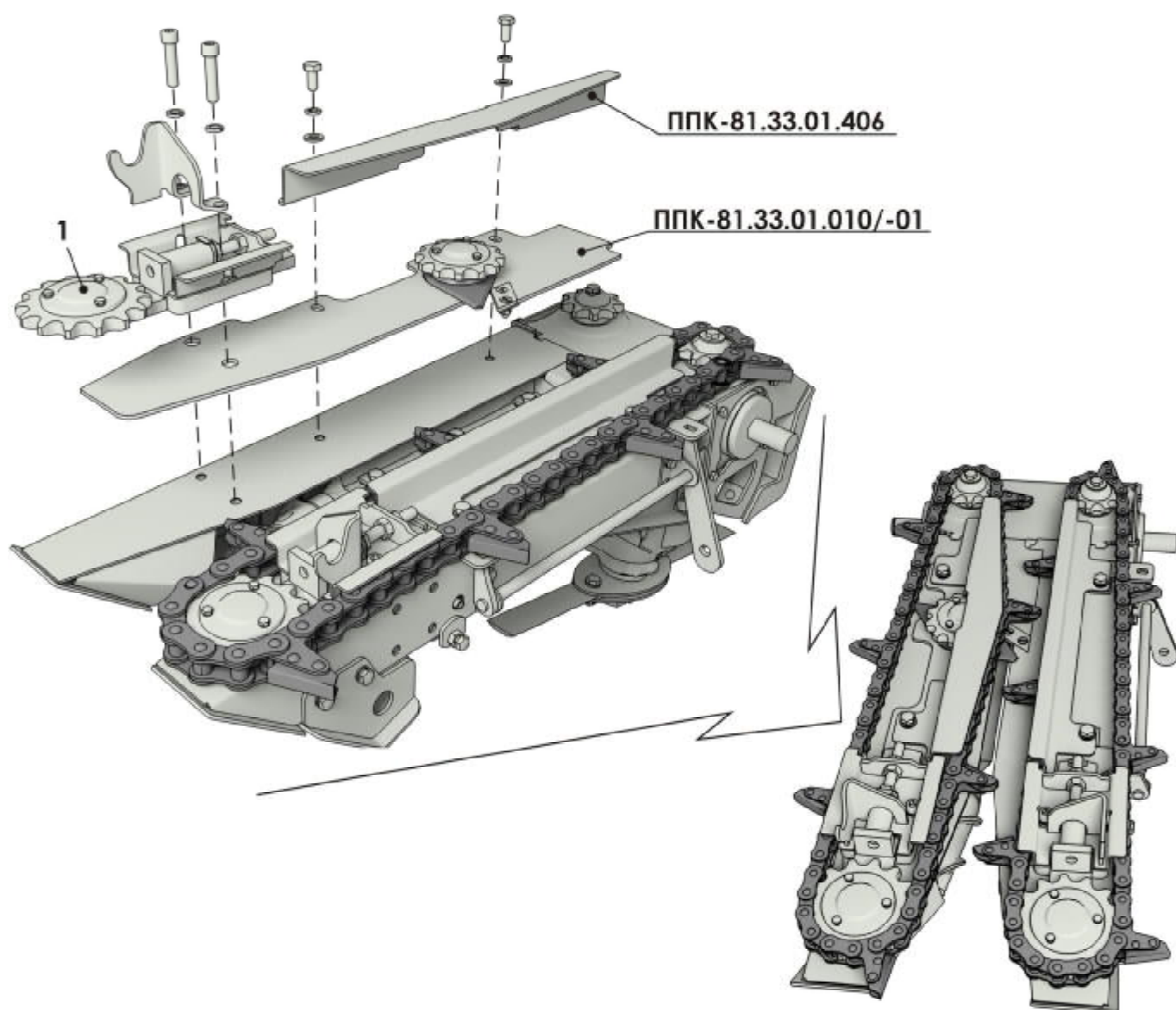
Приспособление в течение всего срока службы должно содержаться в технически исправном состоянии, которое обеспечивается системой мероприятий по техническому обслуживанию, носящему планово-предупредительный характер.

Необходимый инструмент для технического обслуживания входит в комплект инструмента, прилагаемый к зерноуборочному комбайну.

Техническое обслуживание комбайнов производится в соответствии с их инструкцией по эксплуатации и должно совмещаться с техническим обслуживанием приспособления.

Настоящие правила технического обслуживания обязательны при эксплуатации приспособления. Приспособление, не прошедшее очередного технического обслуживания, к работе не допускается.

7.2 Выполняемые при обслуживании работы

Ежесменное техническое обслуживание (ЕТО) - через каждые 8-10 ч работы под нагрузкой.

Первое техническое обслуживание (ТО-1) - через каждые 50 ч работы под нагрузкой.

Техническое обслуживание при постановке на хранение (сезонное техобслуживание).

Техническое обслуживание при хранении.

Техническое обслуживание при снятии с хранения.

Техническое обслуживание в период длительного хранения проводится через каждые два месяца при хранении в закрытом помещении, ежемесячно - при хранении на открытых площадках и под навесом.

7.2.1 Перечень работ, выполняемых при ЕТО

При проведении ЕТО выполните следующие виды работ:

- очистите приспособление от грязи и растительных остатков, все составные части изделия должны быть чистыми;
- откройте боковые и центральные капоты и очистите поверхность русел, подающие цепи, пружины натяжения подающих цепей;
- проверьте состояние крепления русел, режущего аппарата, ножей вальцов и чистиков, корпусов подшипников приводных валов, карданных передач, при необходимости подтяните и законтрите; все резьбовые соединения должны быть затянуты;
- проверьте и, при необходимости, отрегулируйте натяжение приводных цепей и клиновых ремней;
- проверьте, что смазка не вытекает из редукторов; устраните течи, при необходимости долейте смазку в редукторы; смазку производите согласно п. 7.2.6 настоящего РЭ;
- запустите двигатель комбайна и проверьте на холостом ходу работу механизмов приспособления; устраните обнаруженные недостатки и неисправности; приспособление должно работать без заеданий, посторонних шумов и стуков.

7.2.2 Перечень работ, выполняемых при ТО-1

При проведении ТО-1 выполните следующие виды работ:

- проведите операции ЕТО;
- проверьте внешним осмотром крепление ножей и подшипников режущего аппарата, чистиков, редукторов и др. элементов силовых передач (валы, шкивы, звездочки, муфты); крепления должны быть исправными, резьбовые крепления должны быть затянуты;
- проверьте состояние ножей режущего аппарата, при необходимости, замените поломанные и затупленные или заточите их; ножи не должны иметь видимых изломов, деформации; режущая кромка должна быть острой;
- смажьте механизмы приспособления согласно п. 7.2.6 настоящего РЭ масленки и пробки должны быть очищены от грязи; редукторы должны быть заправлены до уровня контрольных отверстий;
- запустите двигатель комбайна и проверьте на холостом ходу работу механизмов приспособления; устраните обнаруженные недостатки и неисправности; приспособление должно работать без заеданий, посторонних шумов и стуков.

7.2.3 Перечень работ, выполняемых при подготовке к хранению

При постановке приспособления на хранение после окончания сезона выполните следующие работы:

- очистите приспособление от пыли и грязи, остатков растительной массы, обмойте и обдуйте сжатым воздухом; очистку производите снаружи и внутри, открывая все крышки, защитные кожухи, капоты и производя, по необходимости, частичную разборку (за исключением редукторов). Приспособление должно быть чистым и сухим;
- проверьте техническое состояние приспособления и определите возможность его дальнейшей эксплуатации; устраните обнаруженные неисправности, замените изношенные детали;
- проверьте и, при необходимости, подтяните крепление составных частей приспособления, обратив особое внимание на крепление ножей режущего аппарата; резьбовые соединения должны быть затянуты и надежно законтрены;
- разгрузите пружины натяжных устройств подающих цепей русел, приводных цепей и ремней, предохранительных муфт;
- снимите приводные и подающие цепи, очистите их, промойте промывочной жидкостью и проварите в масле; установите цепи на места в приспособлении без натяжения; цепи должны быть чистыми, проварены в горячем (80-90°C) моторном масле в течение 20 минут; при хранении приспособления на открытой площадке, цепи после проварки в масле сдайте на склад, указав номер изделия;
- снимите натяжные устройства подающих цепей, очистите, промойте и смажьте тонким слоем Литол-24 ГОСТ 21150-87 все сопрягаемые и трущиеся поверхности натяжного устройства и рамы русла;
- ослабьте натяжение приводного ремня; при хранении приспособления на открытой площадке, снимите и промойте приводной ремень в мыльной воде, просушите, присыпьте тальком и сдайте на склад; температура хранения 0...25°C; ремень храните на вешалках в расправленном состоянии;
- проверьте, нет ли течи смазки из редукторов; устраните обнаруженные течи, при необходимости, долейте смазку в редукторы (при продолжительности работы 360-480 час за сезон замените смазку в корпусах); в местах установки манжет допускается омасливание валов без каплепадения;

- смазка должна быть залита до уровня контрольных отверстий; сапуны редукторов должны быть герметизированы (перед сменой смазки промойте внутренние полости редукторов);
- произведите полную смазку подшипников приспособления;
- зачистите и обезжирьте места поврежденной окраски; восстановите окраску на таких местах путем нанесения лакокрасочного покрытия или покройте эти места защитно-восковым составом;
- нанесите защитную смазку на все неокрашенные и несмазанные поверхности приспособления, детали трения, шлицевые соединения, зубья звездочек приводных и подающих цепей, резьбовые поверхности регулируемых механизмов, а также детали, которые подвергаются истиранию в работе.

7.2.4 Перечень работ, выполняемых при хранении

При техническом обслуживании проверьте:

- положение составных частей, комплектность приспособления. Устраните обнаруженные недостатки и неисправности; жатка, проставка и наклонная камера должны быть комплектными, находиться в устойчивом положении, без перекосов на поверхности хранения;
- проверьте состояние защитных покрытий на поверхностях приспособления и, в случаях обнаружения следов коррозии, очистите пораженную поверхность, окрасьте ее или покройте защитной смазкой; состояние приспособления в закрытых помещениях проверяйте через каждые 2 месяца, а при хранении на открытых площадках и под навесом – ежемесячно.

7.2.5 Перечень работ, выполняемых при снятии с хранения

- получите со склада сданные для хранения составные части приспособления, его ЗИП и дополнительное оборудование молотилки; составные части приспособления должны быть комплектными согласно описи и акту передачи изделия на хранение;
- расконсервируйте машину, установите все снятые ранее узлы и детали, проведите работы по досборке, монтажу, навешиванию и регулировке приспособления согласно настоящему РЭ.

7.2.6 Смазка приспособления

В период эксплуатации смазку приспособления производите в соответствии с химмотологической картой (табл. 5) и рис. 40 и рис.41;

Необходимо:

- применять основную смазку Литол-24 ГОСТ 21150-87 или дублирующую Смазку № 158М ТУ 38.301-40-25-94;
- перед смазкой удалять загрязнения с масленок;
- для равномерного распределения смазки включить рабочие органы приспособления и прокрутить на холостых оборотах 2...10 мин.



Рисунок 40 Схема смазки приспособления



Рисунок 41 Места смазки карданного вала

Таблица 4

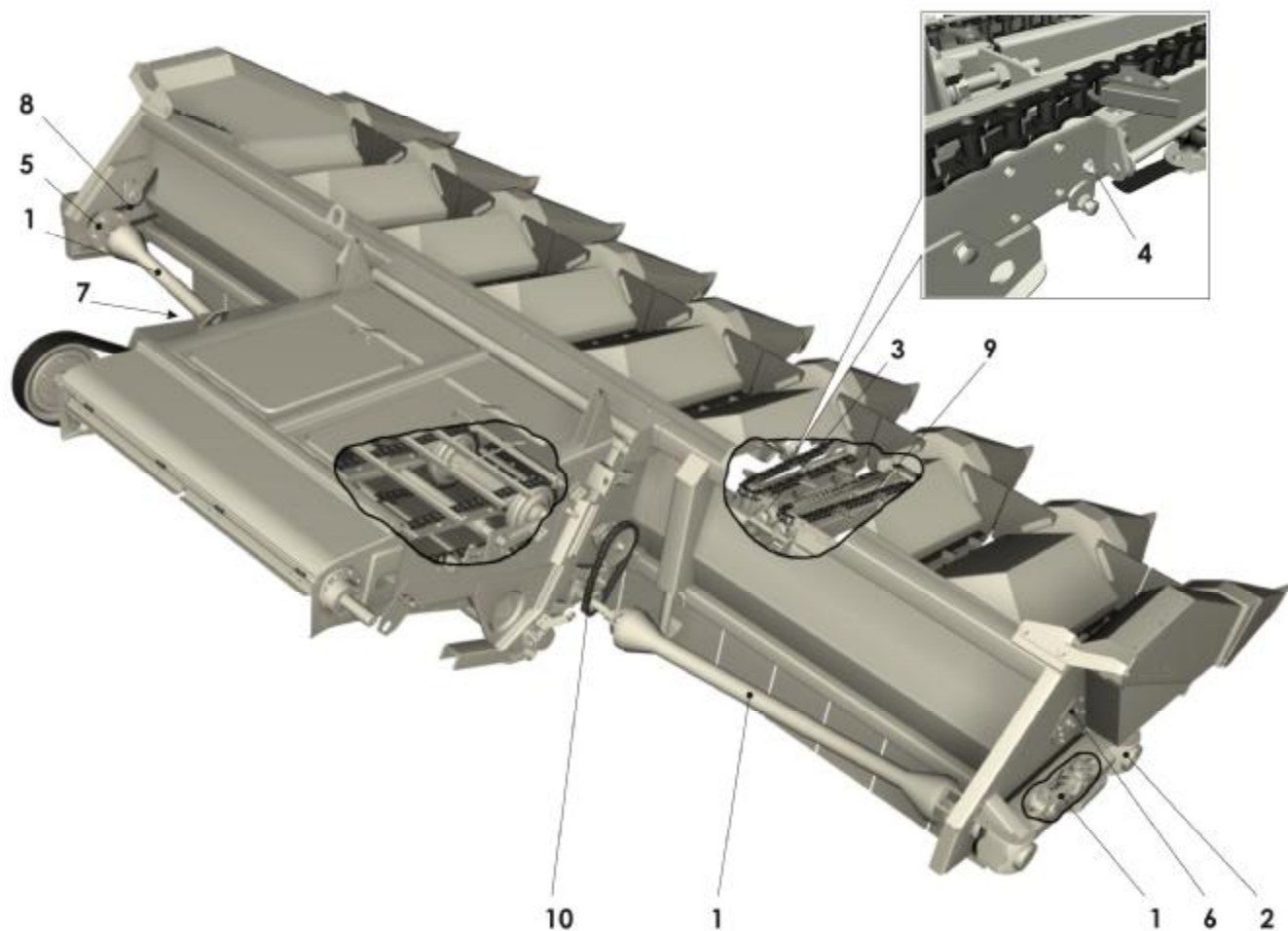
Условное обозначение	Периодичность, моточасов
	Каждые 10
	Каждые 50

ХИММОТОЛОГИЧЕСКАЯ КАРТА

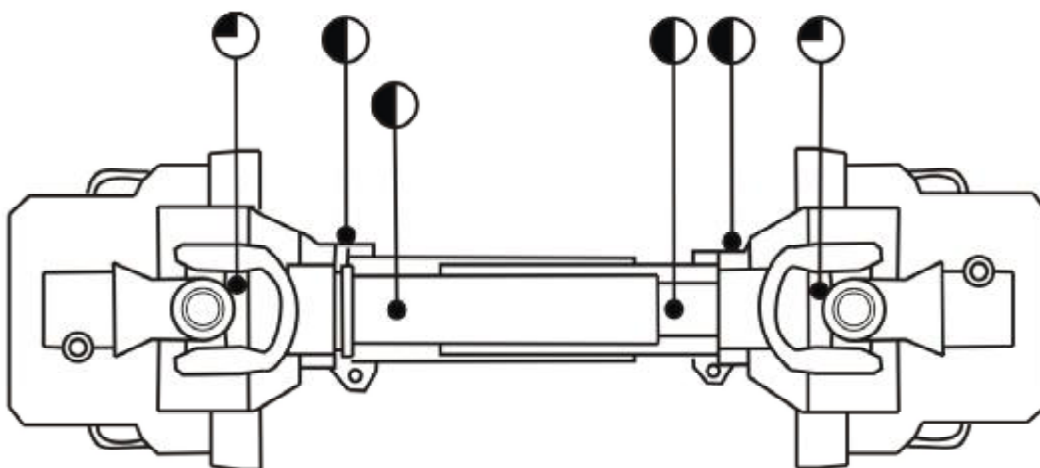
Таблица 5

№ позиции	Наименование, индекс сборочной единицы. Место смазки	Количество сборочных единиц в изделии, шт.	Наименование и обозначение марки ГСМ		Кол-во точек/ Масса ГСМ заправляемых в изделие при смене или пополнении, кг	Периодичность смены (пополнения) ГСМ, ч	Примечание
			Основные	Дублирующие			
1	Карданные валы жатки	4	Смазка Литол-24 (МЛи4/12-3) ГОСТ 21150 - 87	Смазка № 158М (МкМ ₁ -М ₂ 4/12Гд1-3) ТУ 38.301-40-25-94 или по ТУ производителя	8(6*)/0,010	50	
2	Редукторы привода жатки (боковые)	4	Любое масло типа SAE 90EP	ТСп-14 гип, ТАД-17и ГОСТ 23652	4/1,000	240 или 1 раз в сезон	
3	Редукторы привода русел	8			16(12*)/2,000	240 или 1 раз в сезон	
4	Подшипниковые опоры вальцов русла	16	Смазка Литол-24 (МЛи4/12-3) ГОСТ 21150 - 87	Смазка № 158М (МкМ ₁ -М ₂ 4/12Гд1-3) ТУ 38.301-40-25-94 или по ТУ производителя	16(12*)/0,050	50	
5	Устройство предохранительное шнека	1			1/0,020	240 или 1 раз в сезон	
6	Подшипниковые опоры шнека	2			2/0,020	50	
7	Подшипниковые опоры леникса ременной передачи	1			1/0,020	50	
8	Цепь привода шнека	1	Масло НИГРОЛ Л ТУ 38.101529 - 75	-	1/0,100	50	1раз в сезон проварить
9	Цепь транспортера стеблей	16			16(12*)/0,200		
10	Цепь привода битера проставки	1			1/0,100		
11	Резьбовые детали натяжного устройства, шлицевые концы валов редукторов	18	Смазка пушечная (ЗТ 5/5-5)	Микровосковой состав ЭВВД-13 или ИВВС-706М или другие согласно ГОСТ 7751	18(14*)/0,020	Консервация	Срок хранения без переконсервации один год

*-для ППК-61

8 Транспортирование и хранение

8.1 Транспортирование

1. Приспособление может транспортироваться железнодорожным, водным и автомобильным транспортом при доставке его к местам эксплуатации в условиях в части воздействия климатических факторов внешней среды - 7 (ЖИ) по ГОСТ 15150, в части воздействия механических факторов - Ж по ГОСТ 23170.

Транспортирование приспособления железнодорожным транспортом производится на открытых платформах в пределах установленного габарита погрузки.

2. Во время транспортирования грузовые места должны быть надежно закреплены.

3. Все погрузочные работы необходимо производить с помощью подъемно-транспортных средств, грузоподъемностью не менее 30 кН (3000 кг) для ППК-81 и 24кН (2400 кг) для ППК-61.

4. Зачаливание и строповку приспособления производить согласно схеме строповки (рис. 42), и согласно табличке, прикрепленной на щите сзади жатки. Приспособление устанавливать только на собственные опоры.

При длительных переездах по пересеченной местности и дорогам общей сети, приспособление должно транспортироваться на специальной тележке!

Транспортирование жатки может производиться на транспортной тележке РСМ-142.29, производства ООО «Клевер».

Установку и фиксацию жатки на транспортной тележке производить согласно руководству по эксплуатации тележки!

Категорически запрещается располагать проставку и наклонную камеру при транспортировании на шнеке жатки!

За неисправности, полученные при неправильном транспортировании приспособления, производитель имеет право снять машину с гарантийного обслуживания.



Рисунок 42 Схема строповки

8.2 Хранение

Хранение приспособления осуществляется на специально оборудованных машинных дворах, открытых площадках, под навесами и в закрытых помещениях. Место хранения должно располагаться не менее 50 м от жилых, складских, производственных помещений и мест складирования огнеопасной сельскохозяйственной продукции и не менее 150 м от мест хранения ГСМ.

Открытые площадки и навесы для хранения приспособления необходимо располагать на ровных, сухих, незатопляемых местах с прочной поверхностью или с твердым покрытием. Уклон поверхности хранения не более 3°. Место хранения должно быть опахано и обеспечено противопожарными средствами.

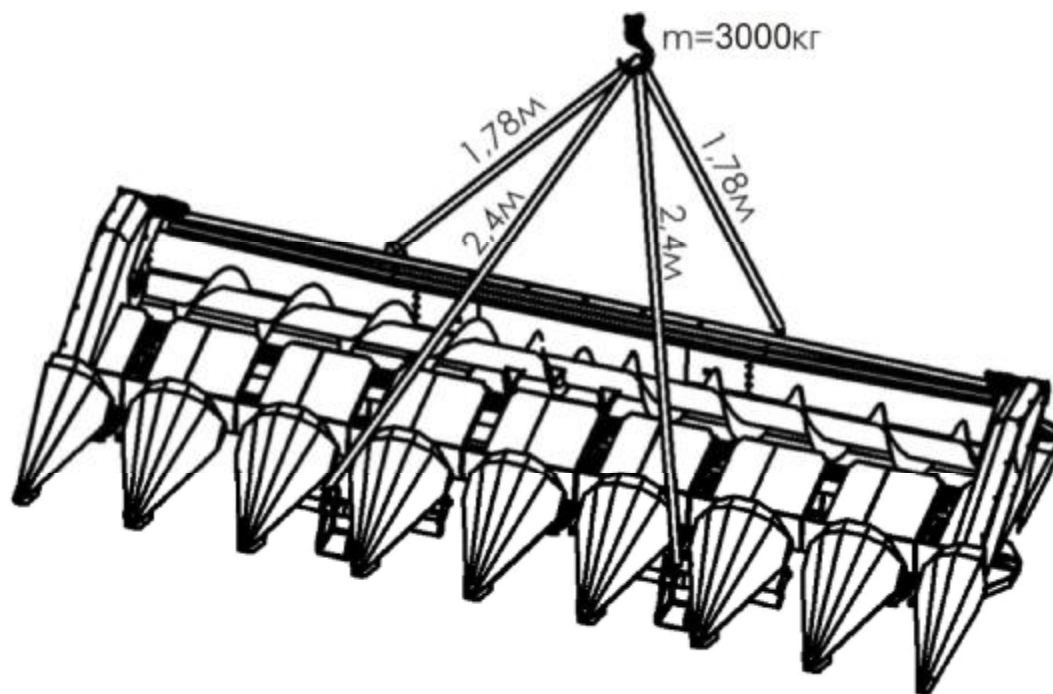
Приспособление в заводской упаковке может храниться в закрытом помещении до 1 года. При необходимости хранения приспособления более 1 года или на открытой площадке под навесом на срок более 2 месяцев, а также после сезона эксплуатации следует выполнить соответствующее техническое обслуживание с обязательным выполнением работ по консервации, герметизации и снятию отдельных составных частей, требующих складского хранения.

ЗИП и составные части дополнительного оборудования молотилки для агрегатирования с приспособлением должны храниться на складе или в соответствии с правилами, изложенными в данном руководстве.

При хранении приспособления должны быть обеспечены условия для удобного его осмотра и обслуживания, а в случае необходимости – быстрого снятия с хранения. Постановка приспособления на длительное хранение и снятие с хранения оформляется приемо-сдаточным актом, с приложением описи сборочных единиц и деталей, демонтированных для хранения на складе и ЗИП.

На длительное хранение приспособление необходимо ставить не позднее 10 дней с момента окончания сезона его эксплуатации.

Состояние приспособления следует проверять в период хранения: в закрытых помещениях не реже 1 раза в 2 месяца, на открытых площадках (под навесом) – ежемесячно.

При постановке на хранение, хранении, снятии с хранения следует выполнить мероприятия по пунктам 7.2.3., 7.2.4, 7.2.5 соответственно.

Правила хранения согласно ГОСТ 7751-85.

9 Возможные неисправности приспособления и методы их устранения

Перечень возможных неисправностей и указания по их устранению при работе приспособления указаны в таблице 6.

Таблица 6

№ п\п	Неисправность, внешнее проявление	Вероятная причина	Метод устранения
1	Забивание русла растительной массой	Большая засоренность поля	Увеличьте ширину рабочей щели русла
		Недостаточная ширина рабочей щели между отрывочными пластинами, неправильно установлены отрывочные пластины	Установите ширину рабочей щели на выходе на 4-6мм больше чем на входе
		Большой зазор между ножами вальцев и чистиками	Установите зазоры 1-1,5мм между вальцами и чистиками
		Большой рабочий зазор между режущими кромками ножей протягивающих вальцов	Установите зазор 1-2мм между режущими кромками ножей протягивающих вальцов
		Тупые кромки ножей	Заточите или замените ножи
		Попадание постороннего предмета между ножами	Удалите посторонний предмет
2	Спадание подающей цепи русла с натяжной звездочки	Слабое натяжение цеп, неплоскостность звездочек, контура подающей цепи русла из-за деформации рамы русла	Отрегулируйте натяжение подающей цепи, установите длину пружины натяжной звездочки в сжатом состоянии 60 мм. Устраните деформацию или замените русло
3	Повреждение и потери початков жаткой	Большой зазор между отрывочными пластинами	Установите зазор в задней части отрывочных пластин на 3-6мм меньше диаметра маломерного полноценного початка, выбранного на убираемом поле
4	Выход из строя ножей протягивающих вальцов	Попадание посторонних предметов между ножами	Замените нож
		Задевание ножа за чистик	Установите зазоры 1-1,5мм между вальцами и чистиками
		Большой зазор между ножами и чистиком	Проверьте затяжку болтов крепления ножей и чистиков
5	Остановка шнека	Забивание растительной массой пространства между шнеком и днищем	Очистите шнек
		Срабатывание предохранительной муфты шнека	Отрегулируйте предохранительную муфту
6	Остановка техпроцесса на левой/ правой стороне жатки	Забивание одного из русел	Проверьте и очистите русло
		Срабатывание предохранительной муфты левого/правого приводного карданного вала	Отрегулируйте предохранительную муфту

10 Паспорт

10.1 Комплектность

Комплект поставки указан в таблице 7.

Таблица 7

Обозначение	Наименование	Кол-во на исполнение, шт.									
		ППК-61	ППК-61-01	ППК-61-02	ППК-61-06	ППК-61-11	ППК-81	ППК-81-01	ППК-81-02	ППК-81-06	ППК-81-11
ППК-61.10.00.000	Жатвенная часть (жатка в сборе с проставкой)	1									
ППК-61.10.00.000-01			1	1							
ППК-61.10.00.000-06					1						
ППК-61.10.00.000-11						1					
ППК-81.10.00.000							1				
ППК-81.10.00.000-01								1	1		
ППК-81.10.00.000-06										1	
ППК-81.10.00.000-11											1
ПКП-8.20.00.000	Наклонная камера	1			1		1			1	
ППК-81.40.00.000	Битер		1					1			
ППК-81.40.00.000-01	Битер			1					1		
ППК-81.43.00.000	Комплект переоборудования наклонной камеры					1				1	
ППК-81.01.00.700	Тяга	По отд. заказу									
ППК-81.70.00.000	Комплект ЗИП	По отдельному заказу									
ППК-81.33.00.000	Комплект приспособления для уборки подсолнечника	По отдельному заказу									
	Комплект сборочных единиц и деталей для переоборудования комбайна (по отдельному заказу)	1			1		1			1	
Документация											
ППК-81.00.00.000 РЭ	Руководство по эксплуатации и каталог запасных частей	1									
	Сервисная книжка	1									

11 Свидетельство о приемке

Приспособление ППК-_____ для уборки кукурузы,

заводской номер _____

изготовлено и принято в соответствии с обязательными требованиями государственных стандартов, действующей технической документацией и признано годным для эксплуатации.

Изделие полностью соответствует чертежам, техническим условиям, государственным стандартам.

ОТК _____

(подпись, Ф.И.О.)

М.П. «____» _____ 20 г.

(число, месяц и год выпуска)

12 Гарантийные обязательства

Внимание! Особенно важно!

Машина, не поставленная на гарантийный учет, гарантийному обслуживанию не подлежит!

Предприятие-изготовитель гарантирует соответствие приспособления нормативной документации при соблюдении потребителем условий эксплуатации, транспортирования и хранения, установленных настоящим РЭ.

Гарантийный срок эксплуатации 24 месяца. Начало гарантийного срока исчисляется со дня ввода в эксплуатацию, но не может быть дольше, чем 36 месяцев с момента реализации её с предприятия-изготовителя.

Условия постановки на гарантийное обслуживание и правила гарантийного обслуживания установлены в сервисной книжке, входящей в комплект документации, прилагаемый к изделию.

Срок службы изделия по ТУ равен сроку службы комбайна.

Гарантия не распространяется на следующие единицы:

Таблица 9

№п/п	Наименование	Обозначение
1	Нож	ППК-81.01.06.453
2	Нож	ППК-81.01.03.451А
3	Подшипники	Все
4	Смазочные материалы	Литол 24 ГОСТ 21150, масло SAE 90EP
5	Щиток	ППК-81.01.00.001А/-01
6	Ремень поликлиновой	KB4-НВ-4062La
7	Документация	(Сервисная книжка, руководство по эксплуатации и каталог з/ч)

Гарантия на 1 год распространяется на следующие единицы:

Таблица 10

№ п/п	Наименование	Обозначение
1	Валы карданные	Все
2	Редукторы боковые	Все
3	Редукторы русел	Все
4	Цепь	ПР-19,05-31,8 ГОСТ 13568-75
5	Цепь	2ПР-15,875-45,4 ГОСТ 13568-75
6	Цепь	СА2801СН
7	Пружина газовая	11.6308010-70

«Argus»

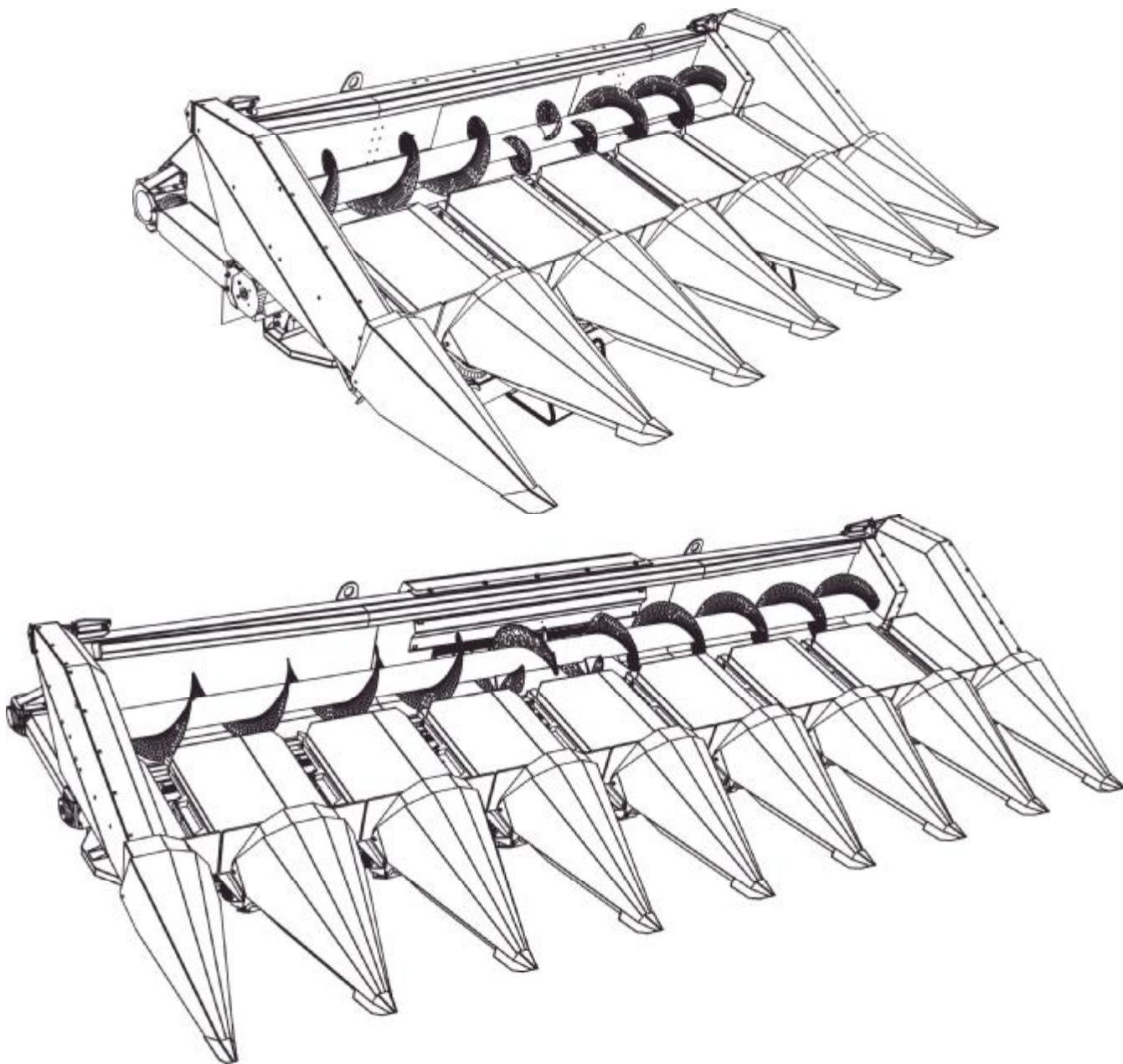

Каталог запасных частей

Правила пользования каталогом

Каталог состоит из ниже следующих разделов:

- сборочные единицы и детали;
- номерной указатель;

Приведенная в каталоге номенклатура деталей охватывает все детали и сборочные единицы, которые могут потребоваться при эксплуатации и ремонте.

В разделе «Сборочные единицы» даны рисунки и спецификации сборочных единиц с входящими в них деталями. Все детали обозначены номерами позиций в возрастающем порядке в пределах одной сборочной единицы. В этих пределах одним и тем же деталям присвоены одинаковые номера позиций. В каталог включены неразъемные сборочные единицы (сварные и т. п.) без перечисления входящих в них деталей. Спецификация каталога представляет собой таблицу, включающую номер рисунка, позицию на рисунке, их обозначение, наименование и количество. Для облегчения определения места детали, когда известно только ее обозначение, в каталоге приведен номерной указатель, в котором все детали расположены в порядке номеров с указанием рисунка, на котором деталь изображена.

В связи с тем, что конструкция изделия постоянно совершенствуется, обозначения и конструкция отдельных сборочных единиц и деталей могут отличаться от опубликованного материала.

Для заказа необходимой детали (узла) достаточно найти на рисунке номер этой детали (узла), по спецификации выписать обозначение, наименование и необходимое количество.

Термины «спереди», «сзади», «справа» и «слева» следует понимать всегда исходя из направления движения.

Предприятие-изготовитель оставляет за собой право изменения в ходе технического развития.



Рисунок 1 Общий вид ППК-81/-06

Общий вид ППК-81/-06

Номер рисунка	Номер позиции	Обозначение	Наименование сборочных единиц, деталей	Количество, шт.
1	1	ППК-81.01.00.000В ППК-61.01.00.000А*	Жатка	1
	2	ППК-8.02.00.000	Проставка	1
		ППК-8.02.00.000-01(ППК-61/81-06)		
	3	ПКП-8.20.00.000 (ППК-61/81)	Камера наклонная	1
		ПКП-8.20.00.000-01(ППК-61/81-06)		
	4	КВ4-НВ-4062La	Ремень 4-х ручьевой поликлиновой	1
5	ПКП-8.20.00.010	Щиток левый	1	
6	1035/1500/КН/Х351-52 *	Карданный вал с предохранительной муфтой	2	

* - для ППК-61/-06

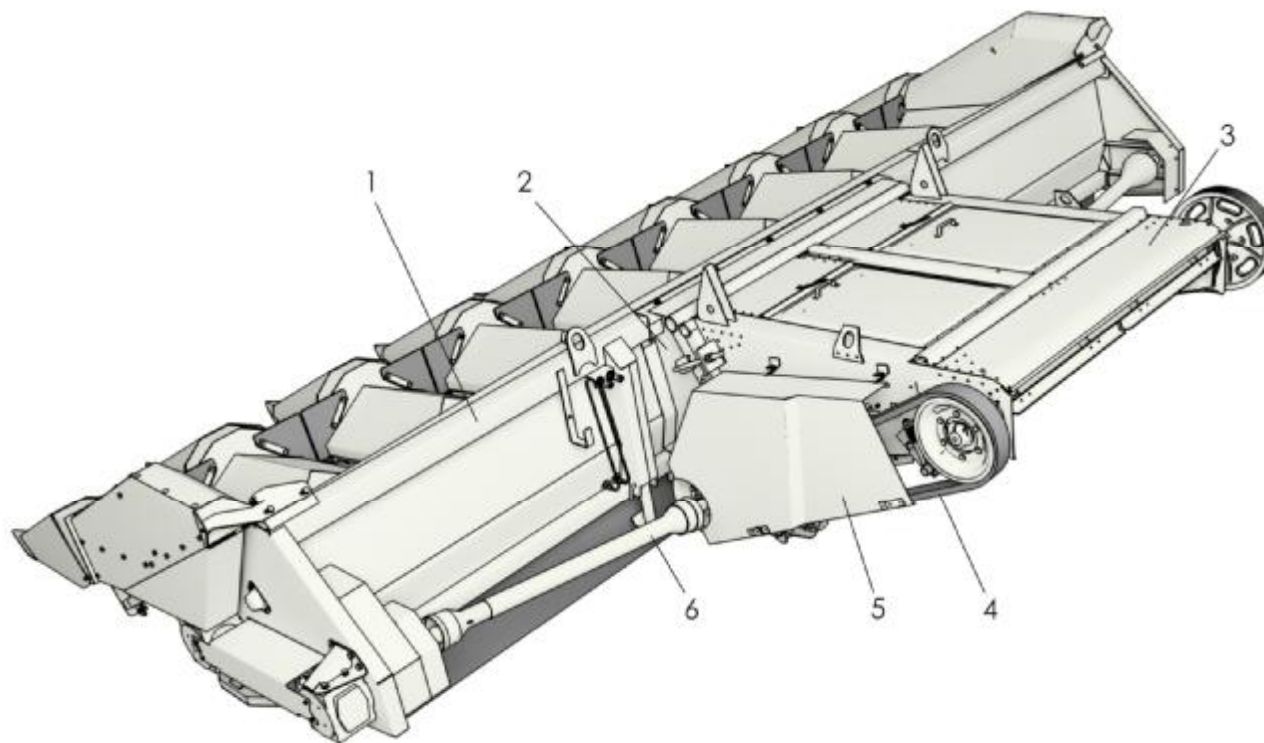

Рисунок 2 Общий вид ППК-81-01/-02

Общий вид ППК-81-01/-02

Номер рисунка	Номер позиции	Обозначение	Наименование сборочных единиц, деталей	Количество, шт.
2	1	ППК-81.01.00.000В ППК-61.01.00.000А*	Жатка	1
	2	1035/1500/КН/Х355.3-52 *	Карданный вал с предохранительной муфтой	2
	3	ППК-81.40.00.020	Тяга	2
	4	ППК-81.40.00.000 (ППК-61/81-01) ППК-81.40.00.000-01 (ППК-61/81-02)	Битер	1
	5	ППК-81.50.00.000	Проставка	1

* - для ППК-61-01 и ППК-61-02

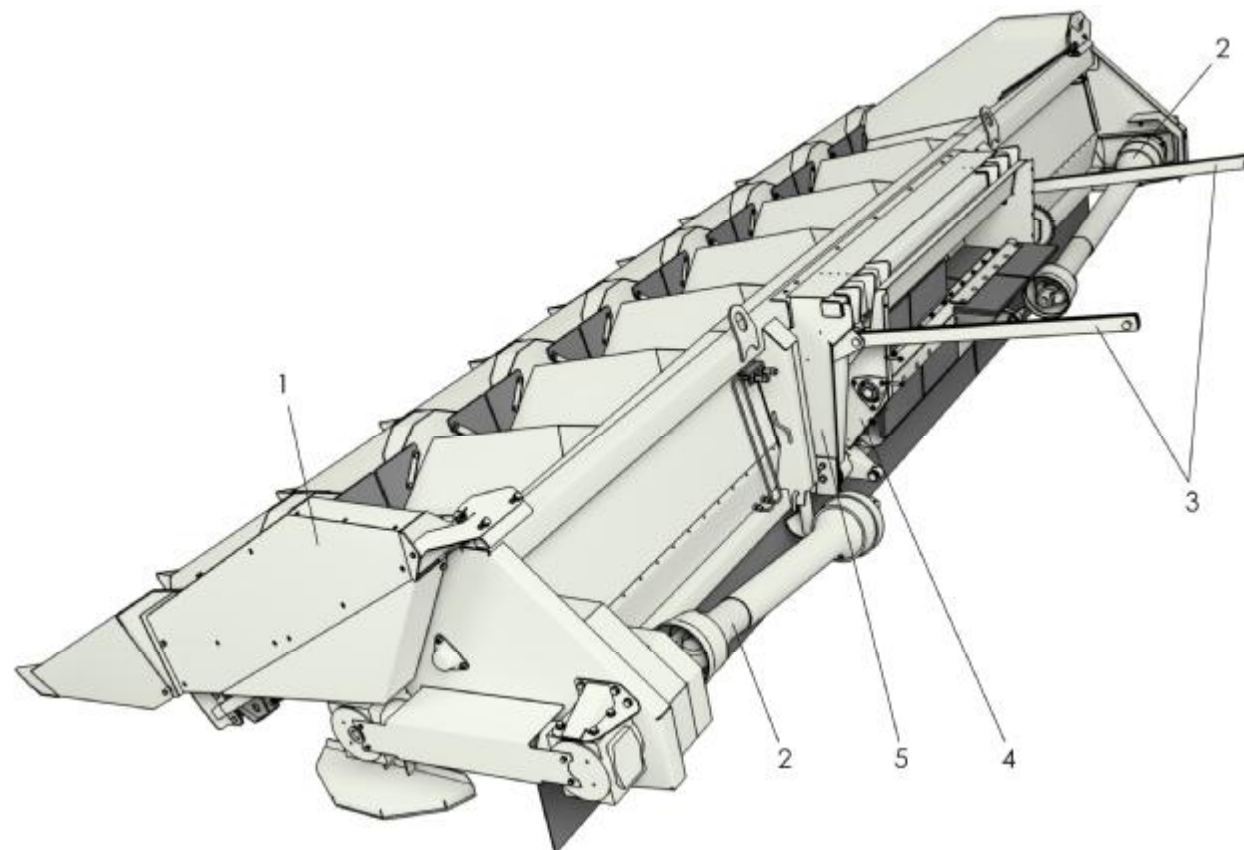

Рисунок 2а Общий вид ППК-81-11

Общий вид ППК-81-11

Номер рисунка	Номер позиции	Обозначение	Наименование сборочных единиц, деталей	Количество, шт.
2а	1	ППК-81.01.00.000В ППК-61.01.00.000А*	Жатка	1
	2	1035/1500/КН/Х355.3-52 *	Карданный вал с предохранительной муфтой	2
	3	ППК-81.54.00.000	Проставка	1

* - для ППК-61-11

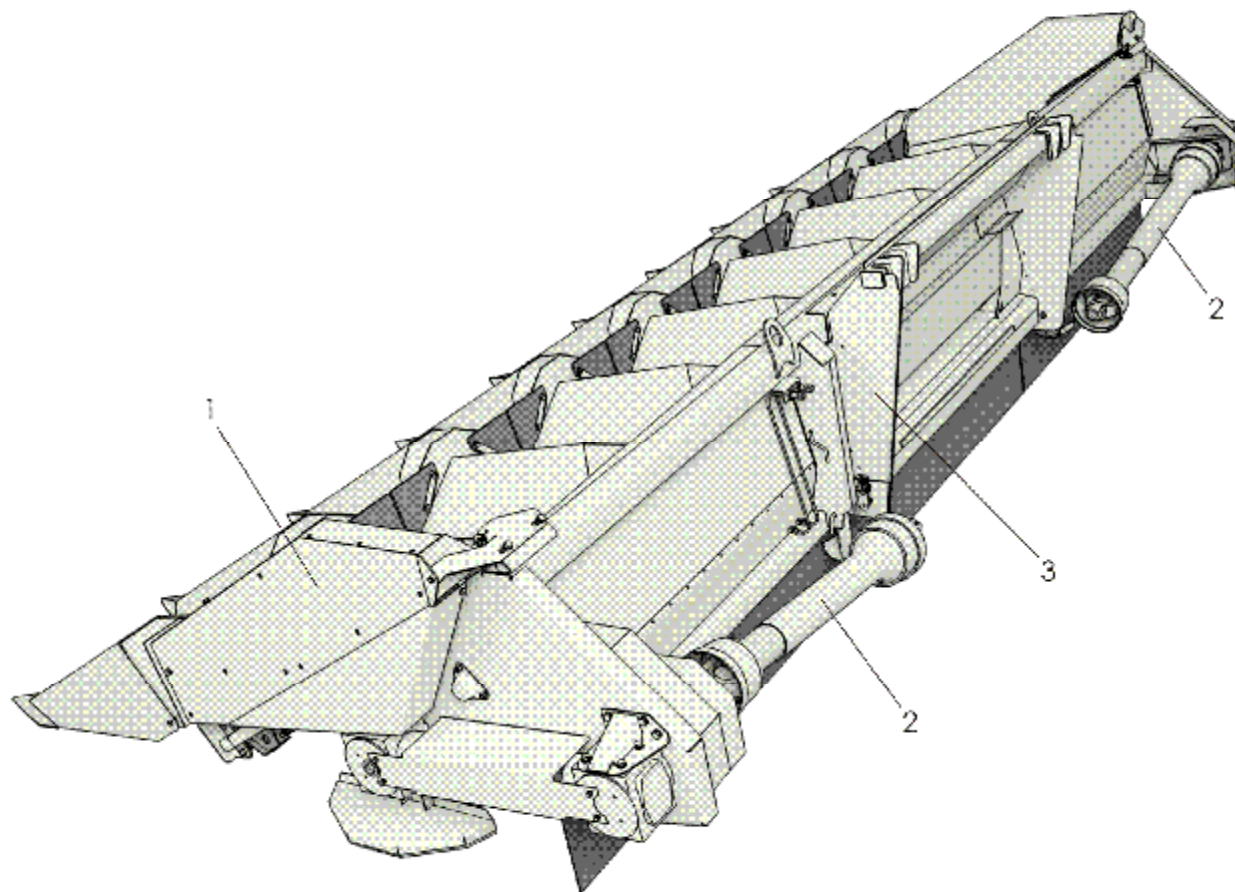

Рисунок 3 Жатка

Жатка

Номер рисунка	Номер позиции	Обозначение	Наименование сборочных единиц, деталей	Количество, шт.
3	1	ППК-81.01.04.000А	Делитель левый	1
	2	ППК-81.01.00.040А	Делитель	7(5*)
	3	ППК-81.01.04.000А-01	Делитель правый	1
	4	ППК-81.01.01.000	Шнек	1
		ППК-61.01.01.000*		
	5	ППК-81.01.02.000В	Каркас	1
		ППК-61.01.02.000А*		
	6	ППК-81.01.06.500-01	Русло	1
	7	ППК-81.01.06.000А	Русло	5(3*)
	8	ППК-81.00.00.070Б	Траверса	2
9	ППК-81.01.06.000А-03	Русло	1	
10	ППК-81.01.06.500	Русло	1	

* -для ППК-61 и его модификаций

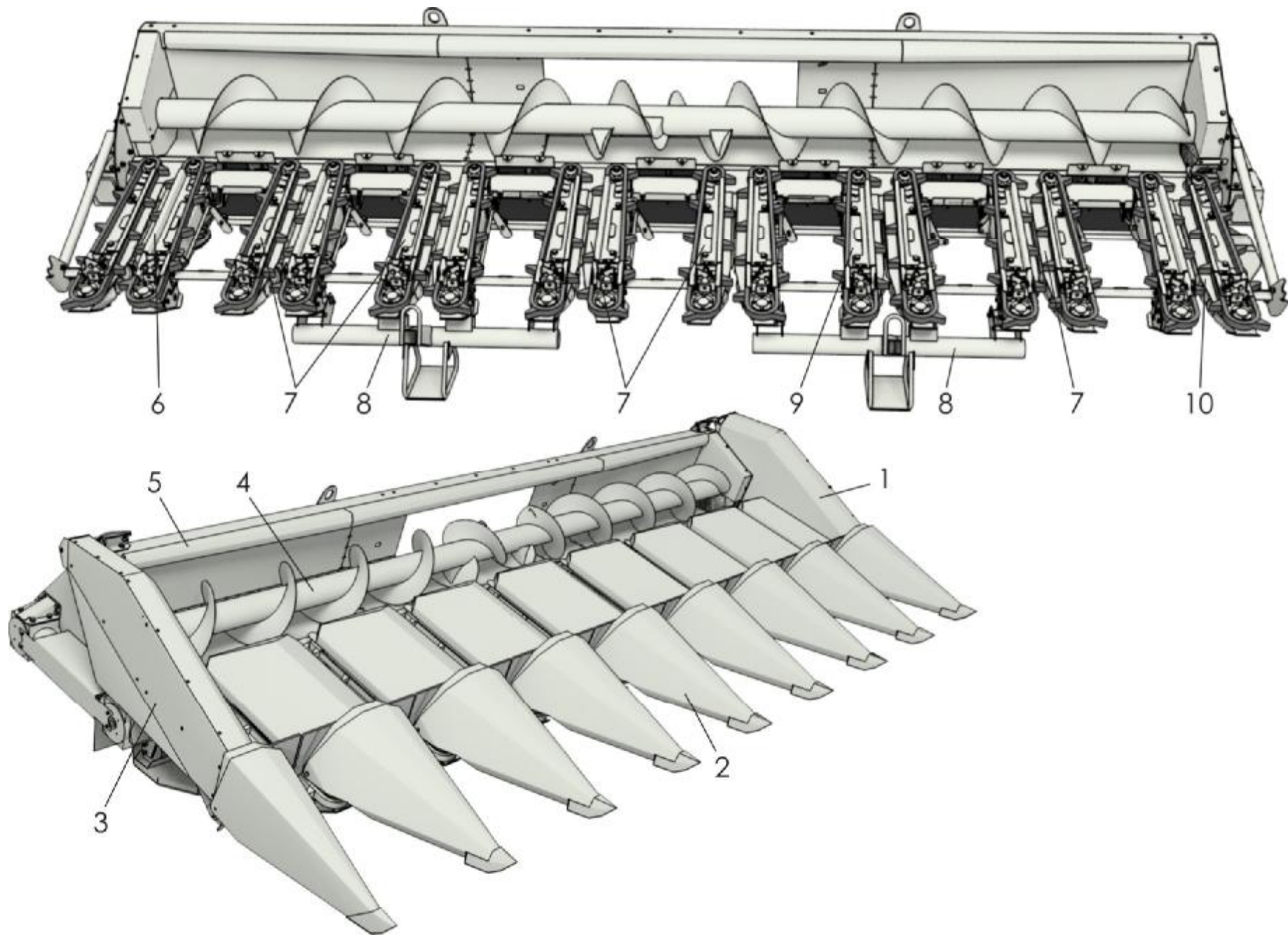

Рисунок 4 Каркас и боковые редукторы

Каркас и боковые редукторы

Номер рисунка	Номер позиции	Обозначение	Наименование сборочных единиц, деталей	Количество, шт.
4	1	ППК-81.01.00.479Б	Кожух	1
	2	С8.01.019 ГОСТ 11371-78	Шайба	4
	4	12Т.65Г.019 ГОСТ 6402-70	Шайба	4
	5	М12-6gx30.88.35.019 ГОСТ 7798-70	Болт	15
	6	С12x2.01.019 ГОСТ 11371-78	Шайба	17
	8	ППК-81.01.00.770А	Накладка	1
	10	1005/440/37,1-37,1	Карданный вал	1
	11	М8-6gx25.88.35.019 ГОСТ 7798-70	Болт	4
	12	8Т.65Г.019 ГОСТ 6402-70	Шайба	4
	13	ППК-81.01.00.580	Кронштейн	1
	14	12Т.65Г.019 ГОСТ 6402-70	Шайба	8
	15	095-01.Ю1.Л	Редуктор	1
	16	ППК-81.01.02.000В	Каркас	1
		ППК-61.01.02.000А*		

* -для ППК-61 и его модификаций

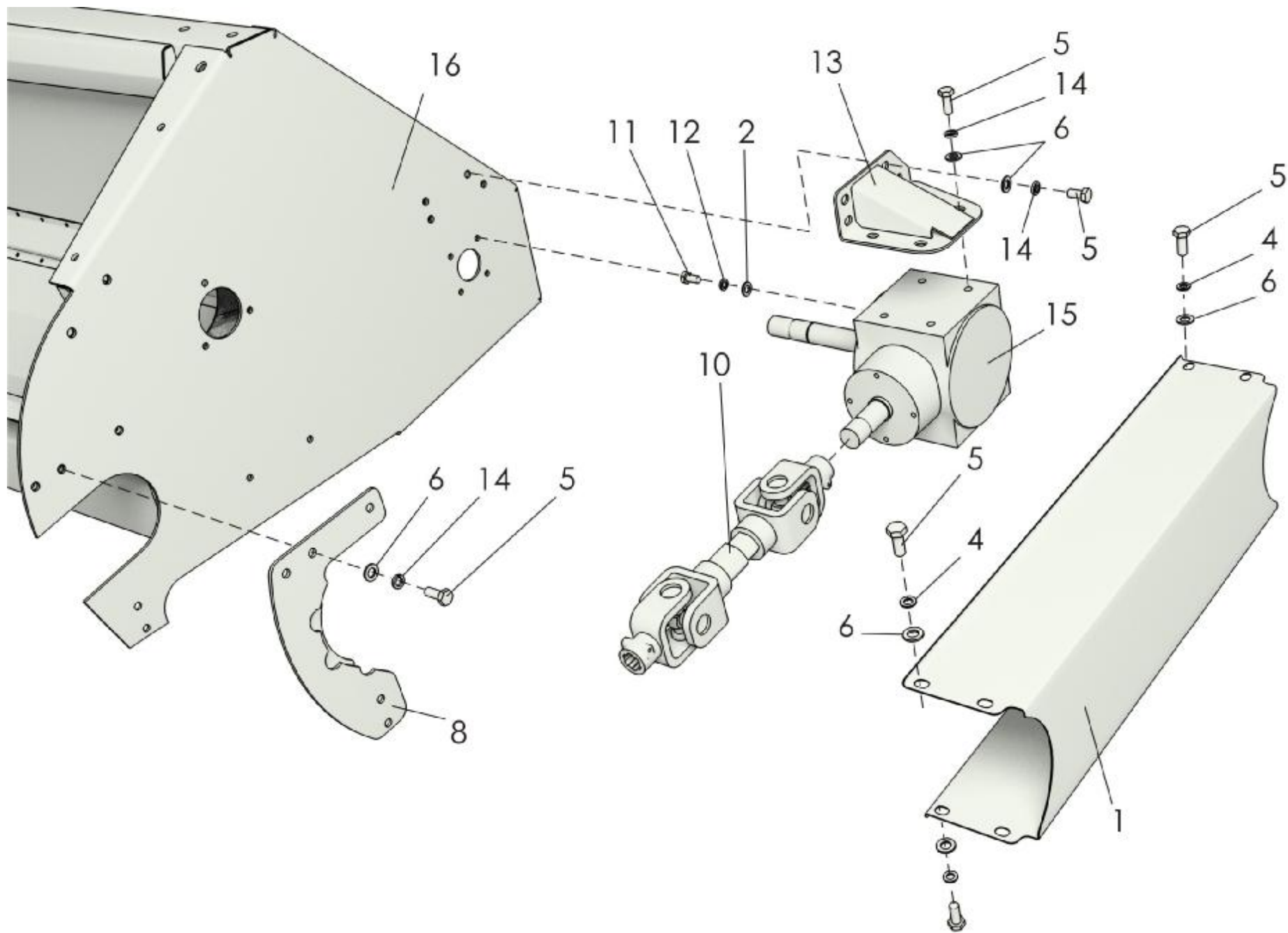

Рисунок 5 Каркас и боковые редукторы

Каркас и боковые редукторы

Номер рисунка	Номер позиции	Обозначение	Наименование сборочных единиц, деталей	Количество, шт.
5	1	ППК-81.01.00.770А-01	Накладка	1
	2	С12.01.019 ГОСТ 11371-78	Шайба	17
	3	М12-6gx30.88.35.019 ГОСТ 7798-70	Болт	15
	4	ППК-81.01.00.479Б	Кожух	1
	6	С8.01.019 ГОСТ 11371-78	Шайба	4
	9	095-01.011.L	Редуктор	1
	10	12Т.65Г.019 ГОСТ 6402-70	Шайба	12
	11	ППК-81.01.00.580-01	Кронштейн	1
	12	8Т.65Г.019 ГОСТ 6402-70	Шайба	4
	13	М8-6gx25.88.35.019 ГОСТ 7798-70	Болт	4
	14	1005/440/37,1-37,1	Карданный вал	1

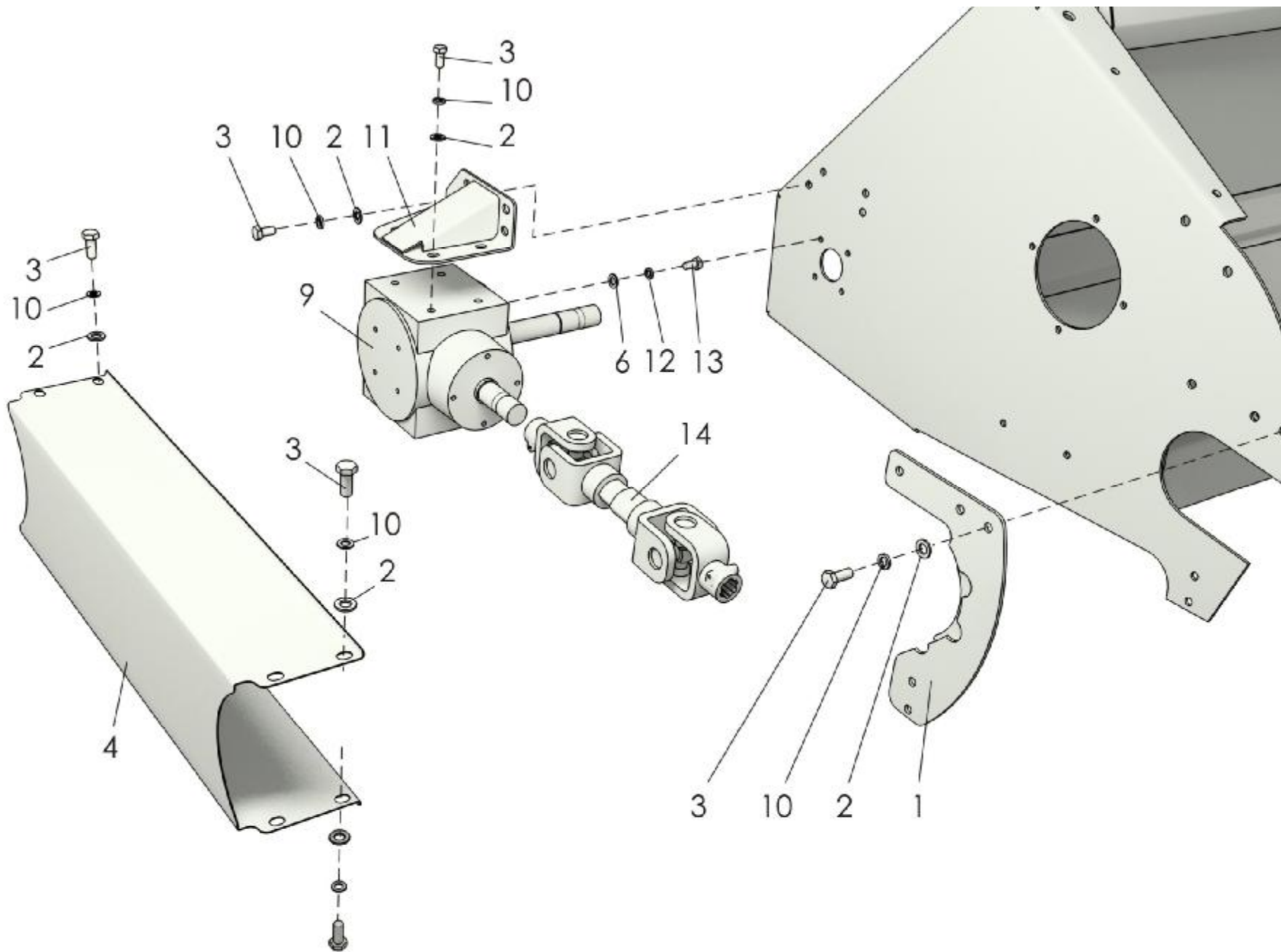

Рисунок 6 Каркас и кожух (левая сторона)

Каркас и кожух (левая сторона)

Номер рисунка	Номер позиции	Обозначение	Наименование сборочных единиц, деталей	Количество, шт.
6	1	M12-6gx30.88.35.019 ГОСТ 7798-70-	Болт	2
	2	ППК-81.01.00.420	Кронштейн	1
	3	C12.01.019 ГОСТ 11371-78	Шайба	8
	4	M12 DIN 985 Zp	Гайка	4
	5	ППК-81.01.00.410А	Распорка	1
	6	M10-6gx25.88.35.019 ГОСТ 7798-70-	Болт	4
	7	10Т.65Г.019 ГОСТ 6402-70	Шайба	4
	8	ППК-81.01.00.401/01	Прокладка	1/по необх.
	9	ППК-81.01.00.430Б	Кожух	1
	10	M12-6gx25.88.35.019 ГОСТ 7798-70-	Болт	2
	11	M8-6gx20.88.35.019 ГОСТ 7798-70-	Болт	3
	12	C8x1,4.01.019 ГОСТ 11371-78	Шайба	3
	13	12Т.65Г.019 ГОСТ 6402-70	Шайба	4
	14	M12-6H.6.019 ГОСТ 5915-70	Гайка	2
	15	M12-6gx35.88.35.019 ГОСТ 7798-70-	Болт	2
	16	ППК-81.01.00.426А	Кронштейн	1
	17	M12-6gx40.88.35.019 ГОСТ 7798-70-	Болт	2
	18	ППК-81.01.00.001Б-01 ППК-61.01.00.001Б-01*	Щиток	2
	19	M8-6gx20.88.35.019 ГОСТ 7798-70-	Болт	38
	20	ППК-81.01.00.403А	Пластина	19
	21	C8.01.019 ГОСТ 11371-78	Шайба	38
	22	8Т.65Г.019 ГОСТ 6402-70	Шайба	41
	23	M8-6H.6.019 ГОСТ 5915-70	Гайка	38
	24	ППК-81.01.00.461А	Кожух	1
	25	ППК-81.01.00.001Б ППК-61.01.00.001Б*	Щиток	1

* -для ППК-61 и его модификаций

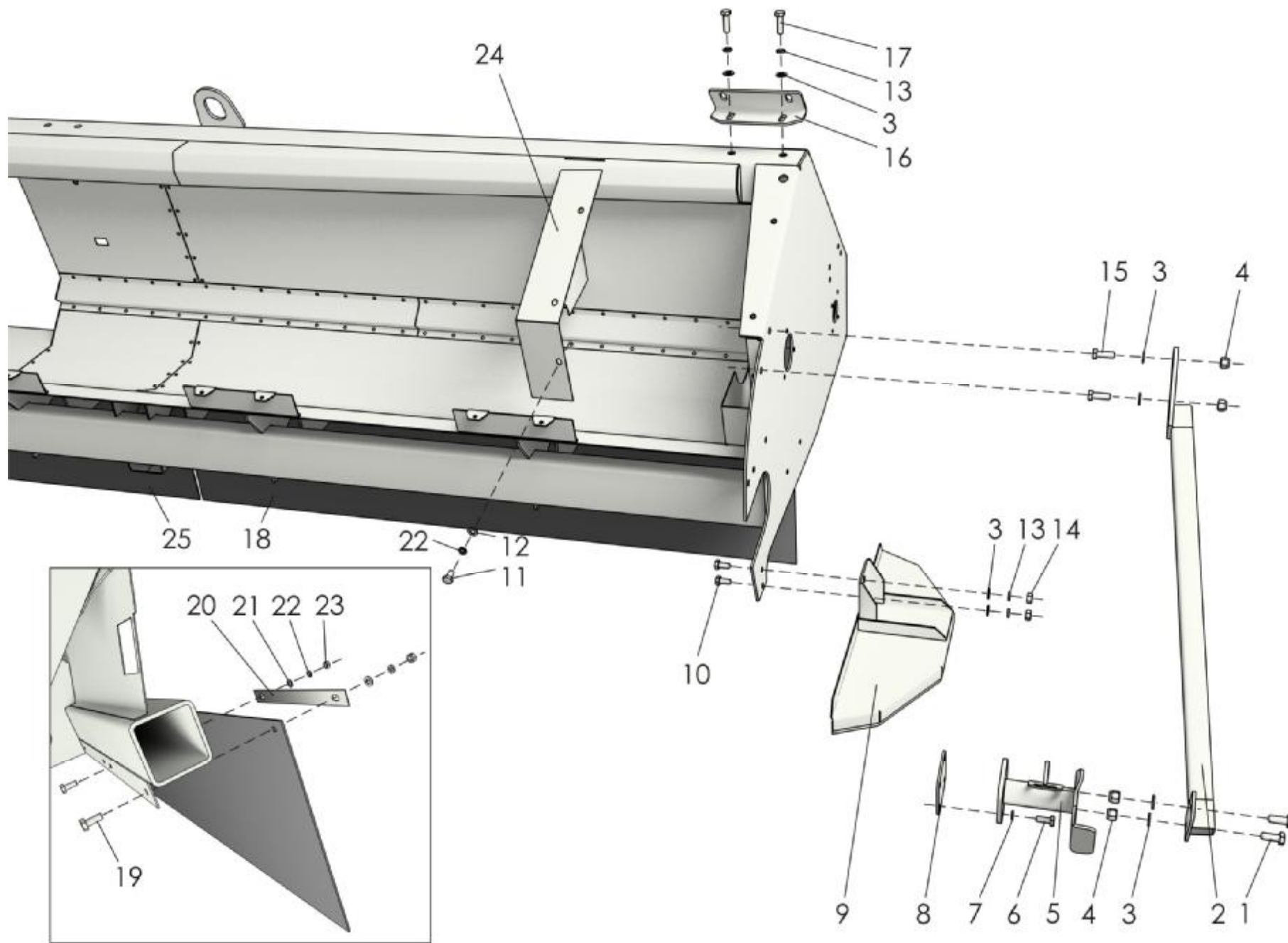

Рисунок 7 Каркас и кожух (правая сторона)

Каркас и кожух (правая сторона)

Номер рисунка	Номер позиции	Обозначение	Наименование сборочных единиц, деталей	Количество, шт.
7	1	ППК-81.01.00.430Б-01	Кожух	1
	2	ППК-81.01.00.401/-01	Прокладка	1/по необх.
	3	10Т.65Г.019 ГОСТ 6402-70	Шайба	4
	4	М10-6gx25.88.35.019 ГОСТ 7798-70-	Болт	4
	5	ППК-81.01.00.410А-01	Распорка	1
	6	М12-6Н ТУ 23.4617472.08-92	Гайка	4
	7	С12.01.019 ГОСТ 11371-78	Шайба	8
	8	ППК-81.01.00.420	Кронштейн	1
	9	М12-6gx30.88.35.019 ГОСТ 7798-70-	Болт	2
	10	М12-6Н.6.019 ГОСТ 5915-70	Гайка	2
	11	12Т.65Г.019 ГОСТ 6402-70	Шайба	4
	12	М12-6gx35.88.35.019 ГОСТ 7798-70-	Болт	2
	13	М12-6gx40.88.35.019 ГОСТ 7798-70-	Болт	2
	14	ППК-81.01.00.426А	Кронштейн	1
	15	ППК-81.01.00.461А-01	Кожух	1
	16	С8x1,4.01.019 ГОСТ 11371-78	Шайба	3
	17	М8-6gx20.88.35.019 ГОСТ 7798-70-	Болт	3
	18	М12-6gx25.88.35.019 ГОСТ 7798-70-	Болт	2
	19	8Т.65Г.019 ГОСТ 6402-70	Шайба	3

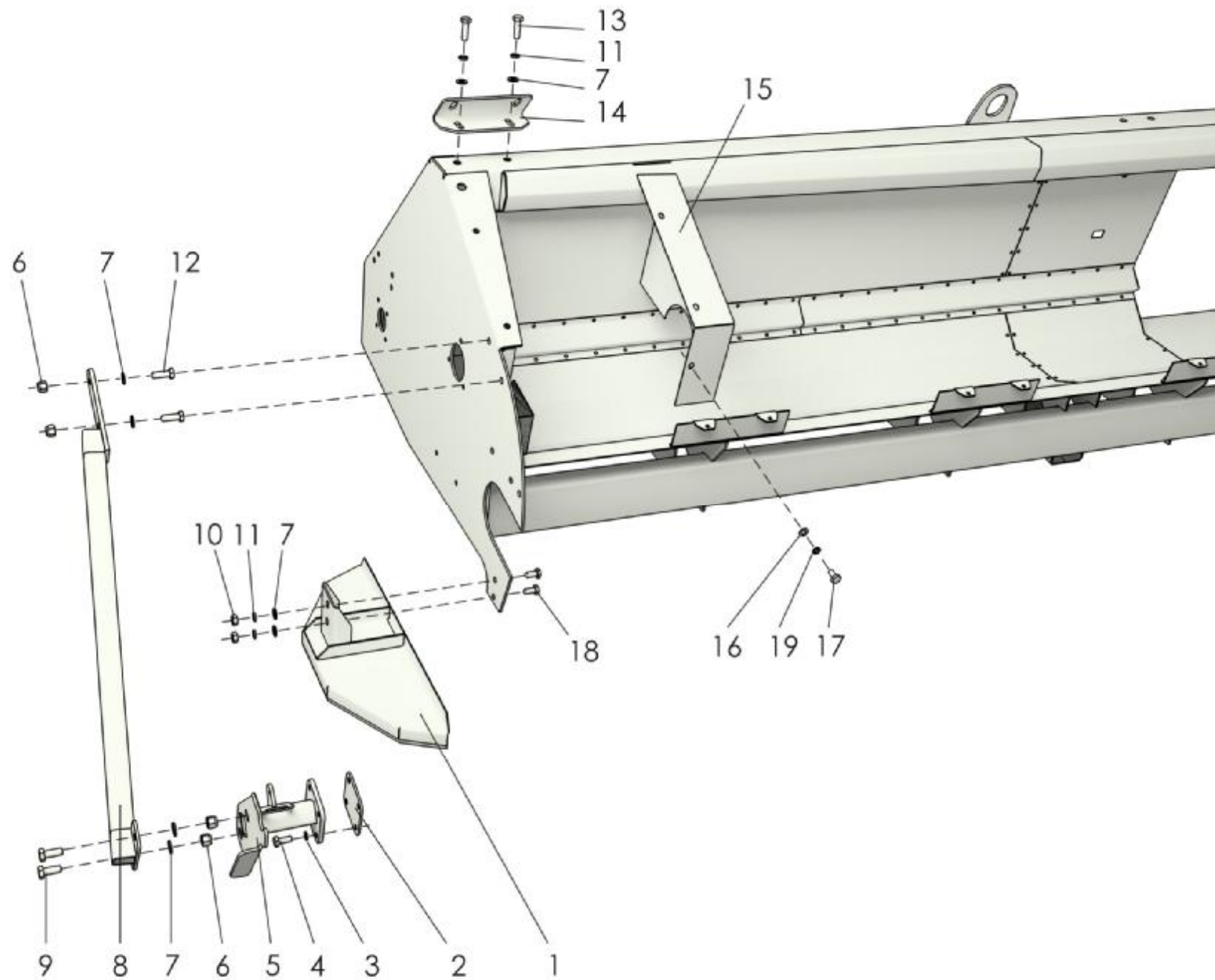

Рисунок 8 Привод шнека

Привод шнека

Номер рисунка	Номер позиции	Обозначение	Наименование сборочных единиц, деталей	Количество, шт.
8	1	ППК-81.01.00.650	Кожух	1
	2	ППК-81.01.00.600А	Шпилька	4
	3	ППК-81.01.00.478	Кольцо	5max
	4	ППК-81.01.00.310	Муфта	1
	5	35 DIN 471	Кольцо стопорное	1
	6	M12x70.36.016 ГОСТ 7802-81	Болт	1
	7	ППК-81.01.00.625	Втулка	1
	8	54-2-48-1	Звездочка	1
	9	C12.01.019 ГОСТ 11371-78	Шайба	1
	10	M12-6H.6.019 ГОСТ 5915-70	Гайка	1
	11	M12-6H.6.019 ГОСТ 5916-70	Гайка	1
	12	8T.65Г.019 ГОСТ 6402-70	Шайба	4
	13	M8-6H.6.019 ГОСТ 5915-70	Гайка	4
	14	C8x1,4.01.019 ГОСТ 11371-78	Шайба	4

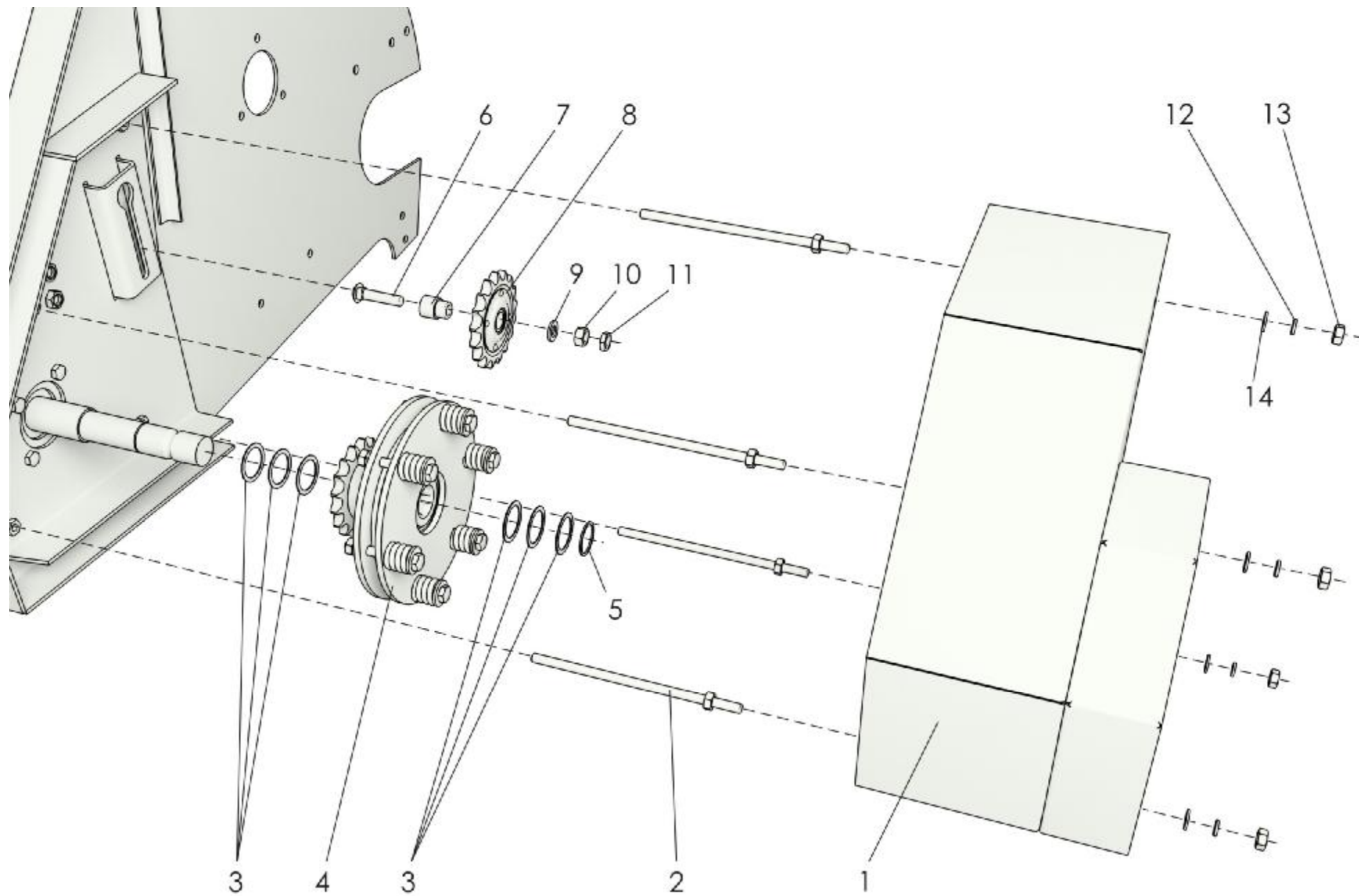

Рисунок 9 Предохранительная фрикционная муфта привода шнека

Предохранительная фрикционная муфта привода шнека

Номер рисунка	Номер позиции	Обозначение	Наименование сборочных единиц, деталей	Количество, шт.
9	1	РСМ-10.08.01.513А	Диск	1
	2	РСМ-10.08.01.026	Накладка сцепления	2
	3	ППК-81.01.00.370А	Ступица трения	1
	4	1.2 Ц6хр ГОСТ 19853-74	Масленка	1
	5	М10-6gx80.35.88.35.019 ГОСТ 7798-70-	Болт	6
	6	ППК-81.01.00.350	Звездочка	1
	7	РСМ-10.08.01.009	Втулка	1
	8	СП57-44-6 ГОСТ 6308-71	Кольцо	1
	9	РСМ-10.08.01.624	Пружина	6
	10	С10х3.01.019 ГОСТ 6958-78	Шайба	6
	11	М10-6Н.6.019 ГОСТ 5915-70	Гайка	12
	12	РСМ-10.08.01.521	Обойма	1
	13	ППК-81.01.00.340	Звездочка	1

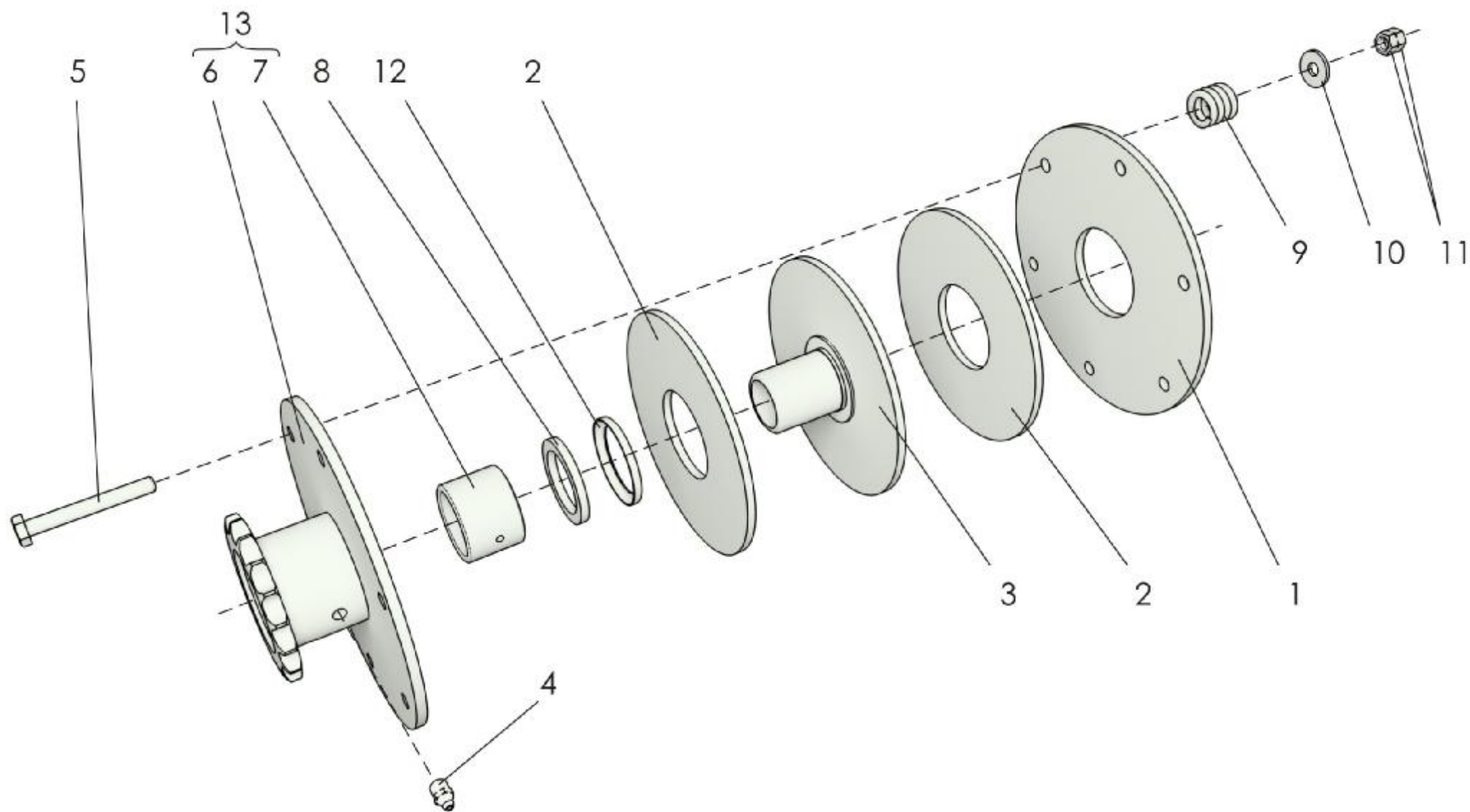

Рисунок 10 Шнек

Шнек

Номер рисунка	Номер позиции	Обозначение	Наименование сборочных единиц, деталей	Количество, шт.
10	1	4x35.019 ГОСТ 397-79	Шплинт	1
	2	M20-6H.5.019 ГОСТ 2528-73	Гайка	1
	3	ППК-81.01.01.401	Шайба	1
	4	1580207НКТ ТУ 37.006.084-90	Подшипник	2
	5	H.027.104	Корпус подшипника	2
	6	ПР-19,05-31,8 ГОСТ 13568-97 101зв.	Цепь	1
	7	ППК-81.01.01.412	Пластина стопорная	6
	8	M12-6gx30.88.35.019 ГОСТ 7798-70	Болт	12
	9	ППК-81.01.01.030	Звездочка	1
	10	ППК-81.01.01.411/ ППК-81.01.01.411-01	Прокладка регулировочная	5max/5max
	11	ППК-81.01.01.010 ППК-61.01.01.010*	Шнек	1
	12	M10-6gx45.88.35.019 ГОСТ 7798-70	Болт	3
	13	M12DIN 985 Zp	Гайка	10
	14	ППК-82.01.00.452	Фланец	1
	15	M10-6gx25.88.35.019 ГОСТ 7798-70	Болт	3
	16	ППК-81.01.01.020	Цапфа	1

* -для ППК-61 и его модификаций

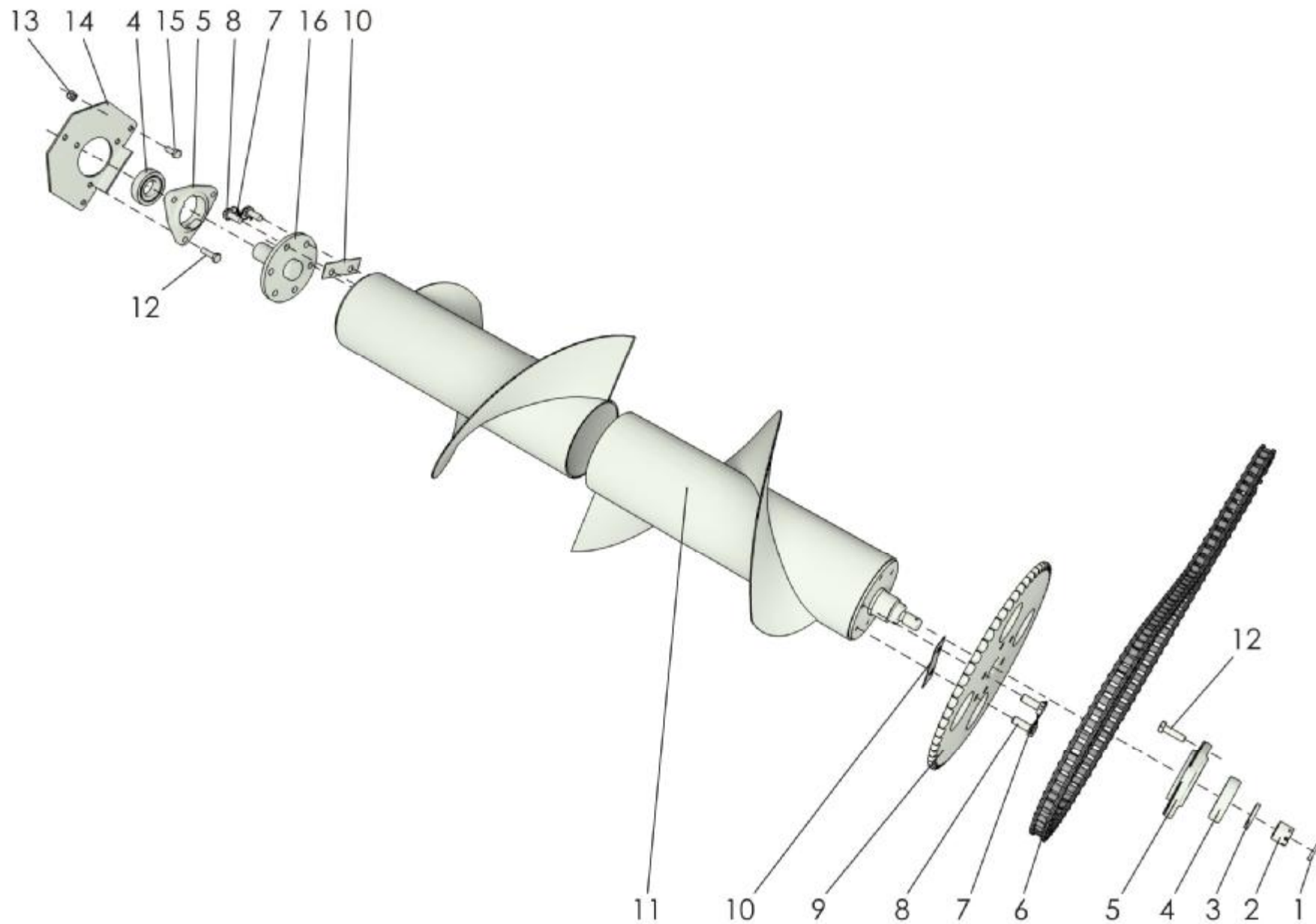

Рисунок 11 Левый делитель

Левый делитель

Номер рисунка	Номер позиции	Обозначение	Наименование сборочных единиц, деталей	Количество, шт.
11	1	ППК-81.01.04.020	Делитель боковой	1
	2	2.2,8x40.019 ОСТ 23.2.2-79	Шплинт	1
	3	M10.6.019 ГОСТ 3032-76	Гайка	1
	4	ППК-81.01.00.631А	Шайба	1
	5	4x28.019 ГОСТ 397-79	Шплинт	2
	6	C16.01.01.019 ГОСТ 11371-78	Шайба	2
	7	ППК-81.01.00.130А	Рычаг	1
	9	10Т.65Г.019 ГОСТ 6402-70	Шайба	2
	10	M10-6gx30.88.35.019 ГОСТ 7798-70-	Болт	2
	11	ППК-81.01.00.570	Петля	1
	12	4x32 ГОСТ 397-79	Шплинт	1
	13	ППК-81.01.04.010А	Капот	1
	14	ППК-81.01.04.080А	Кожух	1
	15	M8-6gx20.88.35.019 ГОСТ 7798-70-	Болт	21
	16	C10.01.01.019 ГОСТ 11371-78	Шайба	2
	17	8Т.65Г.019 ГОСТ 6402-70	Шайба	14
	18	M8 DIN 985 Zp	Гайка	9
	19	ППК-81.01.04.040А	Щиток	1
	20	ППК-81.01.00.415	Накладка	2
	21	ППК-81.01.04.001	Отражатель	1
	22	ППК-81.01.00.603А	Зацеп	1
	23	ППК-81.01.00.634	Втулка	1
	24	ППК-81.01.00.421	Рычаг	1
	25	M10-6gx40.88.35.019 ГОСТ 7798-70-	Болт	1
	26	ППК-81.01.04.110	Рычаг	1
	27	M10 DIN 985 Zp	Гайка	1
	28	M8-6gx25.88.35.019 ГОСТ 4498-70	Болт	2
	29	C8.01.019 ГОСТ 11371-78	Шайба	21

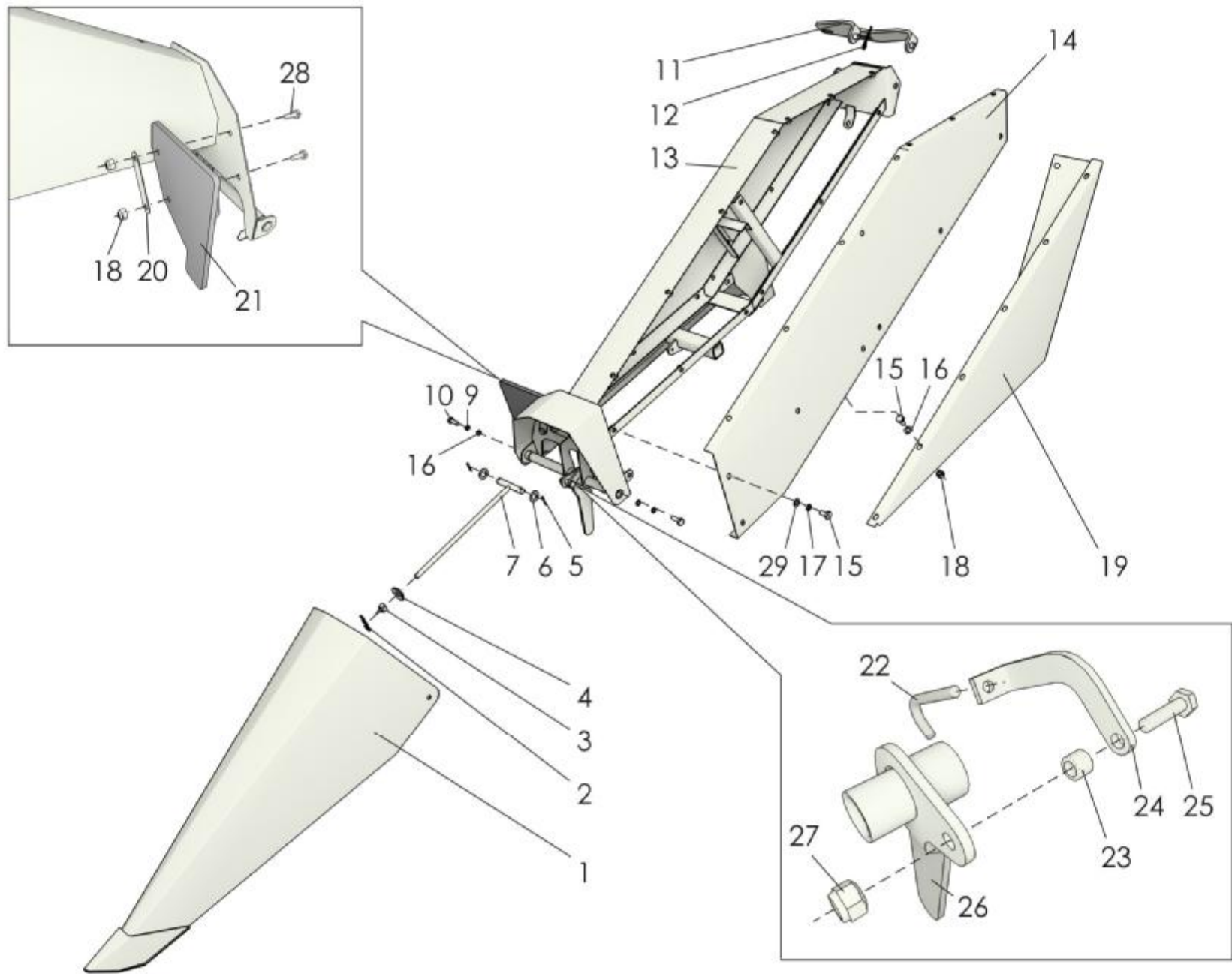

Рисунок 12 Правый делитель

Правый делитель

Номер рисунка	Номер позиции	Обозначение	Наименование сборочных единиц, деталей	Количество, шт.
12	1	ППК-81.01.04.020-01	Делитель боковой	1
	2	2.2,8x40.019 ОСТ 23.2.2-79	Шплинт	1
	3	M10.6.019 ГОСТ 3032-76	Гайка	1
	4	ППК-81.01.00.631А	Шайба	1
	5	ППК-81.01.00.130А	Рычаг	1
	6	C16.01.01.019 ГОСТ 11371-78	Шайба	2
	7	4x28.019 ГОСТ 397-79	Шплинт	2
	8	C8.01.01.019 ГОСТ 11371-78	Шайба	21
	9	8Т.65Г.019 ГОСТ 6402-70	Шайба	14
	10	M8-6gx20.88.35.019 ГОСТ 7798-70-	Болт	21
	11	M8 DIN 985Zp	Гайка	9
	12	ППК-81.01.04.040А-01	Щиток	1
	13	ППК-81.01.04.080А-01	Кожух	1
	14	ППК-81.01.00.570-01	Петля	1
	15	4x32.019 ГОСТ 397-79	Шплинт	1
	16	ППК-81.01.04.010А-01	Капот	1
	18	10Т.65Г.019 ГОСТ 6402-70	Шайба	2
	19	M10-6gx30.88.35.019 ГОСТ 7798-70-	Болт	2
	20	ППК-81.01.00.415А	Накладка	2
	21	ППК-81.01.04.001	Отражатель	1
	22	ППК-81.01.00.634	Втулка	1
	23	ППК-81.01.00.421-01	Рычаг	1
	24	M10-6gx40.88.35.019 ГОСТ 7798-70-	Болт	1
	25	ППК-81.01.00.603А	Зацеп	1
	26	ППК-81.01.04.110-01	Рычаг	1
	27	M10 DIN 968 Zp	Гайка	1
	28	M8-6gx25.88.35.019 ГОСТ 7798-70	Болт	2
	29	C10.01.019 ГОС 11378-78	Шайба	2

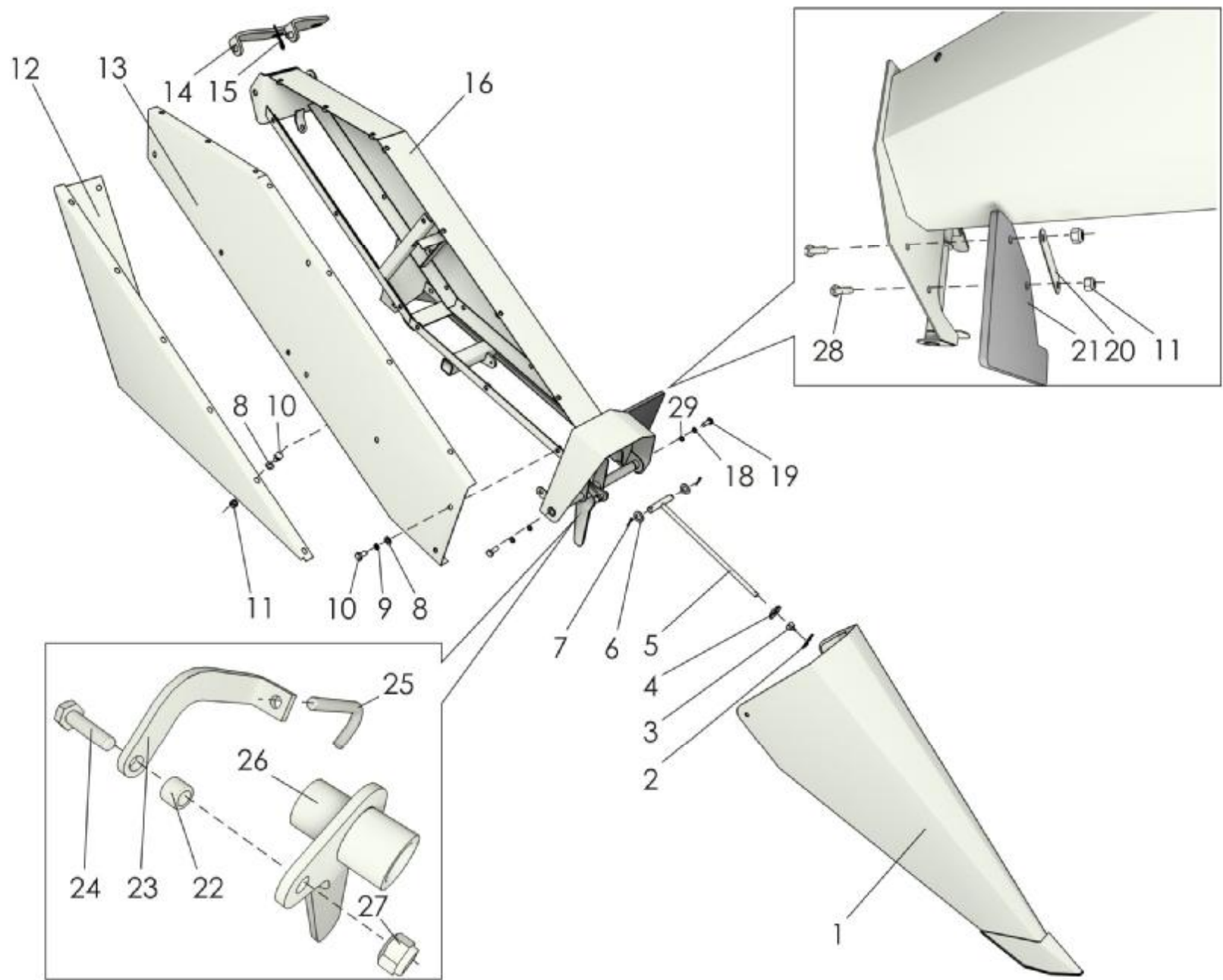

Рисунок 13 Делитель

Делитель

Номер рисунка	Номер позиции	Обозначение	Наименование сборочных единиц, деталей	Количество, шт.
13	1	ППК-81.01.00.401/ ППК-81.01.00.401-01	Прокладка	2/по необходимости
	2	10Т.65Г.019 ГОСТ 6402-70	Шайба	10
	3	М10-6gx30.88.35.019 ГОСТ 7798-70-	Болт	10
	4	ППК-81.01.00.010	Распорка	7 (на маш.)
	5	ППК-81.01.00.050	Делитель	1
	6	2.2,8x40.019 ОСТ 23.2.2-79	Шплинт	1
	7	М10.6.019 ГОСТ 3032-76	Гайка	1
	8	ППК-81.01.00.631А	Шайба	1
	9	ППК-81.01.00.130А	Рычаг	1
	10	С10.01.01.019 ГОСТ 11371-78	Шайба	2
	11	ППК-81.01.00.140А	Капот	1
	12	М8-6gx25.88.019 ГОСТ 7798-70	Болт	4
	13	6,3x36.019 ГОСТ 397-79	Шплинт	2
	14	С16.01.01.019 ГОСТ 11371-78	Шайба	2
	15	4x28.019 ГОСТ 397-79	Шплинт	2
	16	11.6308010-70 ТУ РБ 00232147.068-99 или	Пружина газовая	8(на маш.)
		ППК-81.00.00.190	Опора	8(на маш.)
	17	М8 DIN 985 Zp	Гайка	4
	18	М8-6Н.019 ГОСТ 5916-70	Гайка	2
	19	ППК-81.01.00.408А	Накладка	2
	20	ППК-81.01.00.021	Отражатель	2
	21	М10 DIN 985 Zp	Гайка	1
	22	М10-6gx40.88.35.019 ГОСТ 7798-70-	Болт	1
	23	ППК-81.01.00.634	Втулка	1
	24	ППК-81.01.00.421	Рычаг	1
	25	ППК-81.01.00.603А	Зацеп	1
26	ППК-81.01.00.290	Рычаг	1	

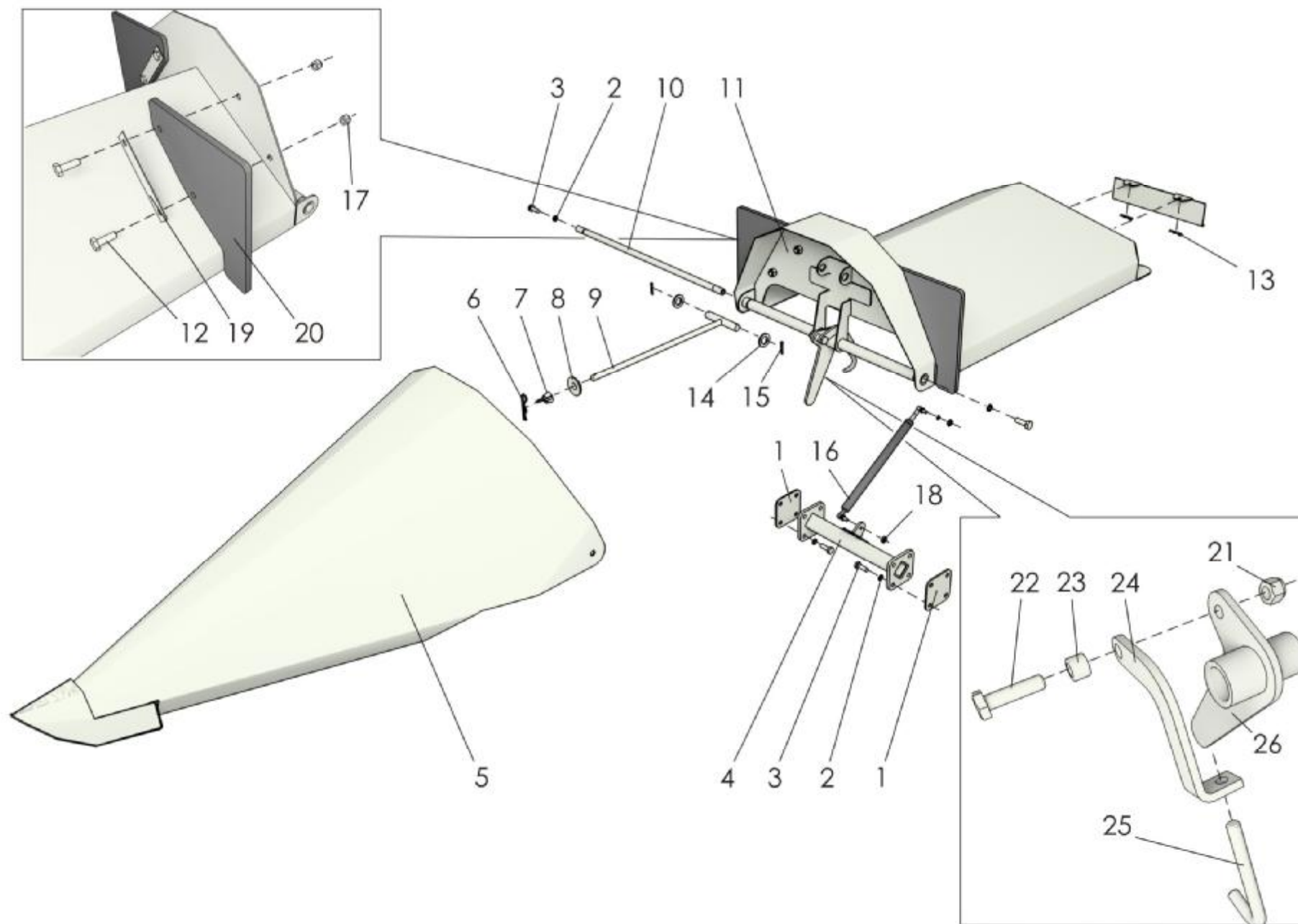

Рисунок 14 Траверса

Траверса

Номер рисунка	Номер позиции	Обозначение	Наименование сборочных единиц, деталей	Количество, шт.
14	1	PCM-10.08.01.647A	Фиксатор	4
	2	ППК-81.00.00.604A	Ось	2
	3	ППК-81.00.00.080B	Траверса	1

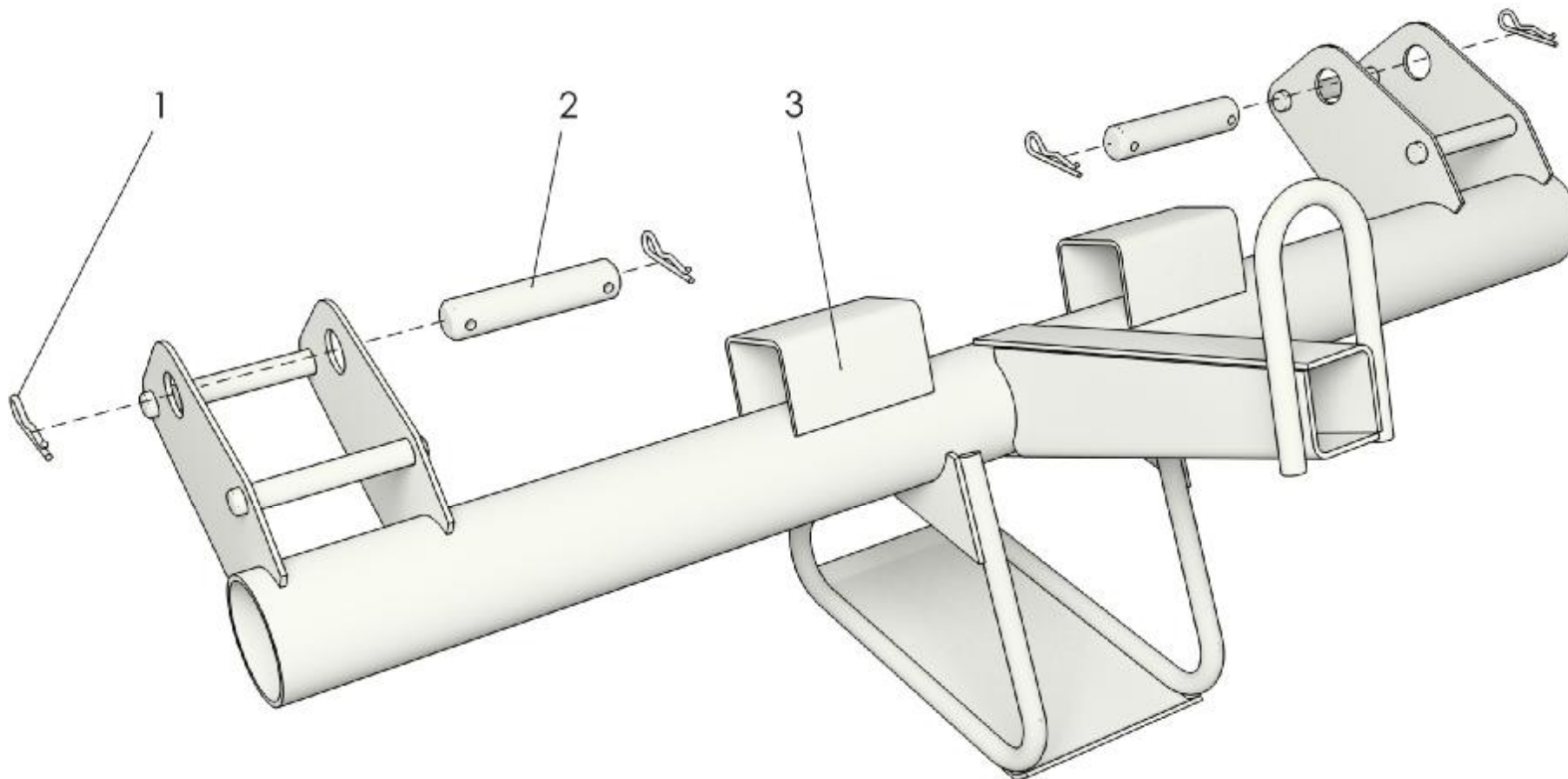

Рисунок 15 Опора

Опора

Номер рисунка	Номер позиции	Обозначение	Наименование сборочных единиц, деталей	Количество, шт.
15	1	2.2,8x40.019 ОСТ 23.2.2-79	Шплинт пружинный	1
	2	ППК-81.01.00.080Б	Опора	1
	3	ППК-81.01.00.629	Крюк	1

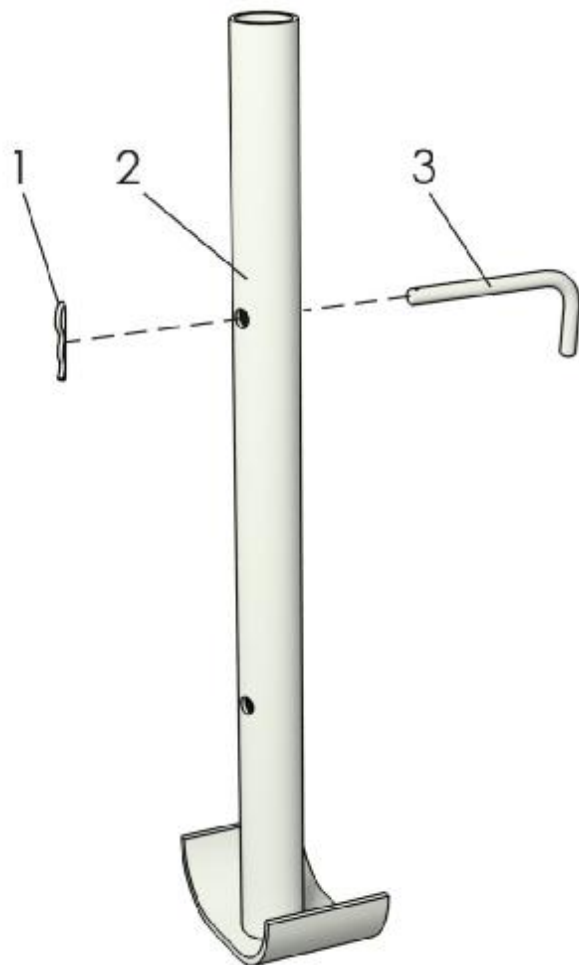

Рисунок 16 Рисло ППК-81.01.06.500

Рисло ППК-81.01.06.500

Номер рисунка	Номер позиции	Обозначение	Наименование сборочных единиц, деталей	Количество, шт.
16	1	ППК-81.01.06.000А-01	Рисло	1
	2	M10x30-8.8 DIN-EN 24017	Болт	1
	3	M10x35-8.8 DIN-EN 24017	Болт	3
	4	095-07.0J1.R	Редуктор	1
	5	034-01.11.00	Втулка шлицевая	1

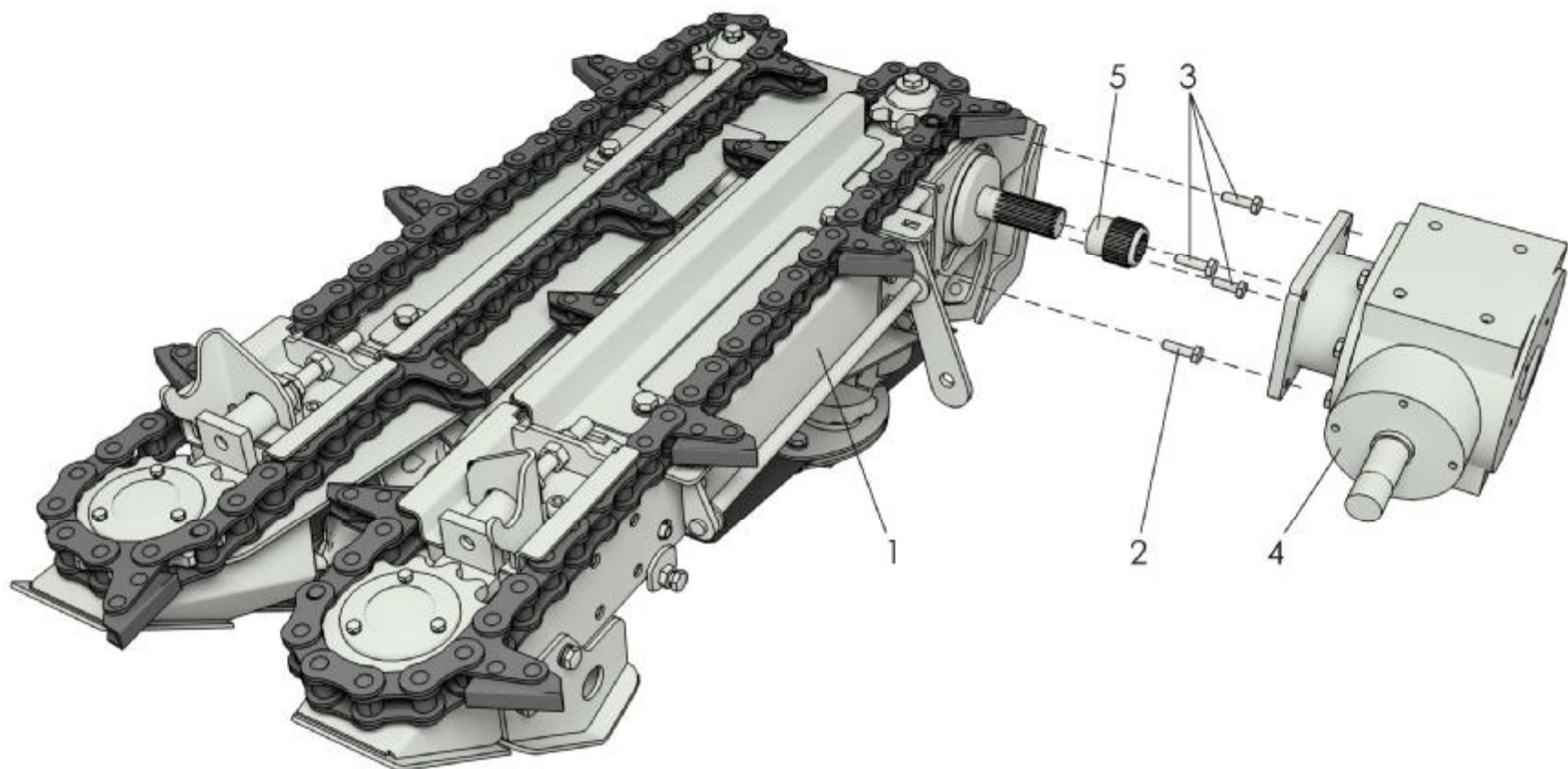

Рисунок 17 Русло ППК-81.01.06.500-01

Русло ППК-81.01.06.500-01

Номер рисунка	Номер позиции	Обозначение	Наименование сборочных единиц, деталей	Количество, шт.
17	1	ППК-81.01.06.000А-02	Русло	1
	2	M10x30-8.8 DIN-EN 24017	Болт	1
	3	M10x35-8.8 DIN-EN 24017	Болт	3
	4	095-07.J01.R1	Редуктор	1
	5	034-01.11.00	Втулка шлицевая	1

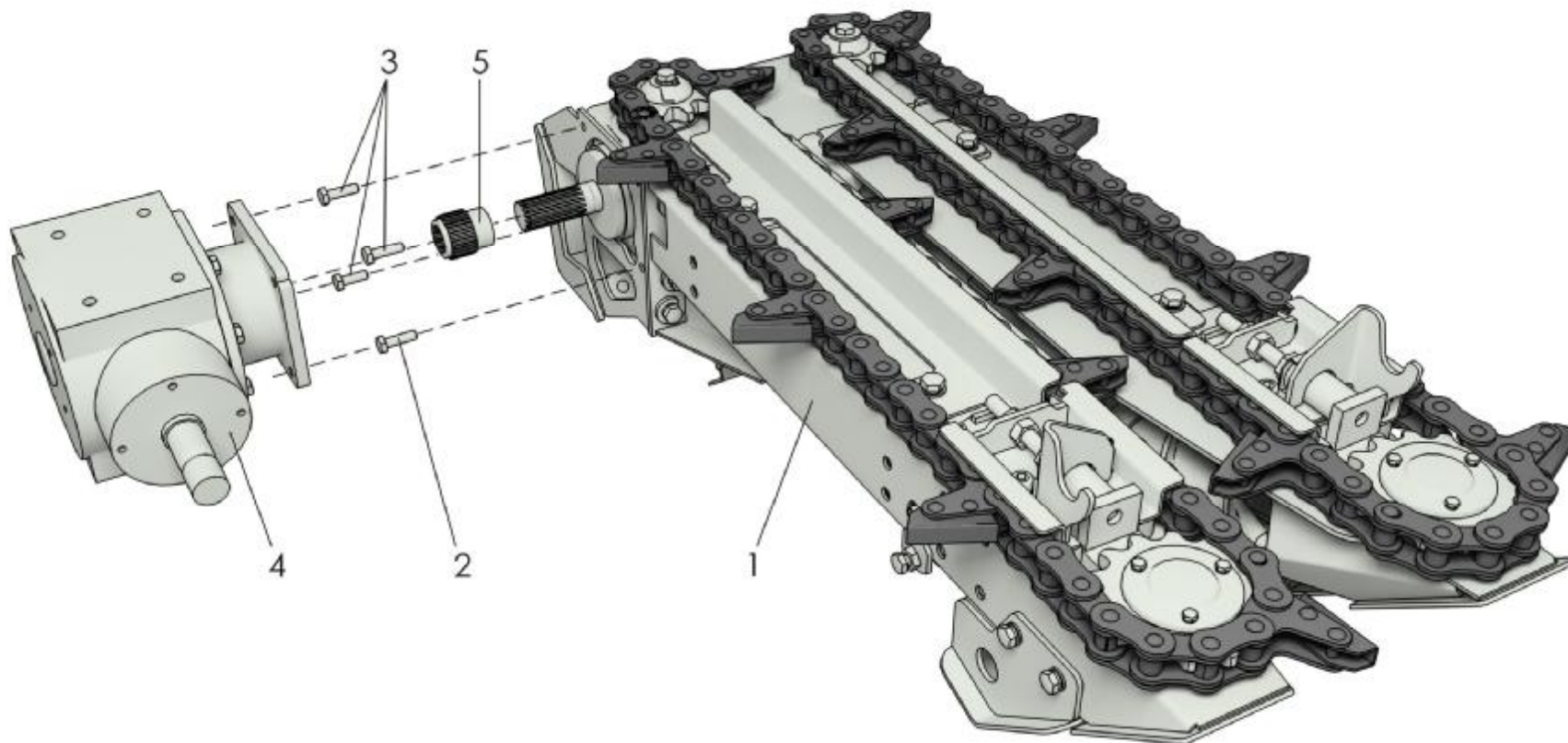

Рисунок 18 Русло ППК-81.01.06.000А/-01/-02/-03

Русло ППК-81.01.06.000А/-01/-02/-03

Номер рисунка	Номер позиции	Обозначение	Наименование сборочных единиц, деталей	Количество, шт.
18	1	CA2801CH 72зв. L=2160мм	Цепь	2
	2	ППК-81.01.06.060-01 (ППК-81.01.06.000А-03)	Поводок	1
	3	ППК-81.01.06.060 (ППК-81.01.06.000А/-01/-02)	Поводок	1
	4	ППК-81.01.03.120А	Измельчающий аппарат	1
	5	034-02.ААВВССD.C (ППК-81.01.06.000А)	Редуктор русла центральный	1
	6	034-02.ААВGССD.L (ППК-81.01.06.000А-01)	Редуктор русла левый	1
	7	034-02.ААGВССD.P (ППК-81.01.06.000А-02)	Редуктор русла правый	1
	8	034-02.ААВВССD.C (ППК-81.01.06.000А-03)	Редуктор русла центральный	1
	9	ППК-81.01.03.030	Кронштейн	2
	10	ППК-81.01.03.452	Шайба	4
	11	16Т.65Г.019 ГОСТ 6402-70	Шайба	4
	12	M16-6gx45.88.35.019 ГОСТ 7798-70	Болт	4

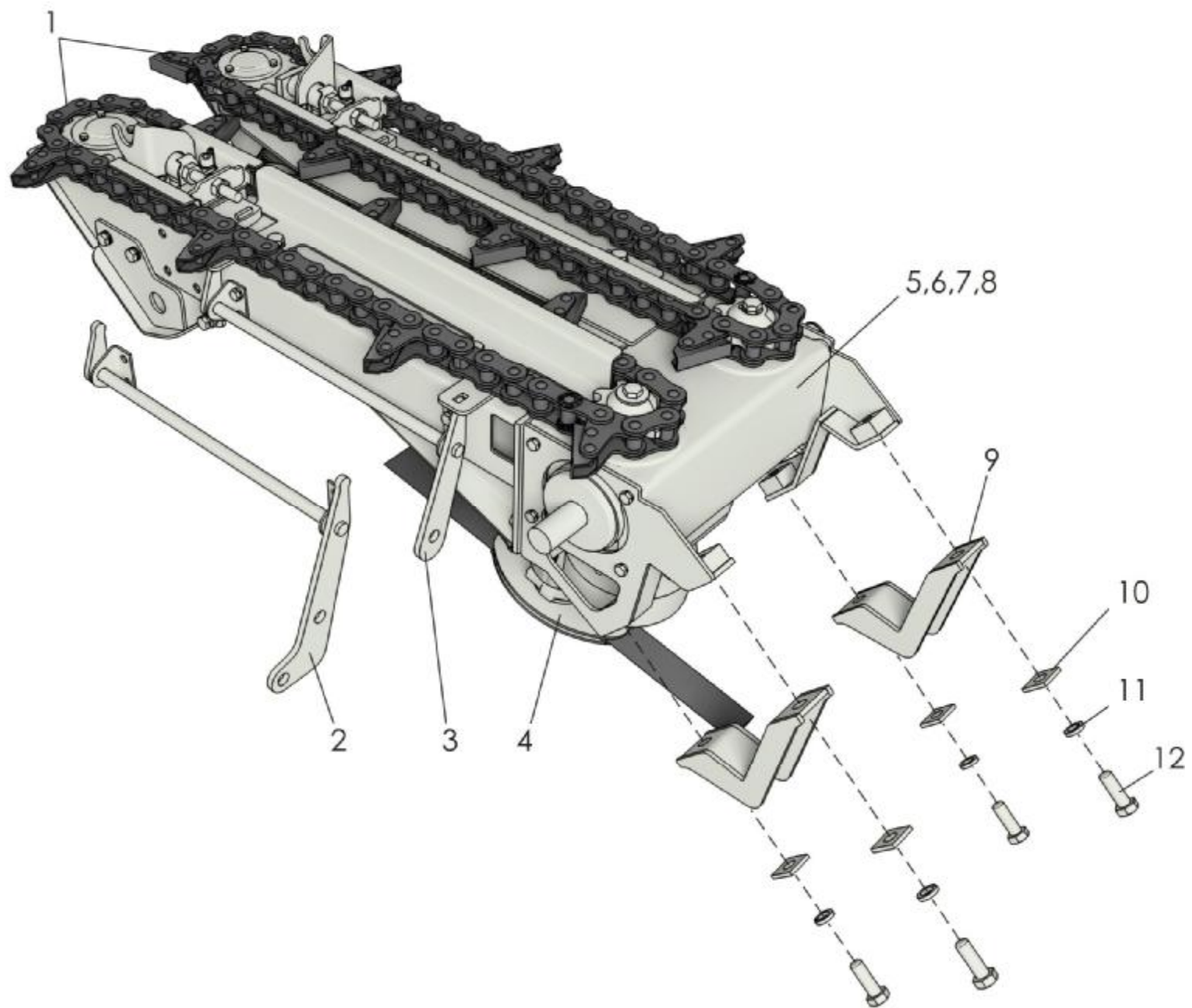

Рисунок 19 Измельчающий аппарат

Измельчающий аппарат

Номер рисунка	Номер позиции	Обозначение	Наименование сборочных единиц, деталей	Количество, шт.
19	1	3,2x25.019 ГОСТ 397-79	Шплинт	2
	2	M12-6H.04.35.019 ГОСТ 5918-73	Гайка	2
	3	S12x3.01.019 ГОСТ 11371-78	Шайба	4
	4	ППК-81.01.03.130	Клемма	1
	5	M12 DIN 985 Zp	Гайка	2
	6	ППК-81.01.03.451A	Нож	2
	7	ППК-81.01.06.260	Диск	1
	8	2M12-6gx40.88.35.019 ГОСТ 7798-70	Болт	2
	9	ППК-81.01.03.616	Втулка	2
	10	M12-6gx75.68.35.019 ГОСТ 11738-84	Винт	2

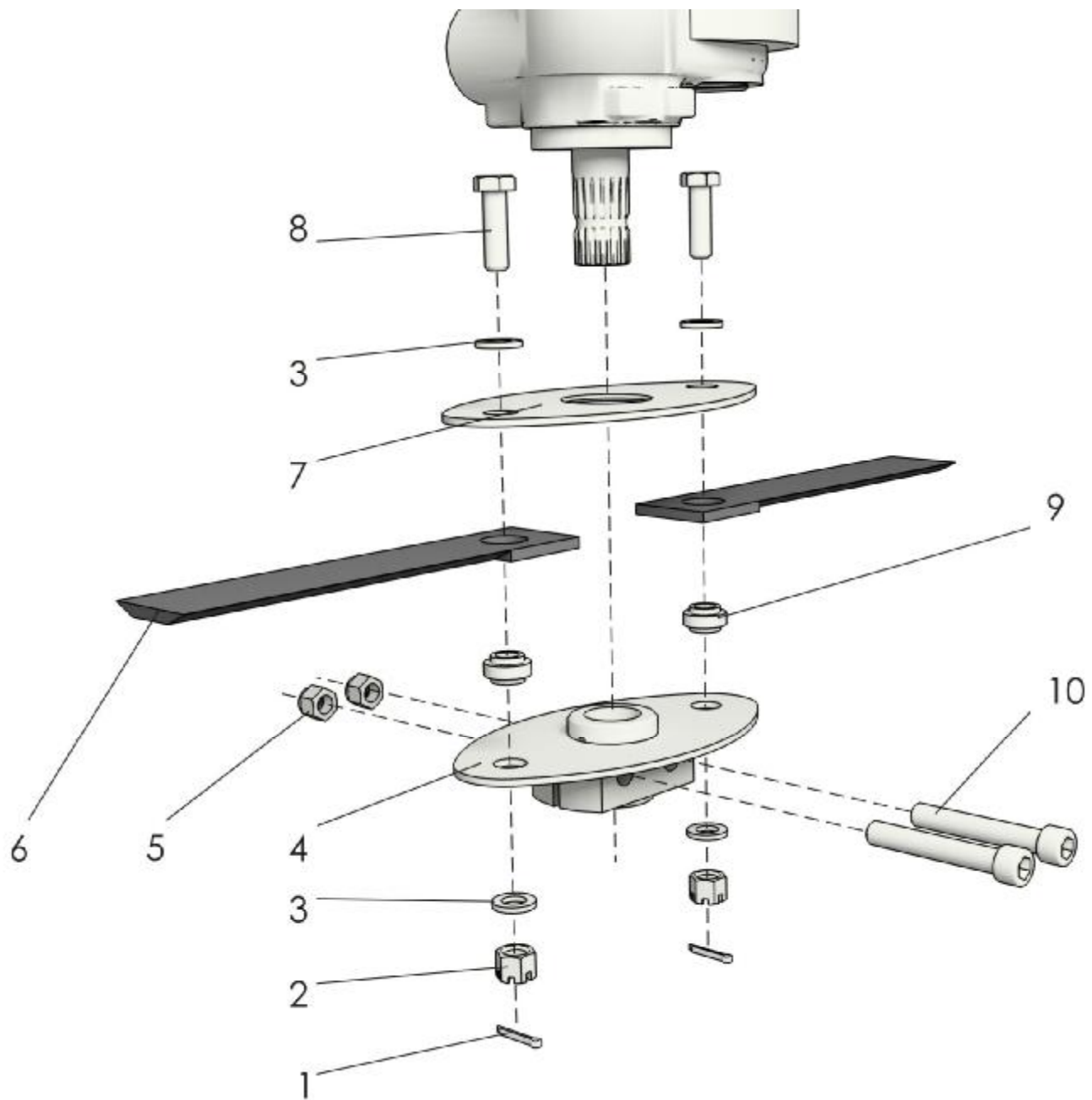

Рисунок 20 Натяжные устройства

Натяжные устройства

Номер рисунка	Номер позиции	Обозначение	Наименование сборочных единиц, деталей	Количество, шт.
20	1	ППК-81.01.06.408	Накладка	1
	2	ППК-81.01.06.120А	Успокоитель	2
	3	ППК-81.01.06.200	Ползушка	1
	4	ППК-81.01.06.612А	Звездочка	1
	5	180205 ГОСТ 8882-75	Подшипник	1
	6	25 DIN 471	Кольцо	1
	7	ППК-81.01.06.606А	Крышка	1
	8	6Т.65Г.019 ГОСТ 6402-70	Шайба	3
	9	М6-6гх20.58.019 ГОСТ 7798-70	Болт	3
	10	ППК-81.01.06.110А	Натяжник	2
	11	М12-6гх50.68.35.019 ГОСТ 11738-84	Винт	4
	12	12Т.65Г.019 ГОСТ 6402-70	Шайба	4
	13	ППК-81.01.06.002А	Трубка	2
	14	ППК-81.01.06.603	Пружина	2
	15	ППК-81.01.06.414А-01	Ловитель	1
	16	Шайба С12.01.08кп.019 ГОСТ 6958-78	Шайба	2
	17	ППК-81.01.06.614	Звездочка	2
	18	2-8х7х25 ГОСТ 23360-78	Шпонка	2
	19	ППК-81.01.06.414А	Ловитель	1
	20	ППК-81.01.06.030	Прижим	2
	21	ППК-81.01.06.230	Болт	2
	22	М14-6Н.6.019 ГОСТ 5915-70	Гайка	4
	23	М12-6гх30.88.35.019 ГОСТ 7798-70	Болт	2
	24	ППК-81.01.06.454	Шайба	2

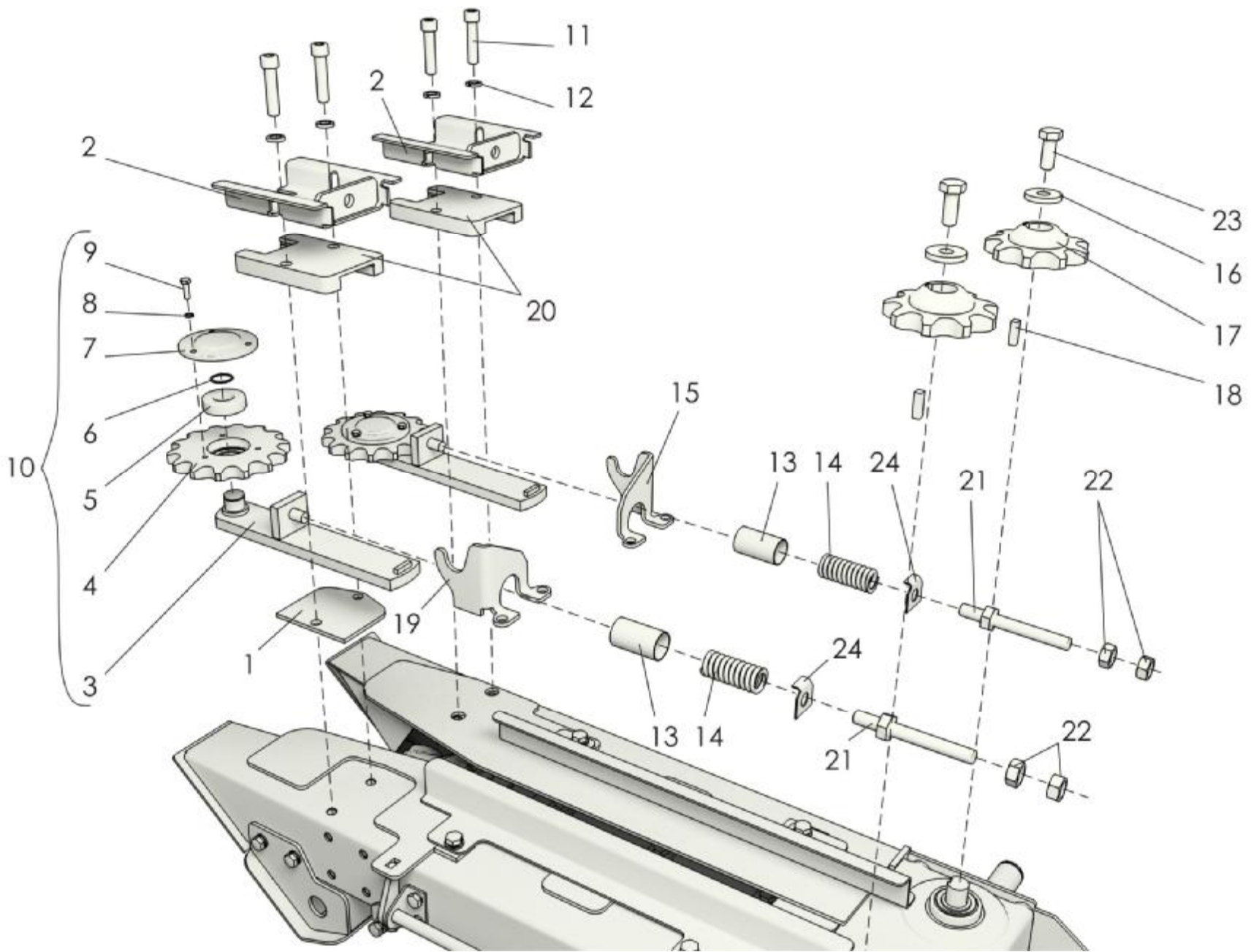

Рисунок 21 Рама, отрывочные пластины и редуктор

Рама, отрывочные пластины и редуктор

Номер рисунка	Номер позиции	Обозначение	Наименование сборочных единиц, деталей	Количество, шт.
21	1	M10-6gx20.88.35.019 ГОСТ 7798-70	Болт	4
	2	10Т.65Г.019 ГОСТ 6402-70	Шайба	4
	3	ППК-81.01.06.010	Рама русла	1
	4	ППК-81.01.06.040	Валец	1
	5	ППК-81.01.06.050А	Пластина	1
	6	ППК-81.01.06.422А	Пластина	1
	7	ППК-81.01.06.432	Шайба	2
	8	ППК-81.01.06.431А	Успокоитель	1
	9	ППК-81.01.06.431А-01	Успокоитель	1
	10	С12х2.01.019 ГОСТ 11371-78	Шайба	4
	11	12Т.65Г.019 ГОСТ 6402-70	Шайба	4
	12	M12-6gx30.88.35.019 ГОСТ 7798-70	Болт	8
	13	ППК-81.01.03.020	Кронштейн	1
	14	034-02.ААВВССD.С (ППК-81.01.06.000А)	Редуктор русла центральный	1
	15	034-02.ААВГССD.L (ППК-81.01.06.000А-01)	Редуктор русла левый	1
	16	034-02.ААВВССD.Р (ППК-81.01.06.000А-02)	Редуктор русла правый	1
	17	034-02.ААВВССD.С (ППК-81.01.06.000А-03)	Редуктор русла центральный	1
	18	ППК-81.01.03.020-01	Кронштейн	1
	19	M8-6gx20.88.35.019 ГОСТ 7798-70	Болт	8
	20	8Т.65Г.019 ГОСТ 6402-70	Шайба	8
	21	M12-6gx75.88.35.019 ГОСТ 7798-70	Болт	2
	22	ППК-81.01.06.060 (ППК-81.01.06.000А/-01/-02)	Поводок	1
	23	ППК-81.01.06.060-01 (ППК-81.01.06.000А-03)	Поводок	1
	24	ППК-81.01.03.603А	Кронштейн	2
	25	M12-6gx25.88.35.019 ГОСТ 7798-70	Болт	4

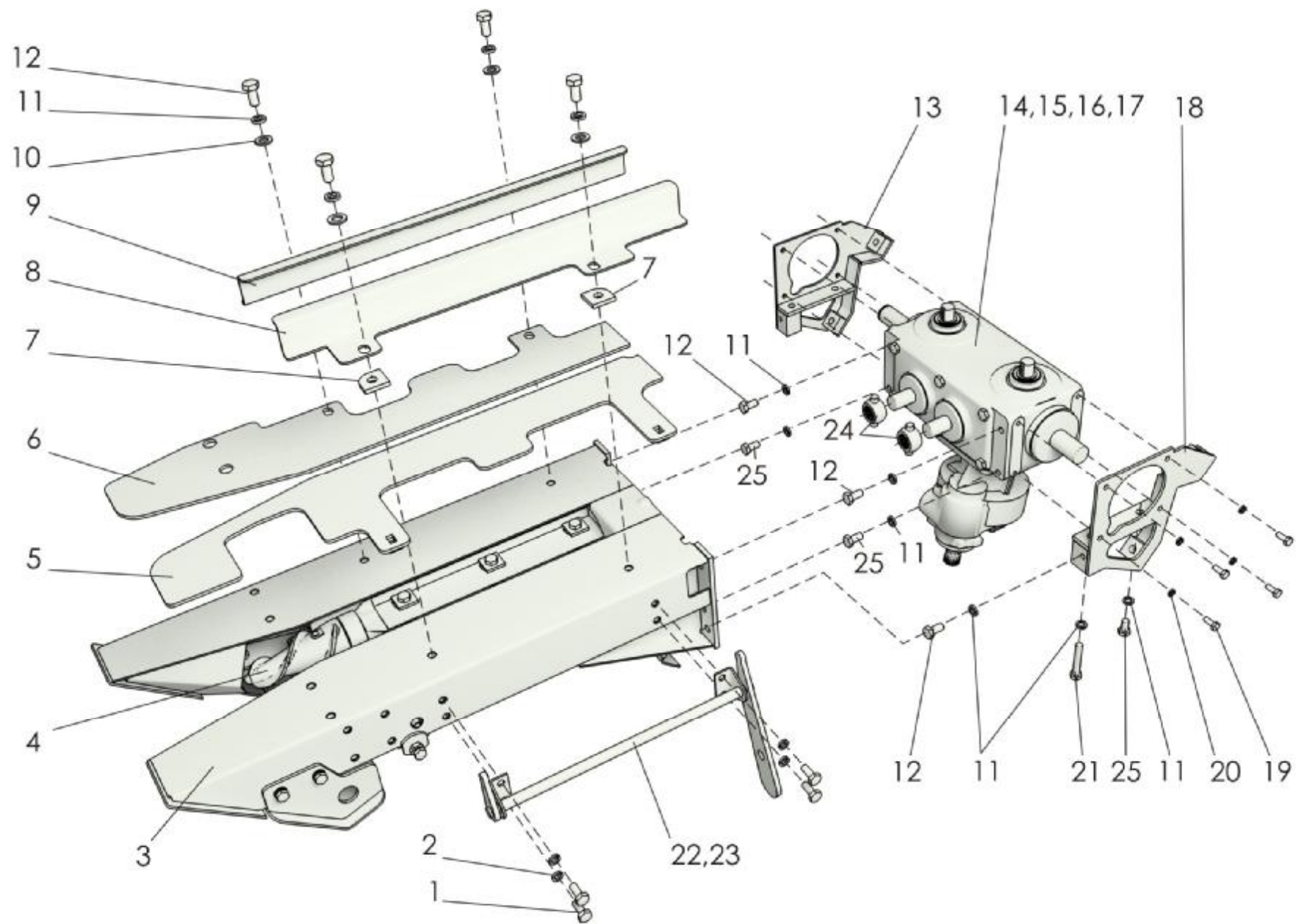

Рисунок 22 Чистики и опоры

Чистики и опоры

Номер рисунка	Номер позиции	Обозначение	Наименование сборочных единиц, деталей	Количество, шт.
22	1	ППК-81.01.06.434	Чистик	2
	2	ППК-81.01.06.070-01	Опора	1
	3	ППК-81.01.06.070	Опора	1
	4	С10.01.019 ГОСТ 11371-78	Шайба	26
	5	10Т.65Г.019 ГОСТ 6402-70	Шайба	24
	6	М10-6gx25.88.35.019 ГОСТ 7798-70	Болт	24
	7	ППК-81.01.06.437-01	Чистик	1
	8	ППК-81.01.06.437	Чистик	1
	9	ППК-81.01.06.040	Валец	1
	10	ППК-81.01.06.040-01	Валец	1
	11	ППК-81.01.06.010	Рама русла	1

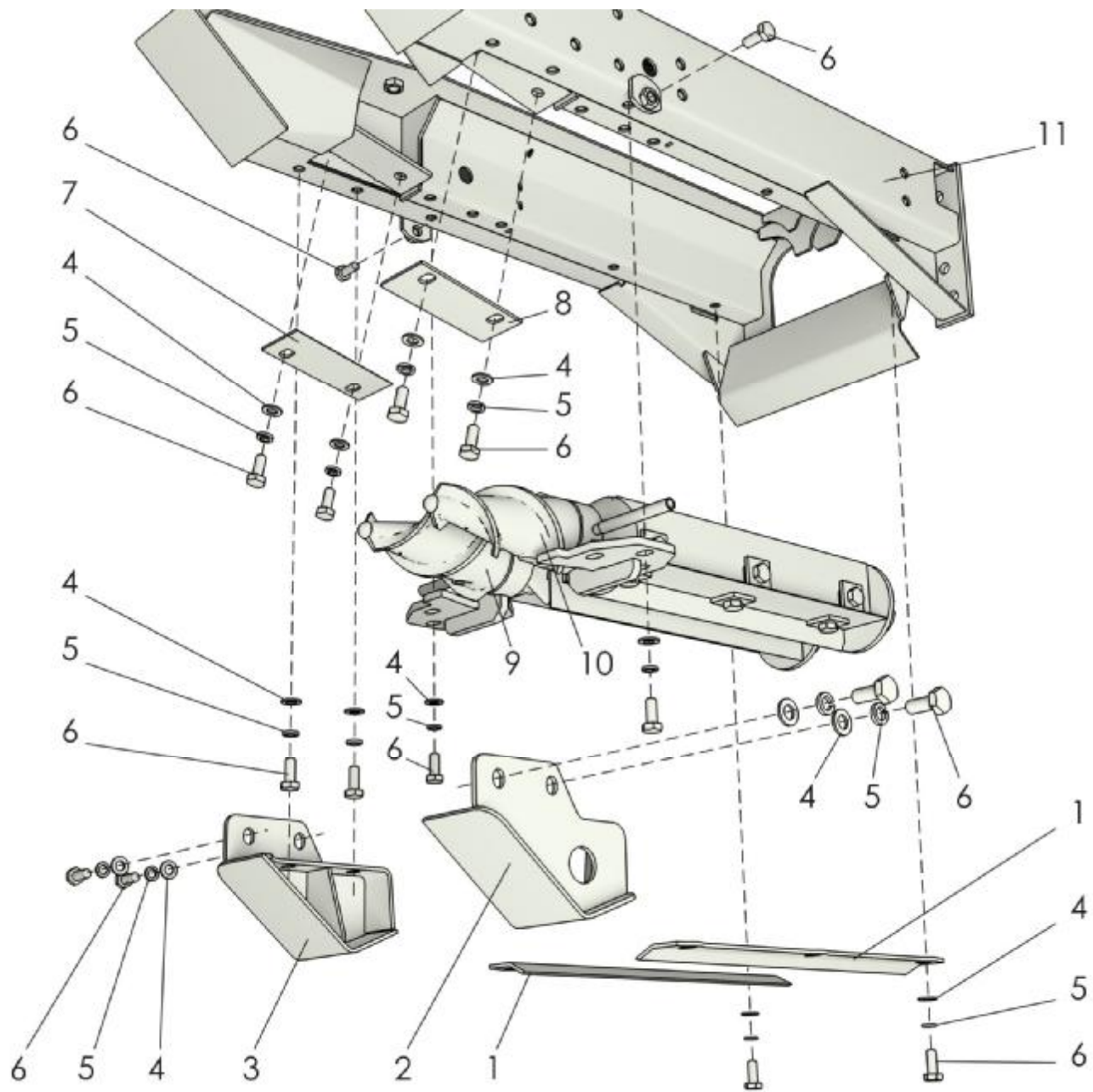

Рисунок 23 Валец ППК-81.01.06.040

Валец ППК-81.01.06.040

Номер рисунка	Номер позиции	Обозначение	Наименование сборочных единиц, деталей	Количество, шт.
23	1	M12-6gx25.88.35.019 ГОСТ 7798-70	Болт	12
	2	ППК-81.01.03.402	Шайба	12
	3	ППК-81.01.06.453	Нож	4
	4	ППК-81.01.03.060	Вал	1
	5	ППК-81.01.06.001A	Защитная шайба	1
	6	ППК-81.01.03.201	Проставка	1
	7	ППК-81.01.03.605A	Крышка	2
	8	ППК-81.01.06.180A	Опора	1
	9	1580206K10HC17 ТУ37.006.084-90	Подшипник	1
	10	ППК-81.01.03.202	Шнек	1
	11	10x60.65Г ГОСТ 14229-78	Штифт	1
	12	ППК-81.01.03.801	Трубка	1
	13	12Т.65Г.019 ГОСТ 6402-70	Шайба	12

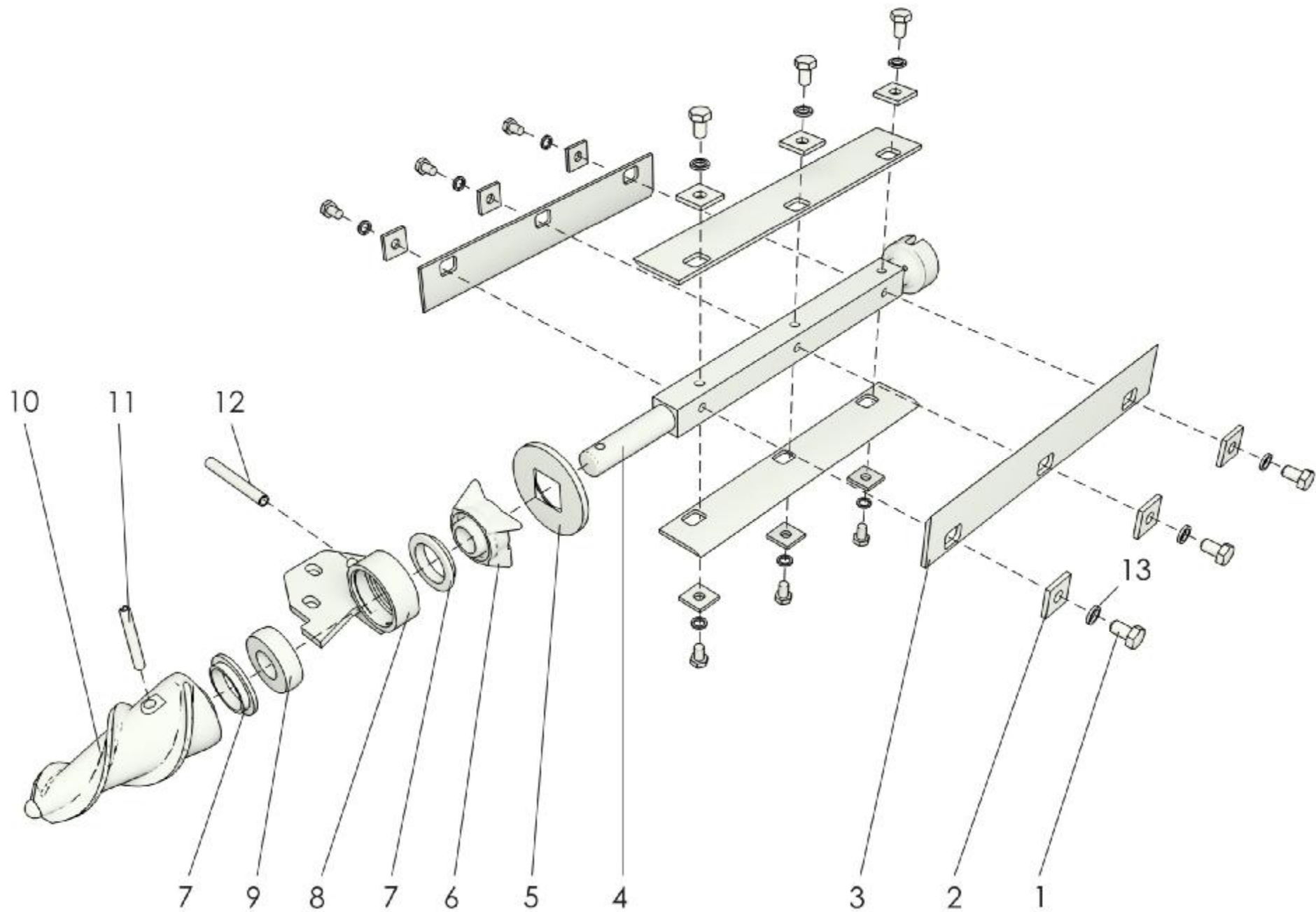

Рисунок 24 Валец ППК-81.01.06.040-01

Валец ППК-81.01.06.040-01

Номер рисунка	Номер позиции	Обозначение	Наименование сборочных единиц, деталей	Количество, шт.
24	1	M12-6gx25.88.35.019 ГОСТ 7798-70	Болт	12
	2	ППК-81.01.03.402	Шайба	12
	3	ППК-81.01.06.453	Нож	4
	4	ППК-81.01.03.060	Вал	1
	5	ППК-81.01.06.001А	Защитная шайба	1
	6	ППК-81.01.03.201-01	Проставка	1
	7	ППК-81.01.03.605А	Крышка	2
	8	ППК-81.01.06.180А-01	Опора	1
	9	1580206К10НС17 ТУ37.006.084-90	Подшипник	1
	10	ППК-81.01.03.202-01	Шнек	1
	11	10x60.65Г ГОСТ 14229-78	Штифт	1
	12	ППК-81.01.03.801	Трубка	1
	13	12Т.65Г.019 ГОСТ 6402-70	Шайба	12

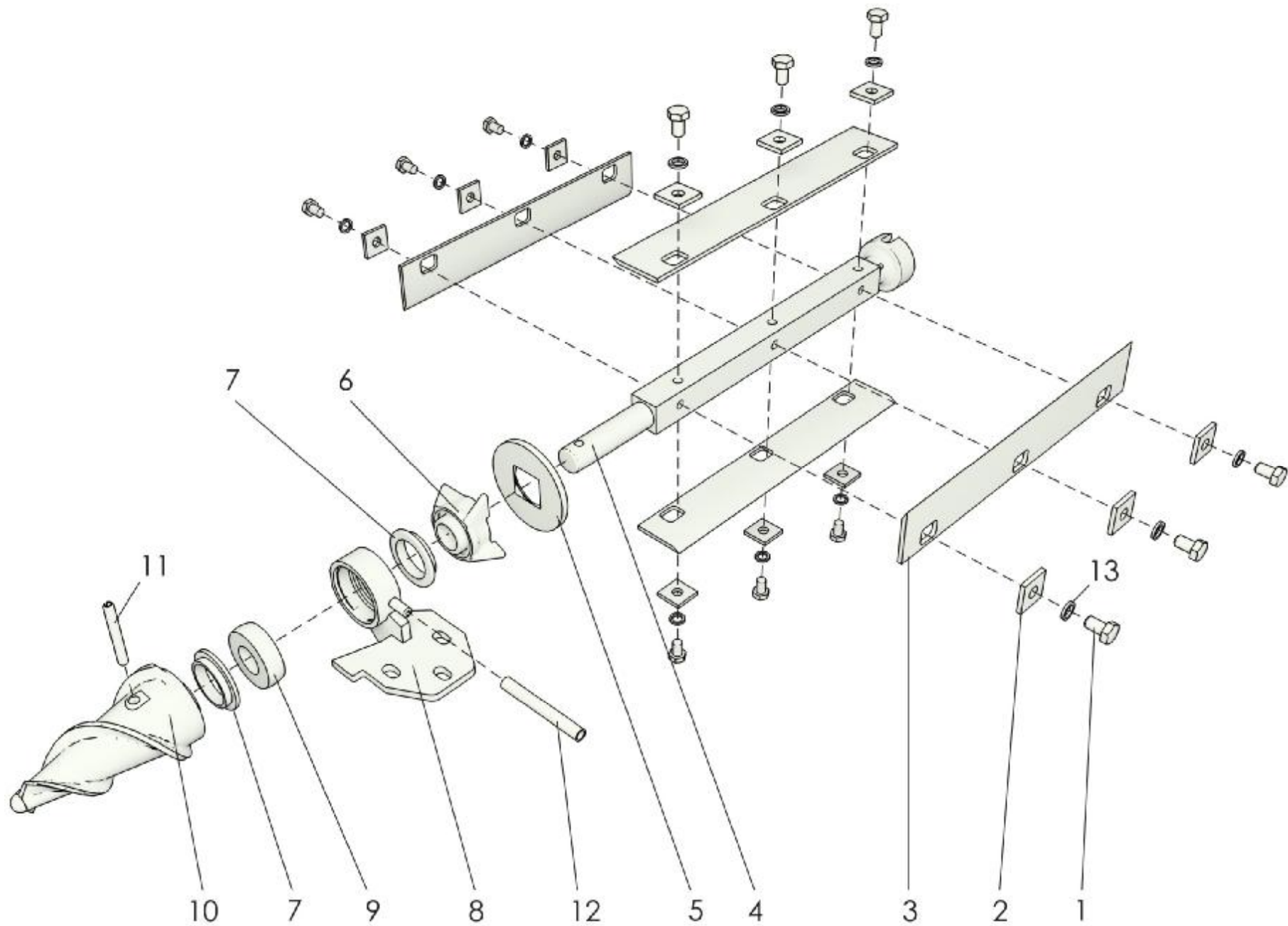

Рисунок 25 Цепные муфты и поводок

Цепные муфты и поводок

Номер рисунка	Номер позиции	Обозначение	Наименование сборочных единиц, деталей	Количество, шт.
25	1	ППК-81.01.00.016	Прокладка	14
	2	ППК-81.01.03.622 или ППК-81.01.03.250	Полумуфта	12
	3	35 DIN 471	Кольцо	12
	4	2ПР-15,875-45,4 ГОСТ 13568-97 15 зв.	Цепь	12
	5	ППК-81.01.00.621 или ППК-81.01.00.610	Полумуфта	12
	6	10x8x70 ГОСТ 23360-78	Шпонка	12
	7	М6-6Н.6.019 ГОСТ 5915-70	Гайка	14
	8	6Т.65Г.019 ГОСТ 6402-70	Шайба	14
	9	С8.01.019 ГОСТ 11371-78	Шайба	28
	10	ППК-81.01.00.443А/ ППК-81.01.00.443А-01	Кожух	7/7
	11	ППК-81.01.00.618	Вал	6
	12	М6-6gx16.88.35.019 ГОСТ 7798-70	Болт	14
	13	ППК-81.01.00.634	Втулка	8
	14	ППК-81.01.00.626А-01	Полуклемма	8
	15	ППК-81.01.00.814А	Поводок	1
	16	ППК-81.01.00.626А	Полуклемма	8
	17	ППК-81.01.00.413	Пластина	8
	18	М10-6gx30.88.35.019 ГОСТ 7798-70	Болт	8
	19	М10-6gx60.88.35.019 ГОСТ 7798-70	Болт	8

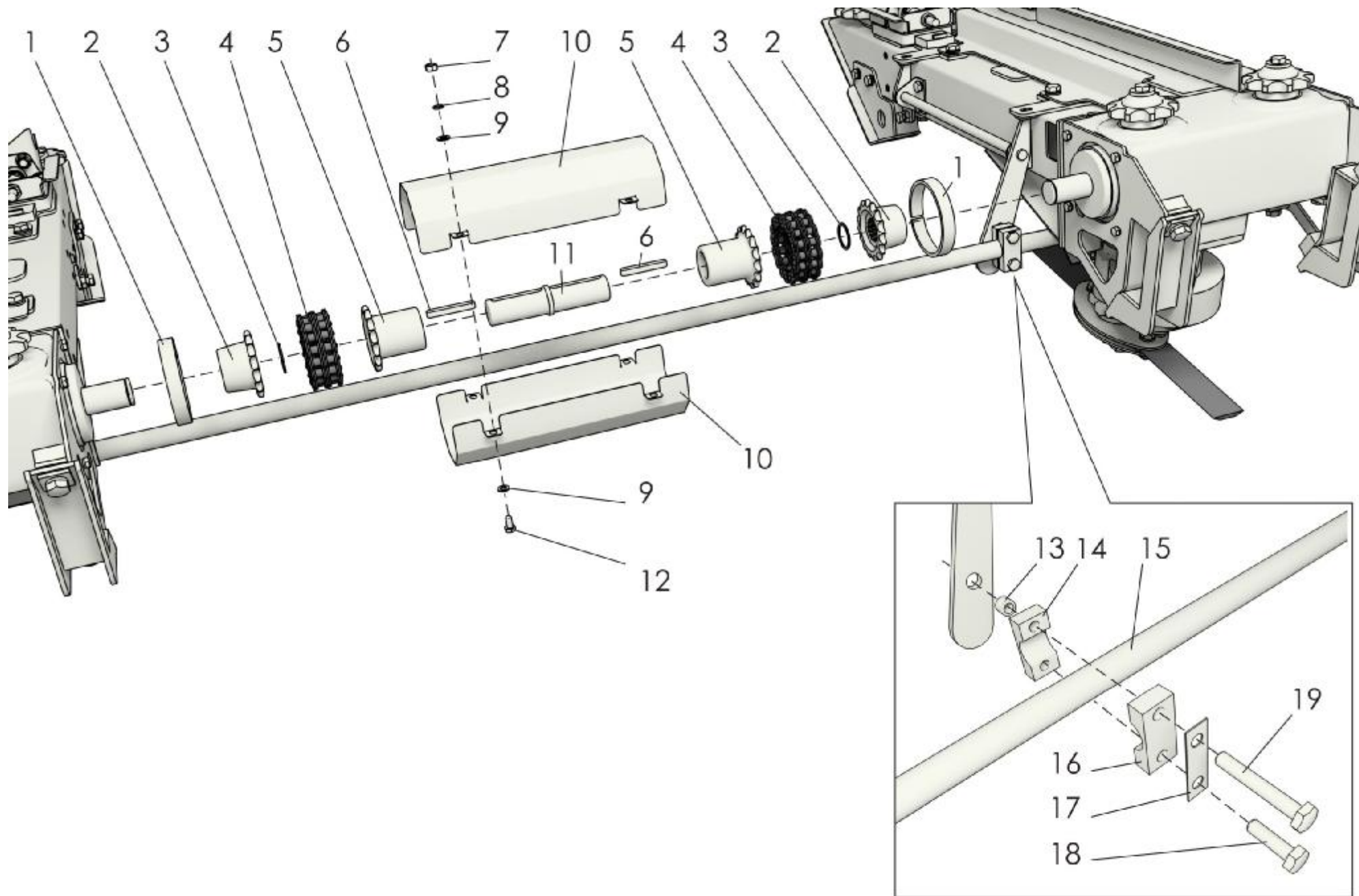

Рисунок 26 Установка гидрооборудования и тяги ППК-81.01.00.700

Установка гидрооборудования ППК-81.01.05.000/-01/-02 и тяги ППК-81.01.00.700

Номер рисунка	Номер позиции	Обозначение	Наименование сборочных единиц, деталей	Количество, шт.
26	1	ГА 93000-06 ТУ 23.1.20-86	Гидроцилиндр	1
	2	КСД-00.605	Шайба	1
	3	КСД-00.00.613Б-10	Штуцер	2
	4	ППК-81.01.05.606	Шайба	2
	5	8.022(М14х1,5)03(М16х1,5)21/84 ТУ 4791-001-24263187-2002 L=1100мм	Рукав высокого давления	2
	6	ППК-81.01.05.602	Штуцер переходной	2
	7	С14.01.019 ГОСТ 6958-78	Шайба	2
	8	М14х1,5-6Н.6.019 ГОСТ 5915-70	Гайка	2
	9	SR D 08	Кольцо врезное	4
	10	UEM NM 06L	Гайка накидная	4
	11	ППК-81.01.05.801	Трубка	2
	12	ППК-81.01.05.605	Штуцер переходной	2
	13	М20х1,5-6Н.04.35.019 ГОСТ 5916-70	Гайка	2
	14	MP.036.67.100-10 (для ППК-81.05.000)	Полумуфта наружная	2
		MP.036.67.000-10 (для ППК-81.05.000-01)	Муфта разъемная	2
		081.27.09.880+HP04-0-RT001(красный)	Полумуфта + колпачок (красный)	1
		081.27.09.880+HP04-0-RT001(красный)+КИН-2.7.09.011 (для комбайнов Вектор; «Acros»; «TORUM»)	Полумуфта + трубка (синяя)	1
		HS04-2-L0811 + HS04-9-RT001	Ниппель + пылезащитный колпачок	2
	15	М10-6gx25.88.35.019 ГОСТ 7798-70	Болт	2
	16	ППК-81.01.00.469	Прокладка	1
17	4x32.019 ГОСТ 397-79	Шплинт	3	
18	ППК-81.01.00.460	Кронштейн	1	
19	ППК-81.01.00.700	Тяга	1	
20	2-14b12x70.35.Ц9хр ГОСТ 9650-80	Ось	1	

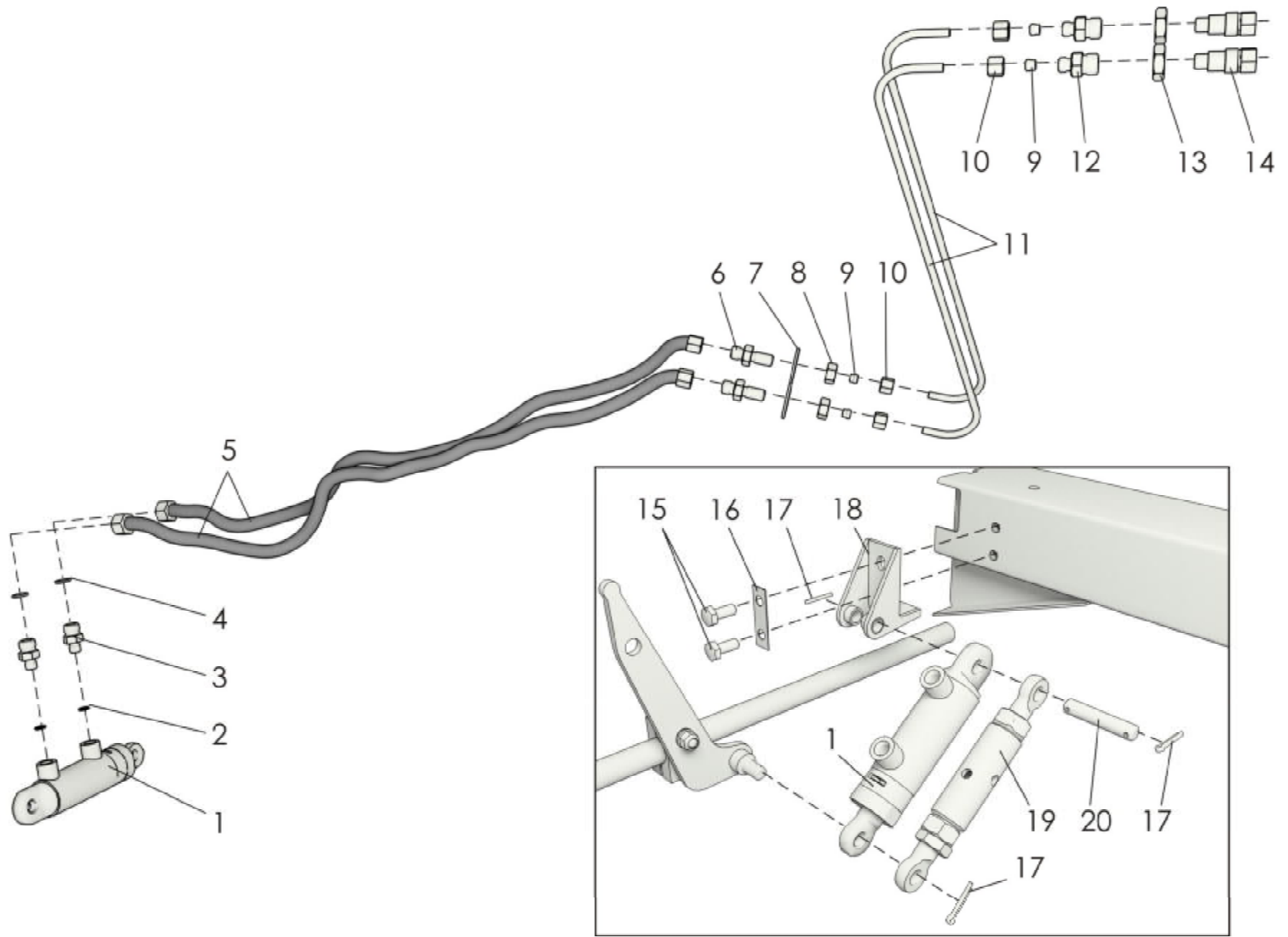

Рисунок 27 Проставка ППК-8.02.00.000

Проставка ППК-8.02.00.000

Номер рисунка	Номер позиции	Обозначение	Наименование сборочных единиц, деталей	Количество, шт.
27	1	ПР-19,05-31,8 ГОСТ 13568-97 53зв.	Цепь	1
	2	M12-6H.6.019 ГОСТ 5915-70	Гайка	1
	3	12Т.65Г.019 ГОСТ 6402-70	Шайба	1
	4	ППК-8.02.03.010	Звездочка	1
	5	M12-6gx65.88.35.019 ГОСТ 7798-70	Болт	1
	6	12x8x80 ГОСТ 23360-78	Шпонка	1
	7	54-2-48-1	Звездочка	1
	8	80444	Втулка	2
	9	C20.01.019 ГОСТ 11371-78	Шайба	2
	10	3518060-14199А	Ползун	1
	11	3518060-16292	Ось	1
	12	ППК-8.02.03.030	Вал	1
	13	ППК-8.02.01.000	Каркас	1
	14	M16-6H.04.019 ГОСТ 5916-70	Гайка	1
	15	ППК-8.02.02.000	Битер	1
	16	80443	Втулка	1
	17	C16.01.019 ГОСТ 11371-78	Шайба	1
	18	M16-6H.6.019 ГОСТ 5915-70	Гайка	1
	19	10x8x70 ГОСТ 23360-78	Шпонка	1
	20	M10-6H.6.019 ГОСТ 5915-70	Гайка	1
	21	BM10-6gx25.22H.019 ГОСТ 1485-84	Винт	1
	22	H.022.030-25	Звездочка	1

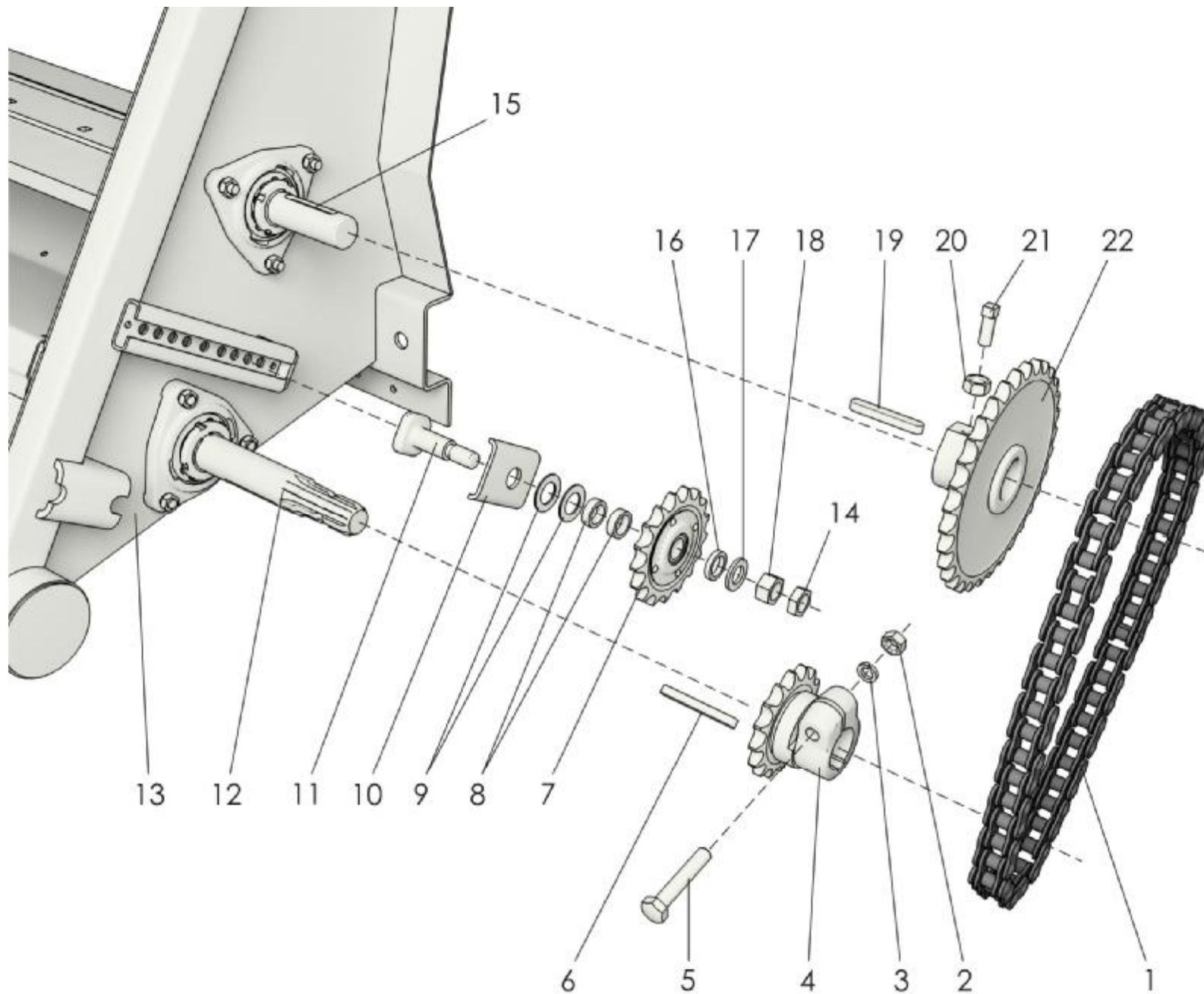

Рисунок 28 Вал проставки

Вал проставки

Номер рисунка	Номер позиции	Обозначение	Наименование сборочных единиц, деталей	Количество, шт.
28	1	M12-6H.6.019 ГОСТ 5915-70	Гайка	7
	2	12Т.65Г.019 ГОСТ 6402-70	Шайба	1
	3	ППК-8.02.00.060	Ступица	1
	4	ПКП-8.20.00.101Б	Шкив	1
	5	M12-6gx35.88.35.019 ГОСТ 7798-70	Болт	6
	6	M12-6gx65.88.35.019 ГОСТ 7798-70	Болт	1
	7	ПКП-8.20.00.409	Пластина	3
	8	12x8x80 ГОСТ 23360-78	Шпонка	1
	9	1680208 K10C27 ТУ 37.006.084-90	Подшипник	2
	10	H.027.106	Корпус подшипника	2
	11	ППК-8.02.03.030	Вал	
	12	M10-6gx35.88.35.019 ГОСТ 7798-70	Болт	6
	13	10Т.65Г.019 ГОСТ 6402-70	Шайба	6
	14	M10-6H.6.019 ГОСТ 5915-70	Гайка	6

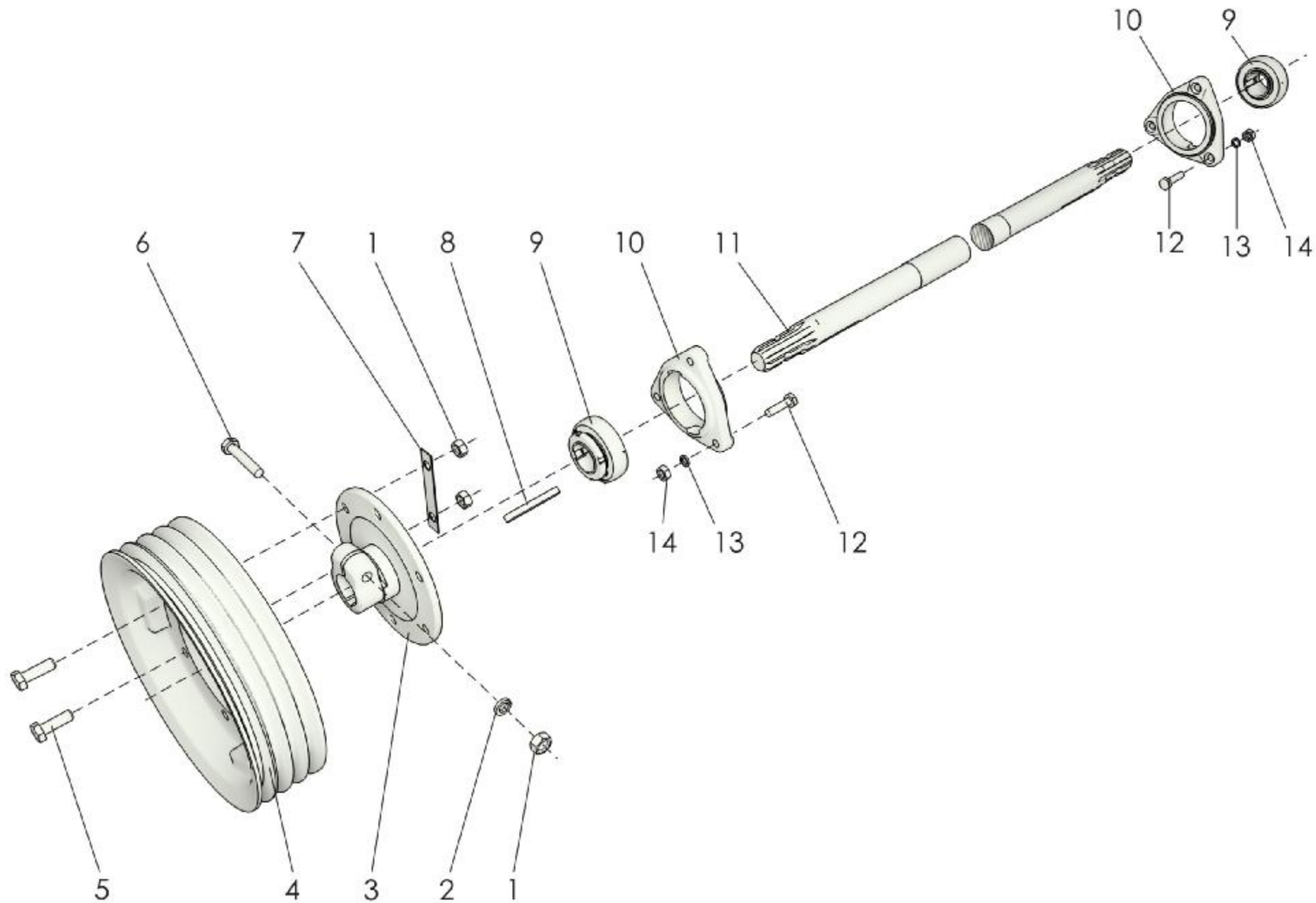

Рисунок 29 Битер

Битер

Номер рисунка	Номер позиции	Обозначение	Наименование сборочных единиц, деталей	Количество, шт.
29	1	M10-6H.6.019 ГОСТ 5915-70	Гайка	30
	2	10T.65Г.019 ГОСТ 6402-70	Шайба	30
	3	ПСП-10М.06.03.403	Накладка	4
	4	ППК-8.02.02.001А	Лопасть	4
	5	ППК-8.02.02.010	Вал битера	1
	6	H.027.105	Корпус подшипника	2
	7	1680207K10C27 ТУ 37.006.084-90	Подшипник	2
	8	M10x35.46.019 ГОСТ 7802-81	Болт	6
	9	M10x40.88.019 ГОСТ 7802-81	Болт	24

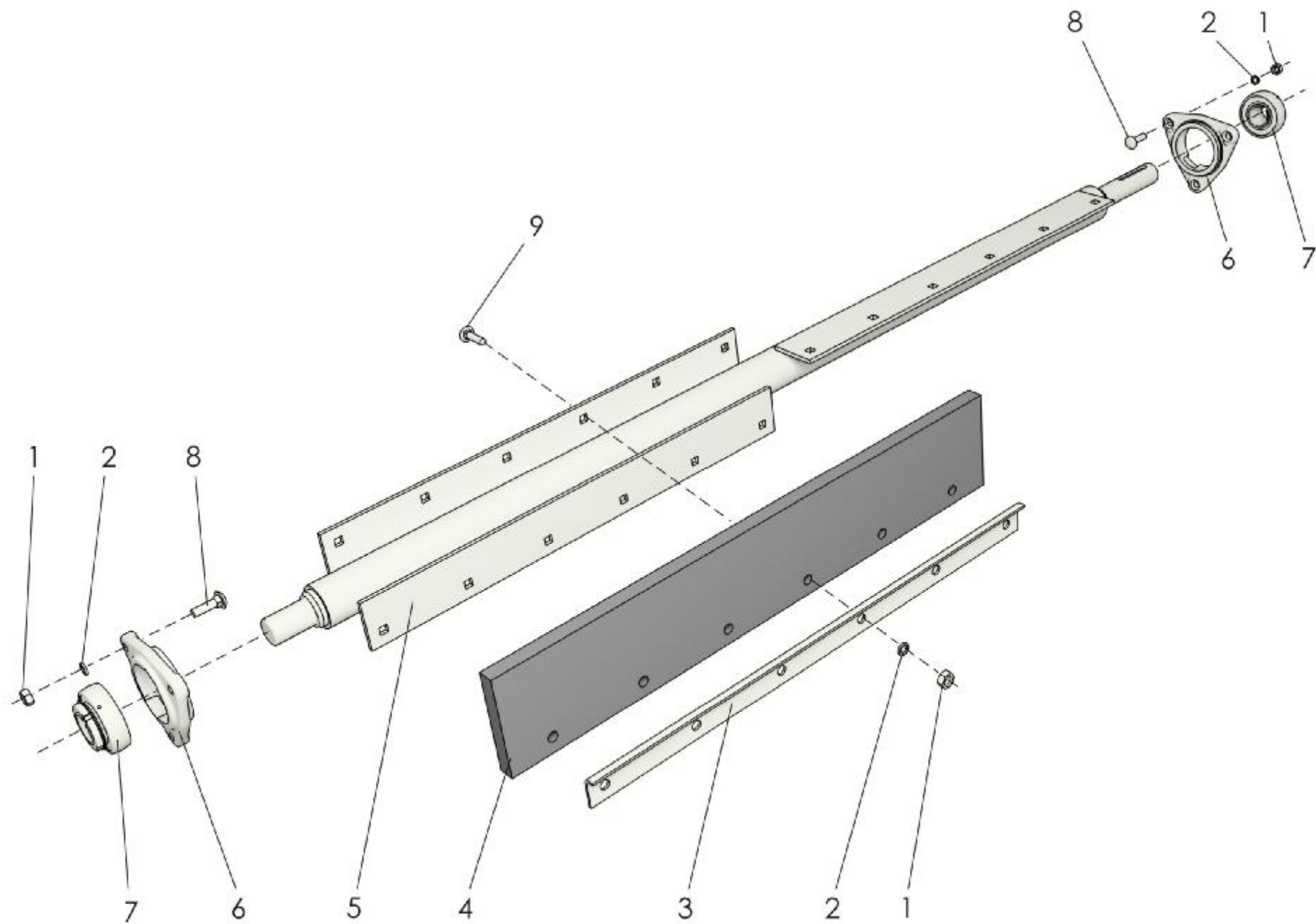

Рисунок 30 Проставка ППК-81.50.00.000

Проставка ППК-81.50.00.000

Номер рисунка	Номер позиции	Обозначение	Наименование сборочных единиц, деталей	Количество, шт.
30	1	M16-6H.6.019 ГОСТ 5915-70	Гайка	7
	2	16T.65Г.019 ГОСТ 6402-70	Шайба	7
	3	ППК-81.10.00.402	Шайба	2
	4	M12-6H.6.019 ГОСТ 5915-70	Гайка	2
	5	2.2,8x40.019 ОСТ 23.2.2-79	Шплинт	2
	6	ППК-81.50.00.040	Фиксатор	2
	7	ППК-81.50.00.602	Болт	2
	8	C16x3,9.01.019 ГОСТ 6958-78	Шайба	2
	9	M16-6gx120.88.35.019 ГОСТ 7798-70	Болт	2
	10	ППК-81.50.00.010	Проставка	1
	11	ППК-81.10.00.040	Болт	5
	12	ППК-81.50.00.413	Щиток	1
	13	C10.01.019 ГОСТ 11371-78	Шайба	4
	14	M10-6gx16.88.35.019 ГОСТ 7798-70	Болт	4

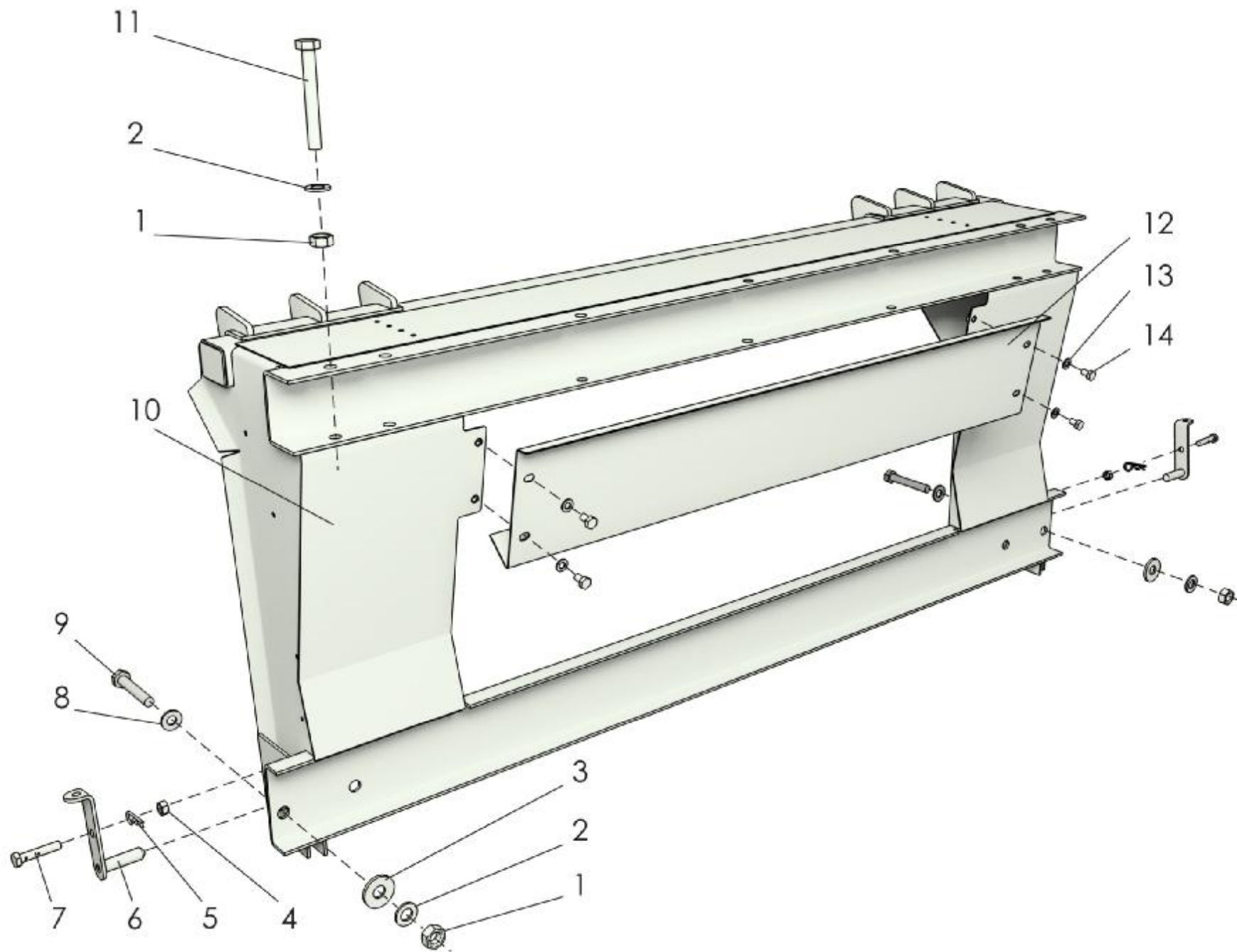

Рисунок 31 Битер ППК-81.40.00.000

Битер ППК-81.40.00.000

Номер рисунка	Номер позиции	Обозначение	Наименование сборочных единиц, деталей	Количество, шт.
31	1	M10-6H.6.019 ГОСТ 5915-70	Гайка	47
	2	10T.65Г.019 ГОСТ 6402-70	Шайба	47
	3	ПСП-10М.06.03.403	Накладка	4
	4	ППК-81.42.00.060	Вал битера	1
	5	M10x35.88.35.019 ГОСТ 7802-81	Болт	6
	6	H.027.105	Корпус подшипника	1
	7	1680207K10C17 ТУ 37.006.084-90	Подшипник	1
	8	C10.01.019 ГОСТ 11371-78	Шайба	16
	9	M10-6gx20.88.35.019 ГОСТ 7798-70	Болт	8
	10	M10-6gx65.58.019 ГОСТ 22032-74	Шпилька	1
	11	ППК-81.42.00.411	Упор	2
	12	12T.65Г.019 ГОСТ 6402-70	Шайба	2
	13	M12-6gx25.88.35.019 ГОСТ 7798-70	Болт	2
	14	ППК-81.40.00.601	Втулка	2
	15	6-25b12x65.35.C9xp ГОСТ 9650-80	Ось	2
	16	6,3x45.019 ГОСТ 397-79	Шплинт	2
	17	M10-6gx60.88.35.019 ГОСТ 7798-70	Болт	8
	18	6-25b12x70.35.C9xp ГОСТ 9650-80	Ось	2
	19	C24.01.019 ГОСТ 11371-78	Шайба	2
	20	6,3x45.019 ГОСТ 397-79	Шплинт	2
	21	ППК-81.41.00.000	Рамка	1
	22	ППК-81.42.00.010	Корпус	1
	23	M12-6gx60.88.35.019 ГОСТ 7798-70	Болт	1
	24	142.03.03.080	Звездочка	1
	25	M12-6H.6.019 ГОСТ 5915-70	Гайка	1
	26	H.027.106	Корпус подшипника	1
	27	1680208K10C17 ТУ 37.006.084-90	Подшипник	1
	28	12x8x63 ГОСТ23360-78	Шпонка	1
	29	M10x45.88.35.019 ГОСТ 7802-81	Болт	24
	30	ПСП-10М.06.03.001А	Лопасть	16

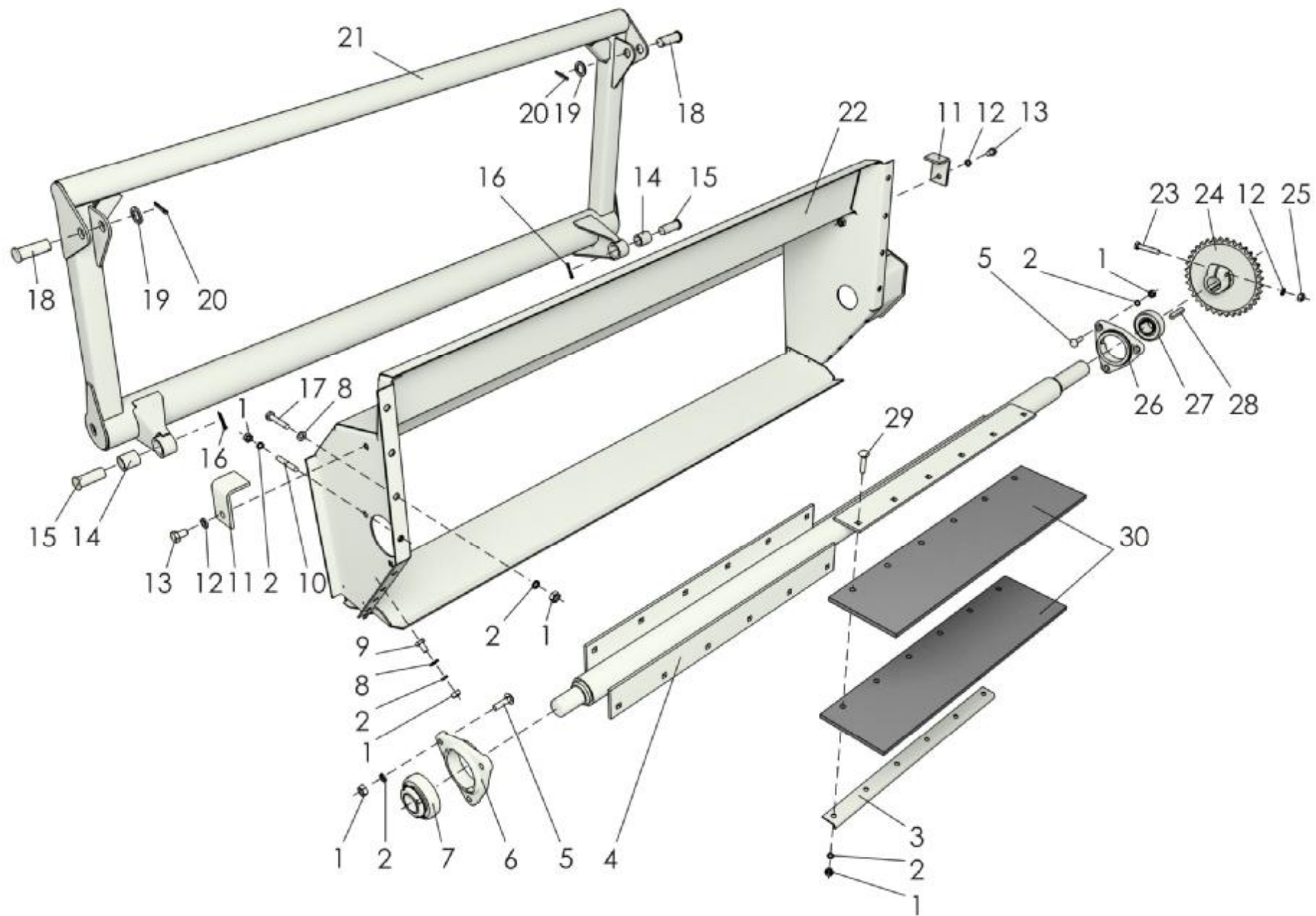

Рисунок 32 Битер ППК-81.40.00.000-01

Битер ППК-81.40.00.000-01

Номер рисунка	Номер позиции	Обозначение	Наименование сборочных единиц, деталей	Количество, шт.
32	1	M10-6H.6.019 ГОСТ 5915-70	Гайка	47
	2	10T.65Г.019 ГОСТ 6402-70	Шайба	47
	3	ПСП-10М.06.03.404	Накладка	4
	4	ППК-81.42.00.060-01	Вал битера	1
	5	M10x35.88.35.019 ГОСТ 7802-81	Болт	6
	6	H.027.105	Корпус подшипника	1
	7	1680207K10C17 ТУ 37.006.084-90	Подшипник	1
	8	C10.01.019 ГОСТ 11371-78	Шайба	16
	9	M10-6gx20.88.35.019 ГОСТ 7798-70	Болт	8
	10	M10-6gx65.58.019 ГОСТ 22032-74	Шпилька	1
	11	ППК-81.42.00.411	Упор	2
	12	12T.65Г.019 ГОСТ 6402-70	Шайба	2
	13	M12-6gx25.88.35.019 ГОСТ 7798-70	Болт	2
	14	ППК-81.40.00.601	Втулка	2
	15	6-25b12x65.35.C9xp ГОСТ 9650-80	Ось	2
	16	6,3x45.019 ГОСТ 397-79	Шплинт	2
	17	M10-6gx60.88.35.019 ГОСТ 7798-70	Болт	8
	18	6-25b12x70.35.C9xp ГОСТ 9650-80	Ось	2
	19	C24.01.019 ГОСТ 11371-78	Шайба	2
	20	6,3x45.019 ГОСТ 397-79	Шплинт	2
	21	ППК-81.41.00.000-01	Рамка	1
	22	ППК-81.42.00.010-01	Корпус	1
	23	M12-6gx60.88.35.019 ГОСТ 7798-70	Болт	1
	24	142.03.03.080	Звездочка	1
	25	M12-6H.6.019 ГОСТ 5915-70	Гайка	1
	26	H.027.106	Корпус подшипника	1
	27	1680208K10C17 ТУ 37.006.084-90	Подшипник	1
	28	12x8x63 ГОСТ23360-78	Шпонка	1
	29	M10x45.88.35.019 ГОСТ 7802-81	Болт	24
	30	ПСП-10МГ.06.03.002А	Лопасть	16

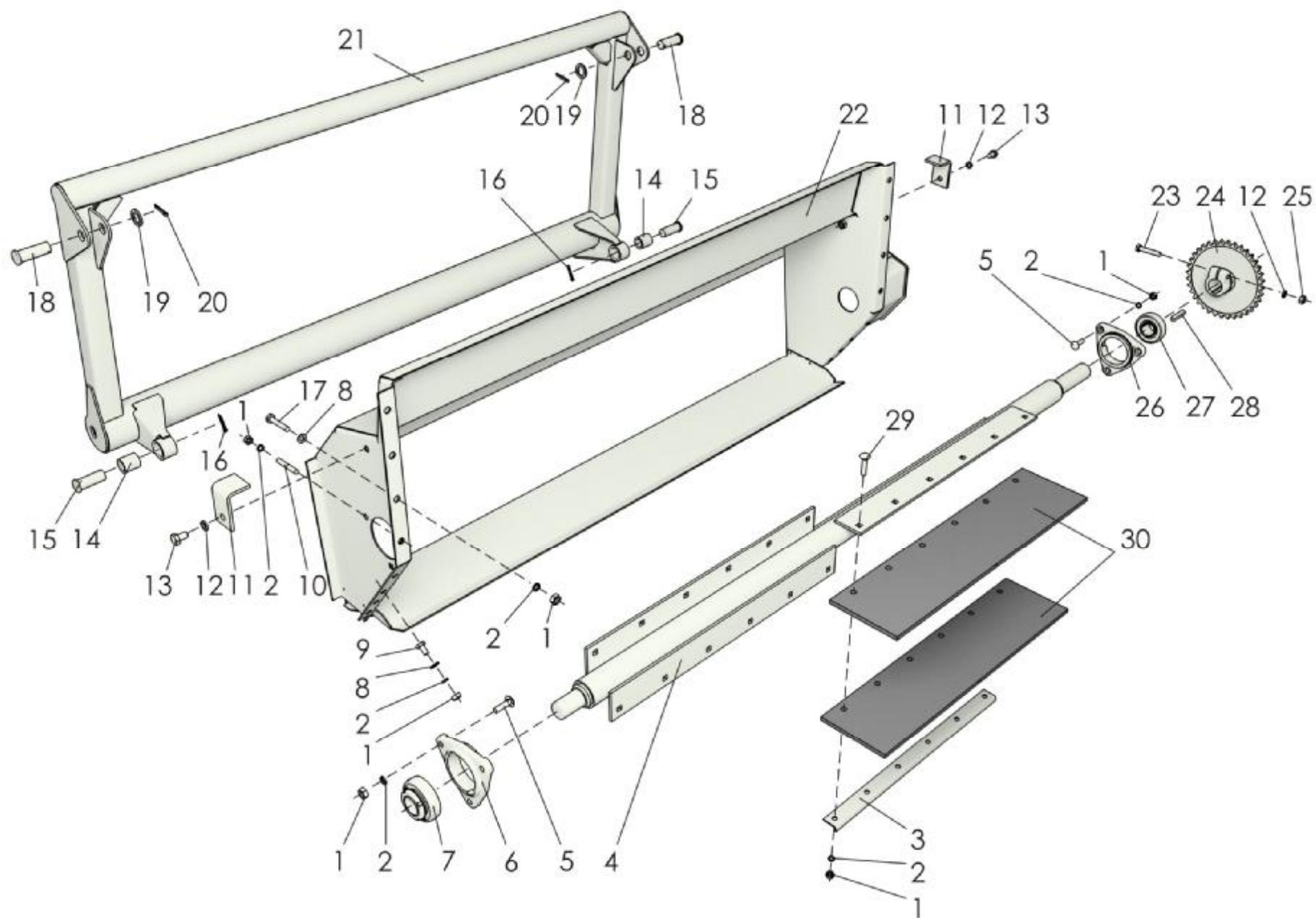

Рисунок 32а Битер ППК-81.43.02.000 (ППК-61/81-11)

Битер ППК-81.43.02.000

Номер рисунка	Номер позиции	Обозначение	Наименование сборочных единиц, деталей	Количество, шт.
32а	1	1680208K10C17 ТУ 37.006.084-90	Подшипник	2
	2	Н.027.106	Корпус подшипника	2
	3	Н 027.060	Опора	2
	4	ППК-81.43.02.020 или ППК-81.43.02.030	Вал битера	1
	5	ПСП-10МГ.06.03.002А	Лопасть	4
	6	ПСП-10М.06.03.404	Накладка	4
	7	10Т.65Г.019 ГОСТ 6402-70	Шайба	24
	8	М10-6Н.6.019 ГОСТ 5915-70	Гайка	24
	9	М10х45.88.35.019 ГОСТ 7802-81	Болт	24

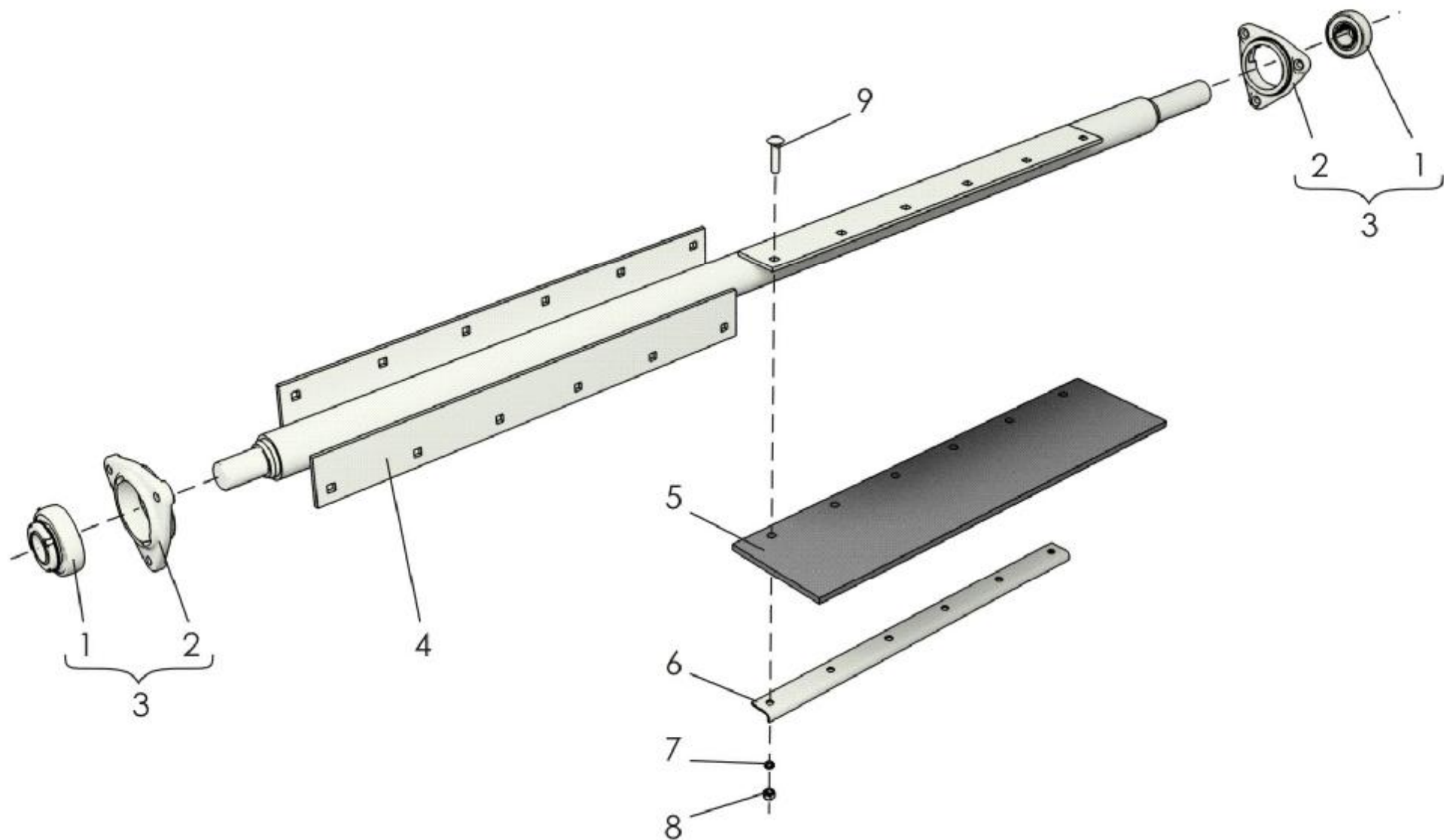

Рисунок 33 Наклонная камера

Наклонная камера

Номер рисунка	Номер позиции	Обозначение	Наименование сборочных единиц, деталей	Количество, шт.
33	1	ПКП-8.20.00.030	Шкив натяжной	1
	2	3518060-16426	Крюк	4
	3	ПКП-8.20.04.000А	Вал нижний	1
	4	ПКП-8.20.01.000	Корпус наклонной камеры	1
	5	3518060-10061	Ремень	1
	6	РСМ-10.27.02.010	Шкив (см. каталог ДОН-1500Б)	1
	7	3518060-18350В	Транспортер цепной	1
	8	3518060-18420Г	Вал верхний	1
	9	ПКП-8.20.00.020А	Шкив	1
	10	3518060-18400А	Труба с роликами (см. каталог ДОН-1500Б)	1
	11	3518060-18450Б	Упор гидроцилиндра	1

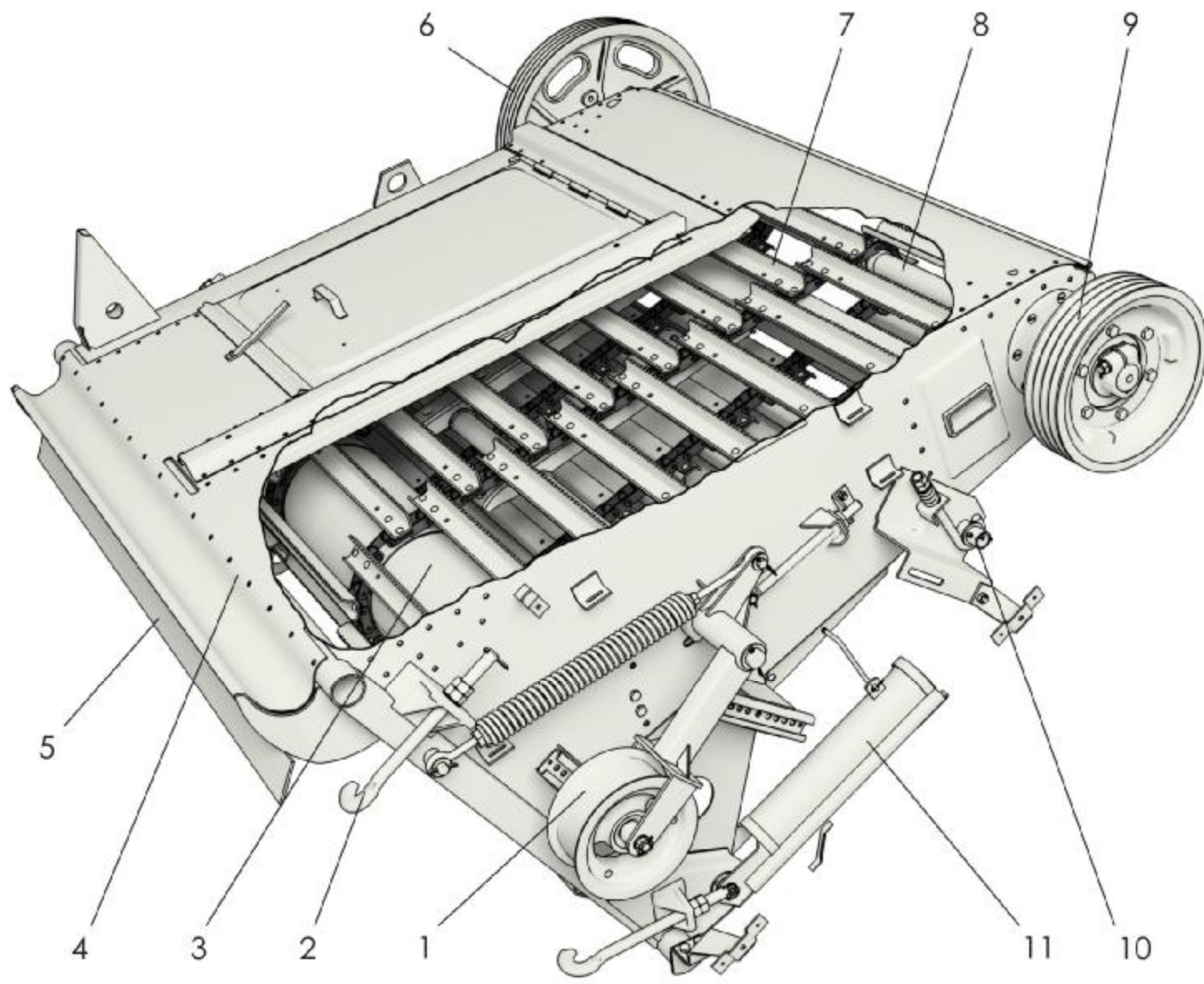

Рисунок 34 Шкив натяжной

Шкив натяжной

Номер рисунка	Номер позиции	Обозначение	Наименование сборочных единиц, деталей	Количество, шт.
34	1	3,2x28.019 ГОСТ 397-79	Шплинт	1
	2	M14-6H.04.35.019 ГОСТ 5919-73	Гайка	1
	3	C14x3.01.019 ГОСТ 11371-78	Шайба	1
	4	PCM-10.05.00.499	Шайба защитная	2
	5	ПКП-8.20.00.801	Втулка	2
	6	62 DIN 472	Кольцо	2
	7	180206C17 ГОСТ 8882-75	Подшипник	2
	8	PCM-10.01.47.006	Втулка	1
	9	ПКП-8.20.00.102	Шкив	1
	10	ПКП-8.20.00.604	Ось	1
	11	ПКП-8.20.00.603	Пружина	1
	12	PCM-10.12.00.101A-01	Пробка	1
	13	5x36.019 ГОСТ 397-79	Шплинт	1
	14	C18.01.019 ГОСТ 11371-78	Шайба	1
	15	PCM-10.12.00.625-01	Тяга	1
	16	6,3x45.019 ГОСТ 397-79	Шплинт	1
	17	3518060-16427A-01	Палец	1
	18	3518060-18450Б	Упор гидроцилиндра	1
	19	3,2x20.019 ГОСТ 397-79	Шплинт	2
	20	3518060-16428A	Крючок	1
	21	PCM-10.12.00.101A	Пробка	1
	22	C12x2.01.019 ГОСТ 11371-78	Шайба	1
	23	M12-6H.6.019 ГОСТ 5915-70	Гайка	1
	24	PCM-10.12.00.625	Тяга	1
	25	6-16b12x36.35 ГОСТ 9650-80	Ось	1
	26	ПКП-8.20.00.050	Рычаг	1
	27	C16x3.01.019 ГОСТ 11371-78	Шайба	1
	28	4x32.019 ГОСТ 397-79	Шплинт	1
	29	PCM-10.05.00.027B	Втулка	2
	30	41671	Шайба	1
	31	5x50.019 ГОСТ 397-79	Шплинт	1

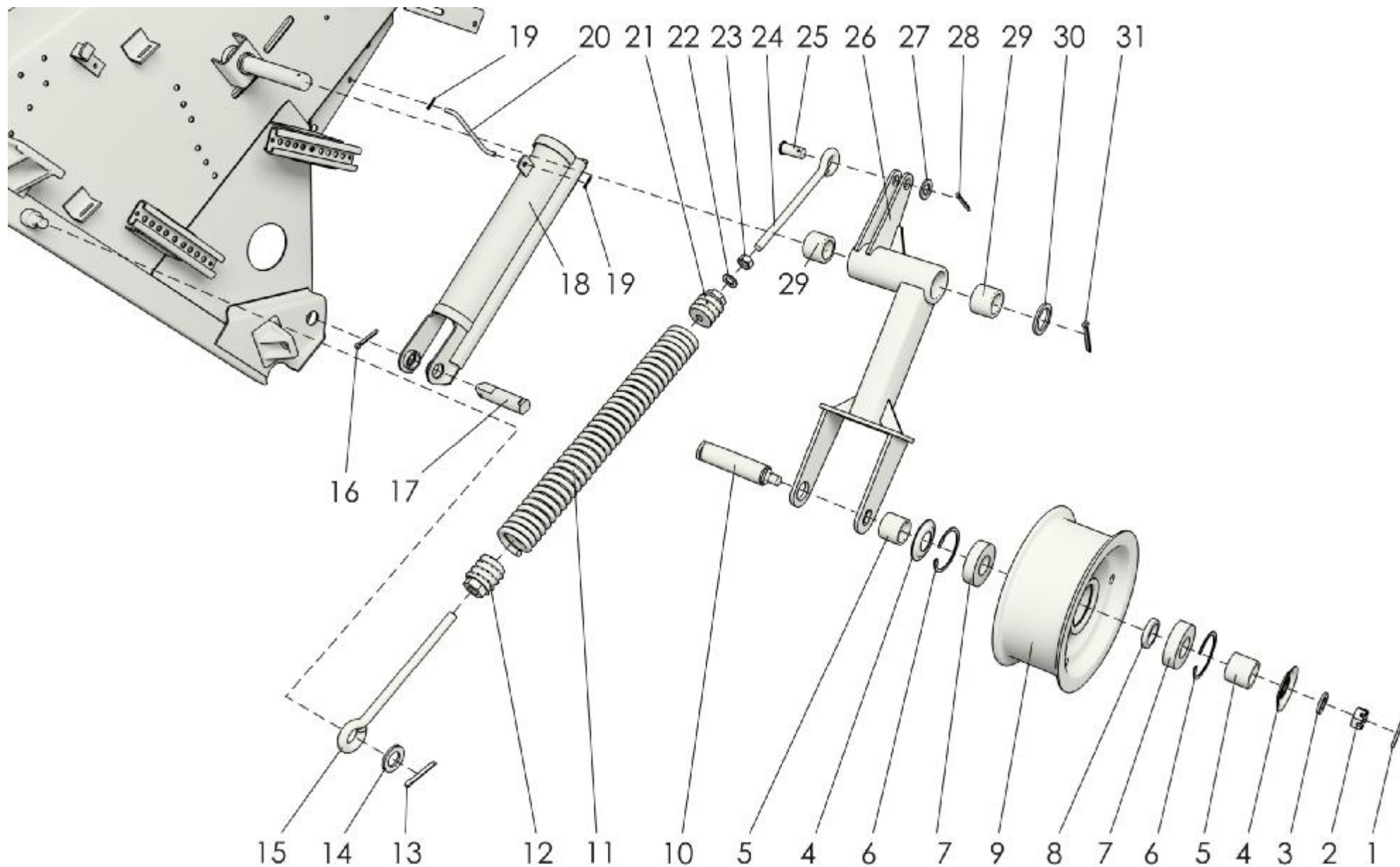

Рисунок 35 Цепной транспортер и направляющие

Цепной транспортер

Номер рисунка	Номер позиции	Обозначение	Наименование сборочных единиц, деталей	Количество, шт.
35	1	08.241.000-01	Цепь ТРД-38-46-1-8-2	2
	2	08.242.000-01	Цепь ТРД-38-46-1-2-8-4	2
	3	8x22.01.10кп ОСТ 23.2.152-86	Заклепка	216
	4	3518060-141032	Гребенка	54
	5	3518060-18100Б	Направляющая	4
	6	3518060-10064А	Накладка верхняя	1
	7	В1.М8-8gx25.48.019 ГОСТ 17475-80	Винт	8
	8	М10-6Н.6.019 ГОСТ 5915-70	Гайка	1
	9	10Т.65Г.019 ГОСТ 6402-70	Шайба	1
	10	С10.01.019 ГОСТ 11371-78	Шайба	1
	11	М10-6gx80.88.35.019 ГОСТ 7798-70	Болт	1
	12	С8x1,4.01.019 ГОСТ 11371-78	Шайба	3
	13	М8-6Н.6.019 ГОСТ 5915-70	Гайка	16
	14	3518060-18110В	Направляющая	1

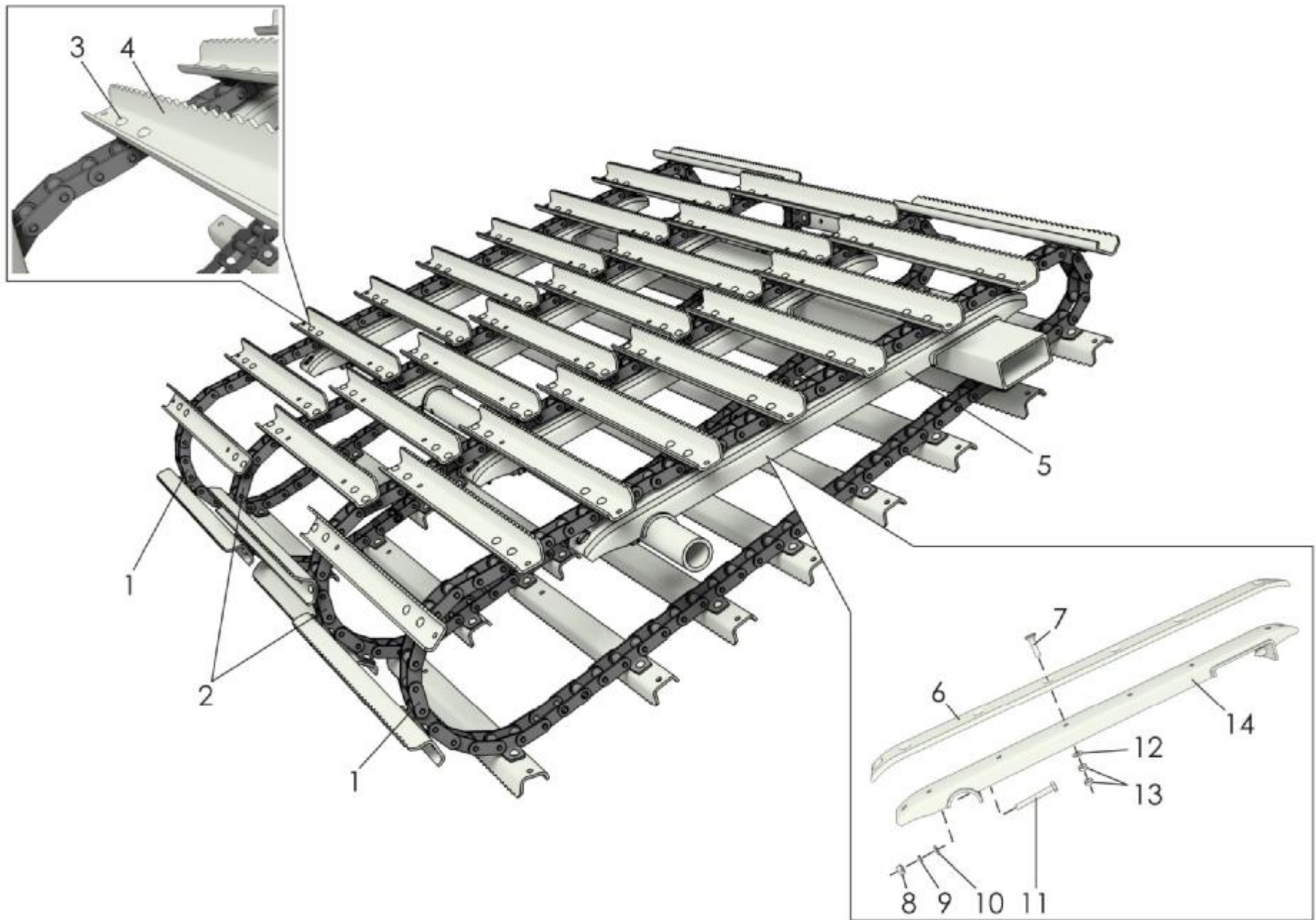

Рисунок 36 Вал верхний

Вал верхний

Номер рисунка	Номер позиции	Обозначение	Наименование сборочных единиц, деталей	Количество, шт.
36	1	3518060-16442В	Вал	1
	2	М8-6gx16.88.35.019 ГОСТ 7798-70	Болт	6
	3	8Т.65Г.019 ГОСТ 6402-70	Шайба	1
	4	3518090-18460А-01	Кожух	2
	5	РСМ-10.27.02.203-01	Фланец	1
	6	680210А2НК7С27 ТУ 37.006.084-90	Подшипник	2
	7	ВМ10x1,25-6gx35.48.019 ГОСТ 17475-80	Винт	14
	8	М10x1,25-7Н.8.019 ГОСТ 5915-70	Гайка	28
	9	РСМ-10.27.02.030А	Звездочка	4
	10	61141/-01/-02/-03/-04/-05/-06	Шпонка	4(подбор)
	11	3518060-18430Б-04	Кожух	2
	12	3518060-18430Б-05	Кожух	1
	13	РСМ-10.27.02.203	Корпус подшипника	1

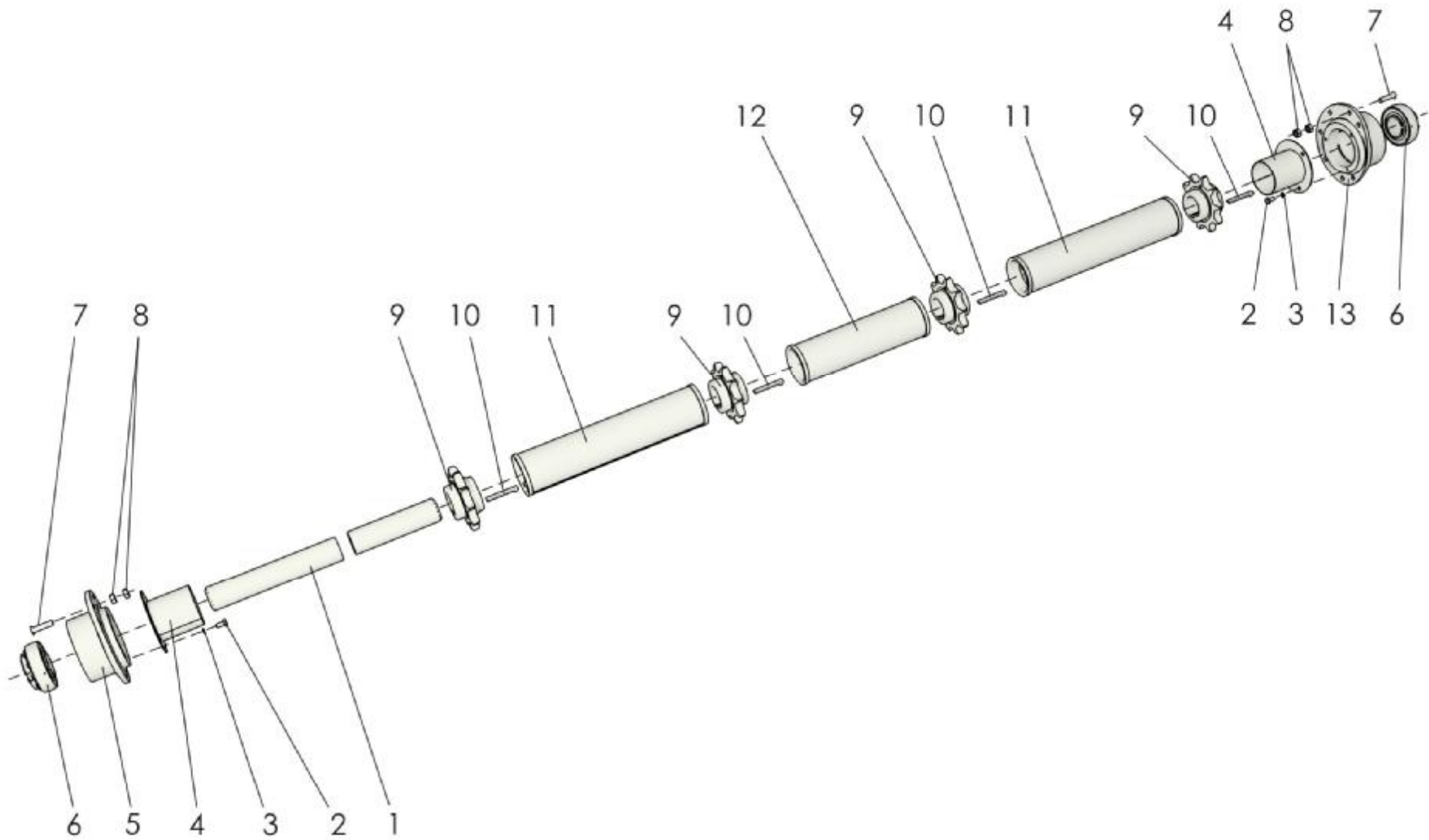

Рисунок 37 Шкив ПКП-8.20.00.020А

Шкив ПКП-8.20.00.020А

Номер рисунка	Номер позиции	Обозначение	Наименование сборочных единиц, деталей	Количество, шт.
37	1	M12-6gx35.88.35.019 ГОСТ 7798-70	Болт	6
	2	14x9x70 ГОСТ 23360-78	Шпонка	1
	3	ПКП-8.20.00.060	Ступица	1
	4	12Т.65Г.019 ГОСТ 6402-70	Шайба	1
	5	M12-6H.6.019 ГОСТ 5915-70	Гайка	7
	6	ПКП-8.20.00.101Б	Шкив	1
	7	ПКП-8.20.00.409	Планка	3
	8	M12-6gx75.88.35.019 ГОСТ 7798-70	Болт	6

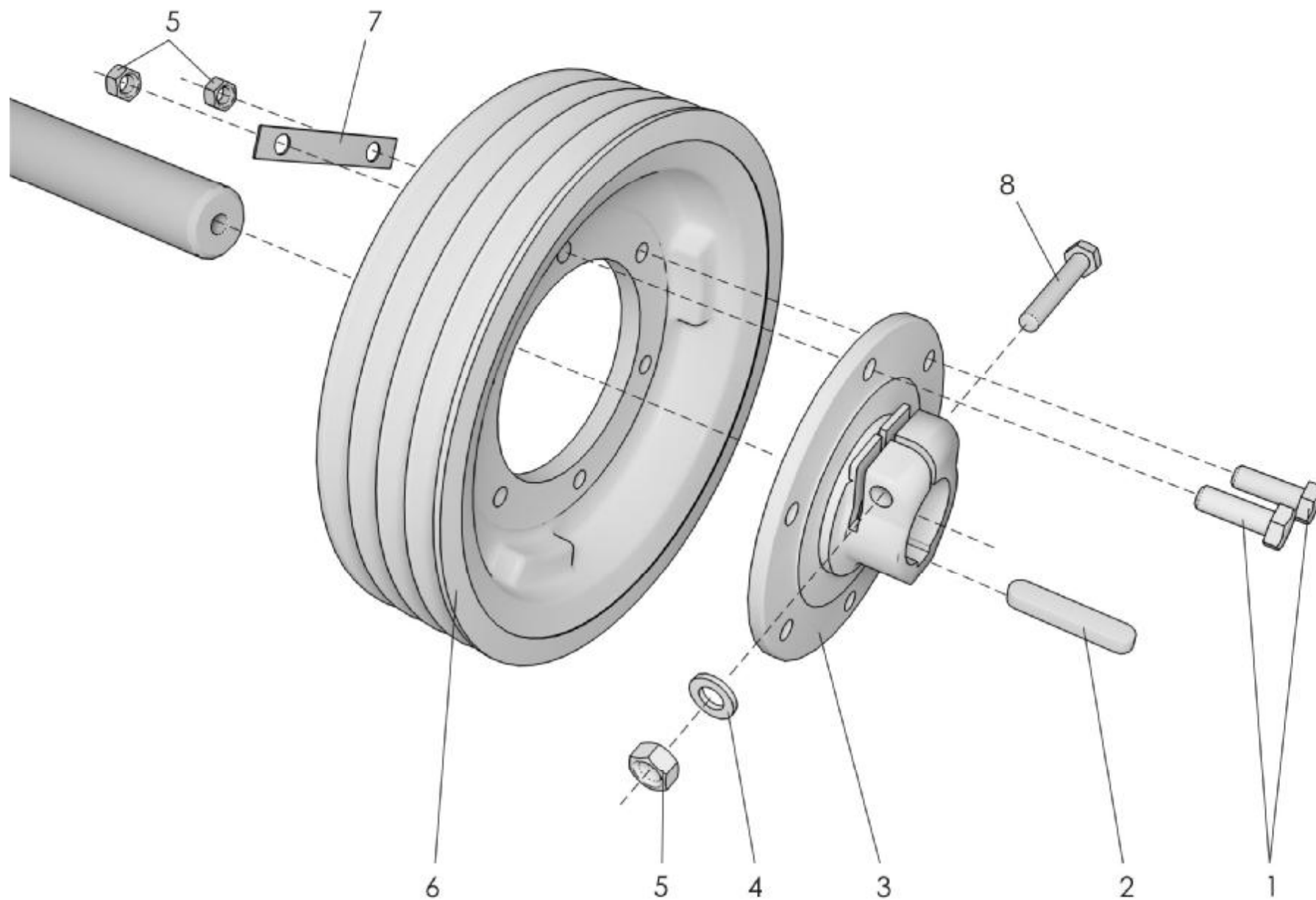

Рисунок 38 Вал нижний

Вал нижний

Номер рисунка	Номер позиции	Обозначение	Наименование сборочных единиц, деталей	Количество, шт.	
38	1	M10-6gx25.88.35.019 ГОСТ 7798-70	Болт	8	
	2	10Т.65Г.019 ГОСТ 6402-70	Шайба	8	
	3	ПКП-8.20.00.501	Кронштейн	2	
	4	M8-6H.6.019 ГОСТ 5915-70	Гайка	8	
	5	8Т.65Г.019 ГОСТ 6402-70	Шайба	4	
	6	ПКП-8.20.04.411	Крышка	2	
	7	1680204 А1К7.Р6Q6/L19 или 1680204 АК7С17 ТУ 37.006.084-90	Подшипник	2	
	8	ПКП-8.20.04.412	Донышко	2	
	9	M8-6gx40.88.35.019 ГОСТ 7798-70	Болт	4	
	10	3518060-18310Б	Цилиндр	1	
	11	ПКП-8.20.04.020-01	Рычаг	1	
	12	ПКП-8.20.04.020	Рычаг	1	
	13	ПКП-8.20.00.602	Болт специальный	2	
	18	M16-6H.6.019 ГОСТ 5915-70	Гайка	4	
	19	С16.01.019 ГОСТ 11371-78	Шайба	4	
	20	РСМ-10.27.02.130	Винт натяжной	2	
	21	3,2x20.019 ГОСТ 397-79	Шплинт	2	
	22	M12-7H.8.019 ГОСТ 5918-73	Гайка	2	
	23	ПКП-8.20.00.502	Кронштейн	2	

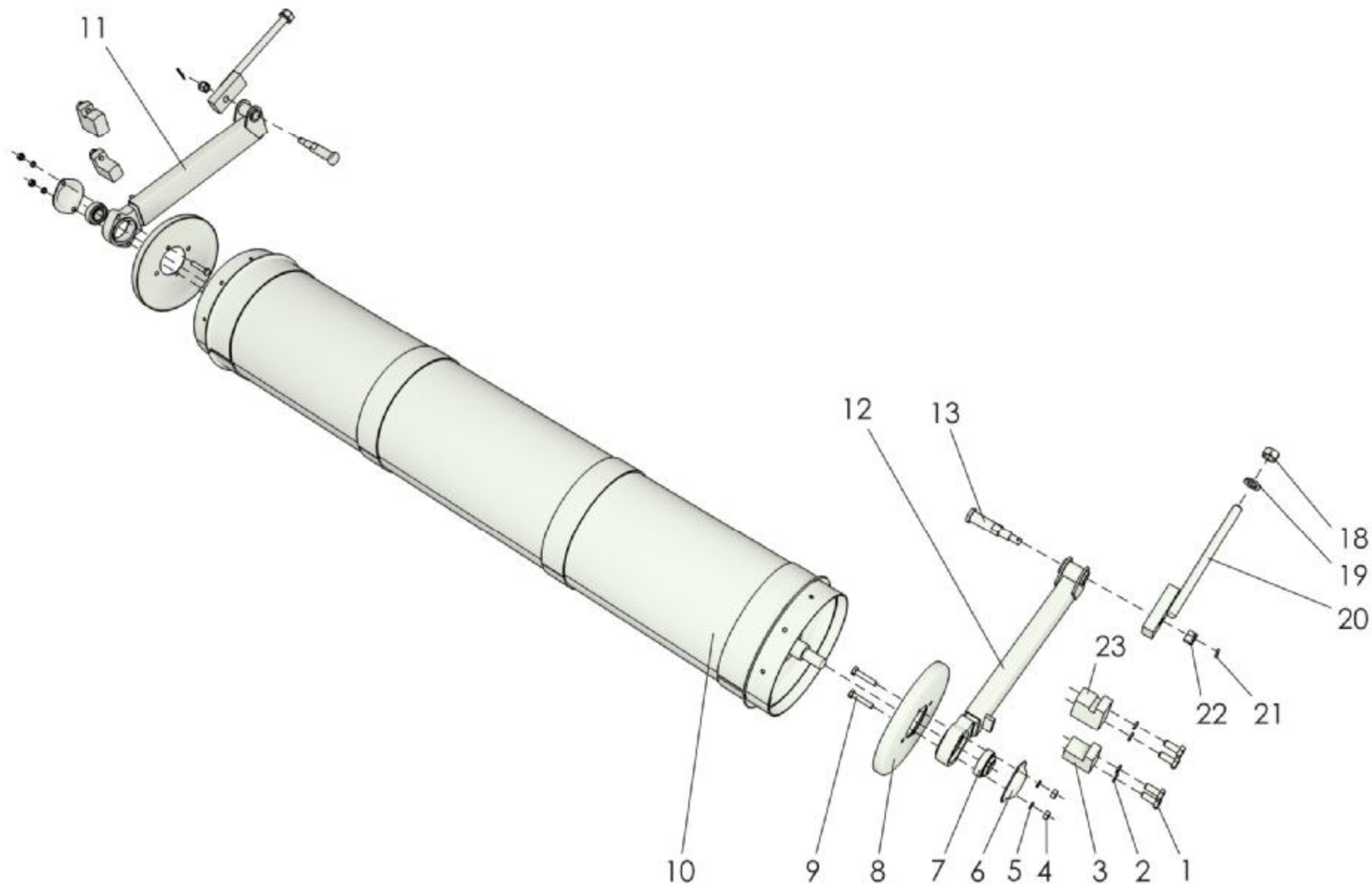

Рисунок 39 Упор ПКП-8.20.00.100

Упор ПКП-8.20.00.100

Номер рисунка	Номер позиции	Обозначение	Наименование сборочных единиц, деталей	Количество, шт.
39	1	3518060-16427A-01	Палец	1
	2	3,2x20.019 ГОСТ 397-79	Шплинт	2
	3	ПКП-8.20.00.100	Упор	1
	4	ПКП-8.20.00.607	Крючок	1
	5	6,3x45.019 ГОСТ 397-79	Шплинт	1

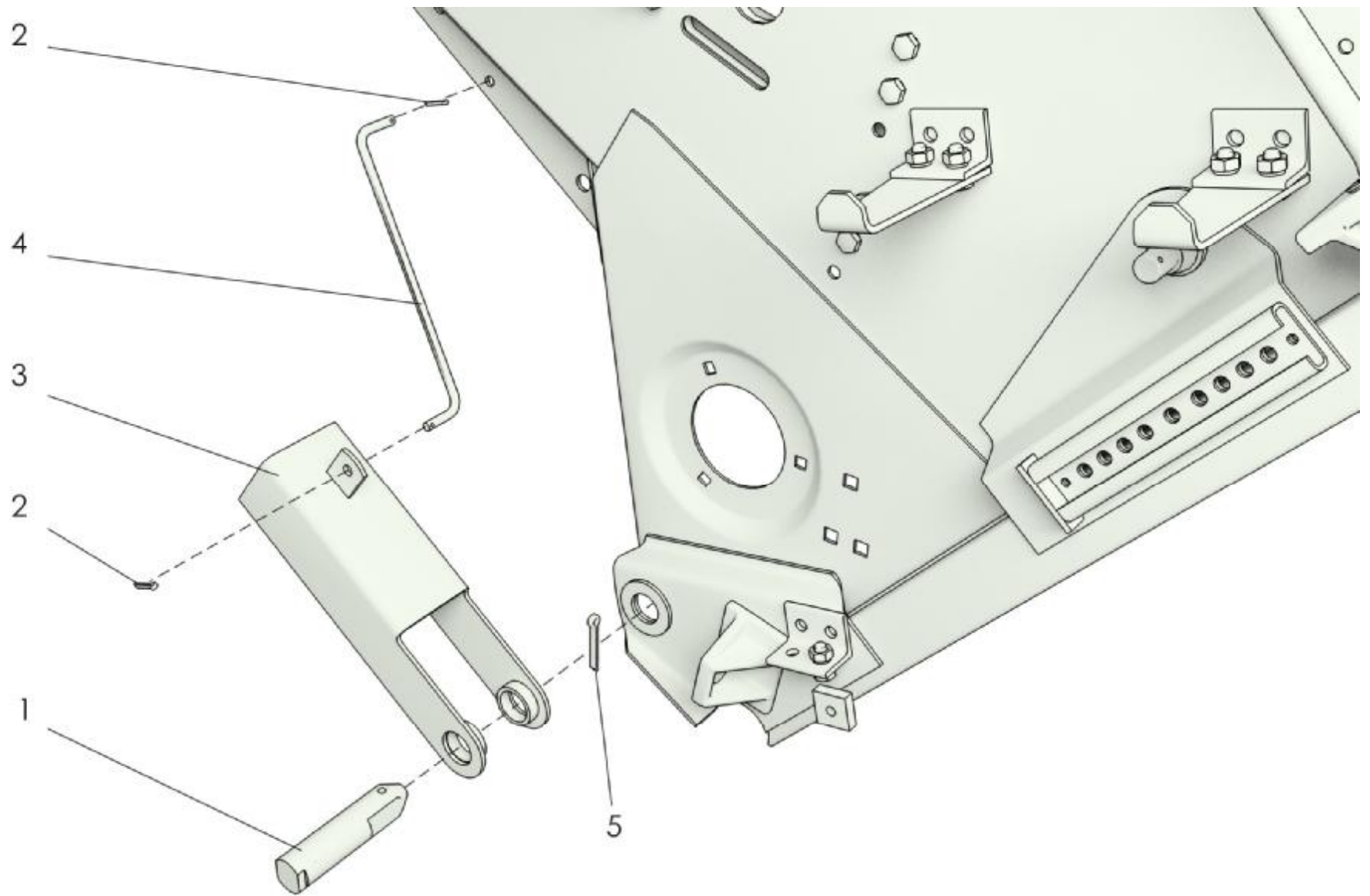

Рисунок 40 Комплект для уборки подсолнечника ППК-81.33.00.000

Комплект для уборки подсолнечника ППК-81.33.00.000

Номер рисунка	Номер позиции	Обозначение	Наименование сборочных единиц, деталей	Количество, шт.
40	1	ППК-81.33.02.000	Комплект защитных щитов	1
	2	ППК-81.33.03.000	Комплект ловителей на капоты	1
	3	ППК-81.33.03.402	Ловитель	1
	4	ППК-81.33.03.401-01	Ловитель	7
	5	ППК-81.33.03.401	Ловитель	7
	6	ППК-81.33.03.402-01	Ловитель	1
	7	ППК-81.33.01.406	Успокоитель	8
	8	ППК-81.33.01.000	Комплект режущих аппаратов	1

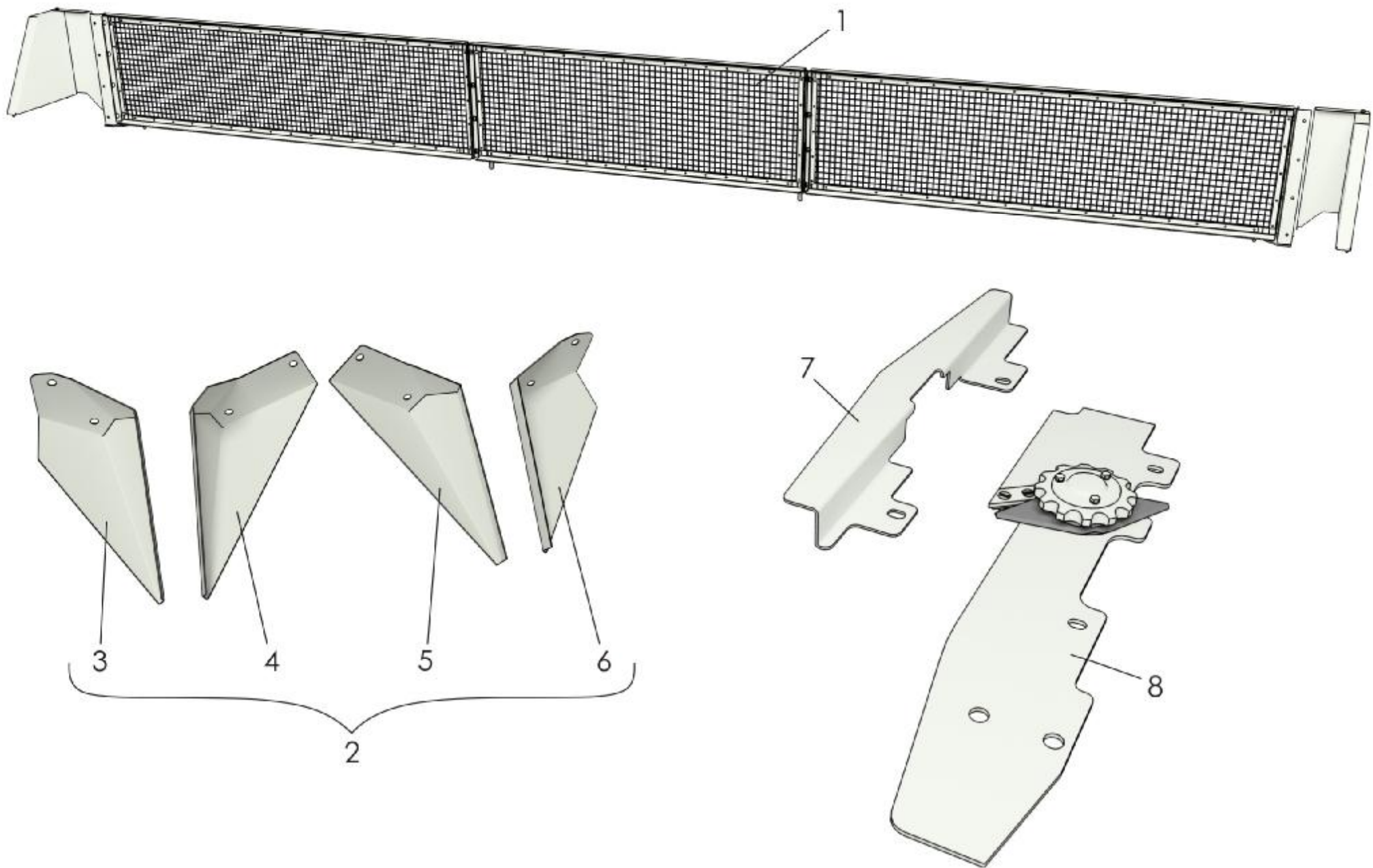

Рисунок 41 Комплект защитных щитов

Комплект защитных щитов

Номер рисунка	Номер позиции	Обозначение	Наименование сборочных единиц, деталей	Количество, шт.
41	1	ППК-81.33.02.411А-01	Щиток	1
	2	ППК-81.33.02.412А-01	Щиток	1
	3	ППК-81.33.02.090А-01	Стойка	1
	4	ППК-81.33.02.070А	Щит ветровой	2
	5	ППК-81.33.02.100А-01	Кронштейн	1
	6	ППК-81.33.02.080А	Щит ветровой	1
	7	ППК-81.33.02.100А	Кронштейн	1
	8	ППК-81.33.02.090А	Стойка	1
	9	ППК-81.33.02.412А	Щиток	1
	10	ППК-81.33.02.411А	Щиток	1

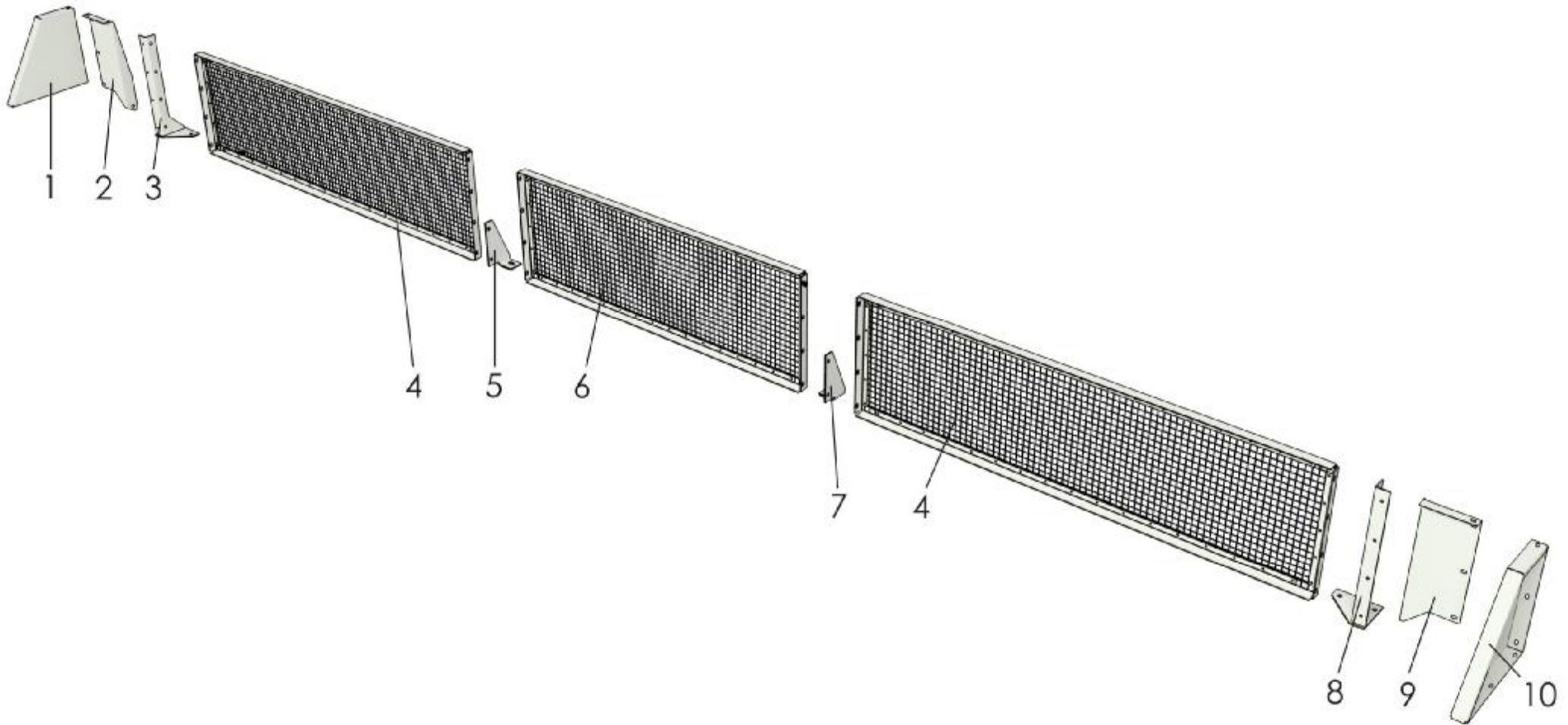

Рисунок 42 Режущий аппарат

Режущий аппарат

Номер рисунка	Номер позиции	Обозначение	Наименование сборочных единиц, деталей	Количество, шт.
42	1	ППК-81.33.01.020	Пластина	1
	2	В.М8-6gx30.48 ГОСТ 17475-80	Винт	6
	3	ППК-81.33.01.404	Нож	1
	4	ППК-81.33.01.603	Втулка	1
	5	ППК-81.33.01.604	Звездочка	1
	6	ППК-81.33.01.030	Нож в сборе	1
	7	180205 ГОСТ 8882-75	Подшипник	1
	8	Кольцо 25 DIN 471	Кольцо	1
	9	М6-6gx20.88.019 ГОСТ 7798-70	Болт	3
	10	6Т.65Г.019 ГОСТ 6402-70	Шайба	3
	11	ППК-81.33.01.602	Крышка	1
	12	В.М8-6gx25.48 ГОСТ 17475-80	Винт	2
	13	ППК-81.33.01.405	Противорез	1
	14	8Т.65Г.019 ГОСТ 6402-70	Шайба	2
	15	М8-6Н.01.019 ГОСТ 5915-70	Гайка	2

Номерной указатель

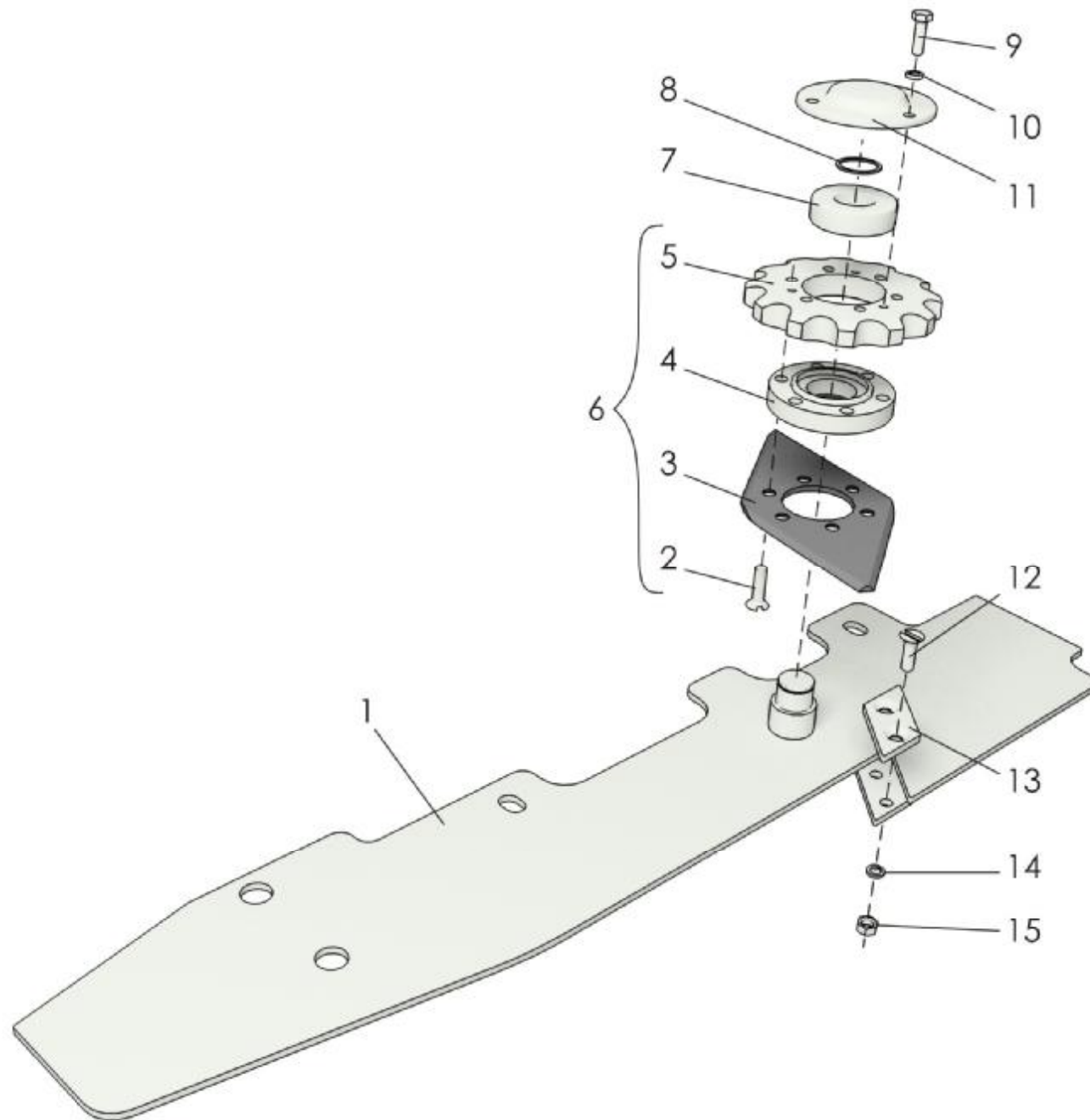
Обозначение	Наименование	Номер рисунка
Узлы и детали		
ПКП-8.20.00.000	Камера наклонная	1
ПКП-8.20.00.000-01	Камера наклонная	1
ПКП-8.20.00.010	Щиток левый	1
ПКП-8.20.00.020А	Шкив	34
ПКП-8.20.00.030	Шкив натяжной	34
ПКП-8.20.00.050	Рычаг	35
ПКП-8.20.00.060	Ступица	38
ПКП-8.20.00.101Б	Шкив	28,38
ПКП-8.20.00.102	Шкив	35
ПКП-8.20.00.409	Пластина	28,38
ПКП-8.20.00.501	Кронштейн	39
ПКП-8.20.00.502	Кронштейн	39
ПКП-8.20.00.602	Болт специальный	39
ПКП-8.20.00.603	Пружина	35
ПКП-8.20.00.604	Ось	35
ПКП-8.20.00.801	Втулка	35
ПКП-8.20.01.000	Корпус наклонной камеры	34
ПКП-8.20.04.000А	Вал нижний	34
ПКП-8.20.04.020	Рычаг	39
ПКП-8.20.04.020-01	Рычаг	39
ПКП-8.20.04.411	Крышка	39
ПКП-8.20.04.412	Донышко	39
ППК-61.01.00.000А	Жатка	1,2
ППК-61.01.00.001А	Щиток	6
ППК-61.01.00.001А-01	Щиток	6
ППК-61.01.01.000	Шнек	3
ППК-61.01.01.010	Шнек	10
ППК-61.01.02.000	Каркас	3,4
ППК-8.02.00.000	Проставка	1
ППК-8.02.00.000-01	Проставка	1
ППК-8.02.00.060	Ступица	28
ППК-8.02.01.000А	Каркас	27
ППК-8.02.02.000	Битер	27
ППК-8.02.02.001А	Лопасть	29
ППК-8.02.02.010	Вал битера	29
ППК-8.02.03.010	Звездочка	27
ППК-8.02.03.030	Вал	27,28
ППК-81.00.00.070Б	Траверса	3
ППК-81.00.00.080Б	Траверса	14
ППК-81.00.00.190	Опора	13
ППК-81.00.00.604А	Ось	14
ППК-81.01.00.000В	Жатка	1,2
ППК-81.01.00.001Б	Щиток	6
ППК-81.01.00.001Б-01	Щиток	6
ППК-81.01.00.010	Распорка	13
ППК-81.01.00.016	Прокладка	25
ППК-81.01.00.021	Отражатель	13
ППК-81.01.00.040А	Делитель	3

ППК-81.01.00.050	Делитель	13
ППК-81.01.00.080Б	Опора	15
ППК-81.01.00.130А	Рычаг	11,12,13
ППК-81.01.00.140А	Капот	13
ППК-81.01.00.290	Рычаг	13
ППК-81.01.00.310	Муфта	8
ППК-81.01.00.340	Звездочка	9
ППК-81.01.00.350	Звездочка	9
ППК-81.01.00.370А	Ступица трения	9
ППК-81.01.00.401	Прокладка	6,7,13
ППК-81.01.00.401-01	Прокладка	6,7,13
ППК-81.01.00.403А	Пластина	6
ППК-81.01.00.408А	Накладка	13
ППК-81.01.00.410А	Распорка	6
ППК-81.01.00.410А-01	Распорка	7
ППК-81.01.00.413	Пластина	25
ППК-81.01.00.415	Накладка	11
ППК-81.01.00.415А	Накладка	12
ППК-81.01.00.420	Кронштейн	6,7
ППК-81.01.00.421	Рычаг	11,13
ППК-81.01.00.421-01	Рычаг	12
ППК-81.01.00.426А	Кронштейн	6,7
ППК-81.01.00.430Б	Кожух	6
ППК-81.01.00.430Б-01	Кожух	7
ППК-81.01.00.443А	Кожух	25
ППК-81.01.00.443А-01	Кожух	25
ППК-81.01.00.460	Кронштейн	26
ППК-81.01.00.461А	Кожух	6
ППК-81.01.00.461А-01	Кожух	7
ППК-81.01.00.469	Прокладка	26
ППК-81.01.00.478	Кольцо	8
ППК-81.01.00.479Б	Кожух	4,5
ППК-81.01.00.570	Петля	11
ППК-81.01.00.570-01	Петля	12
ППК-81.01.00.580	Кронштейн	4
ППК-81.01.00.580-01	Кронштейн	5
ППК-81.01.00.600А	Шпилька	8
ППК-81.01.00.603А	Зацеп	11,12,13
ППК-81.01.00.618	Вал	25
ППК-81.01.00.621	Полумуфта	25
ППК-81.01.00.625	Втулка	8
ППК-81.01.00.626А	Полуклемма	25
ППК-81.01.00.626А-01	Полуклемма	25
ППК-81.01.00.629	Крюк	15
ППК-81.01.00.631А	Шайба	11,12,13
ППК-81.01.00.634	Втулка	11,12,13,25
ППК-81.01.00.650	Кожух	8
ППК-81.01.00.700	Тяга	26
ППК-81.01.00.770А	Накладка	4
ППК-81.01.00.770А-01	Накладка	5
ППК-81.01.00.814А	Поводок	25
ППК-81.01.01.000	Шнек	3

ППК-81.01.01.010	Шнек	10
ППК-81.01.01.020	Цапфа	10
ППК-81.01.01.030	Звездочка	10
ППК-81.01.01.401	Шайба	10
ППК-81.01.01.411	Прокладка регулировочная	10
ППК-81.01.01.411-01	Прокладка регулировочная	10
ППК-81.01.01.412	Пластина стопорная	10
ППК-81.01.02.000В	Каркас	3,4
ППК-81.01.03.020	Кронштейн	21
ППК-81.01.03.020-01	Кронштейн	21
ППК-81.01.03.030	Кронштейн	18
ППК-81.01.03.060	Вал	23,24
ППК-81.01.03.120А	Измельчающий аппарат	18
ППК-81.01.03.130	Клемма	19
ППК-81.01.03.201	Проставка	23
ППК-81.01.03.201-01	Проставка	24
ППК-81.01.03.202	Шнек	23
ППК-81.01.03.202-01	Шнек	24
ППК-81.01.03.402	Шайба	23,24
ППК-81.01.03.449	Диск	19
ППК-81.01.03.451А	Нож	19
ППК-81.01.03.452	Шайба	18
ППК-81.01.03.603А	Кронштейн	21
ППК-81.01.03.605А	Крышка	23,24
ППК-81.01.03.616	Втулка	19
ППК-81.01.03.622	Полумуфта	25
ППК-81.01.03.801	Трубка	23,24
ППК-81.01.04.000А	Делитель левый	3
ППК-81.01.04.000А-01	Делитель правый	3
ППК-81.01.04.001	Отражатель	11,12
ППК-81.01.04.010А	Капот	11
ППК-81.01.04.010А-01	Капот	12
ППК-81.01.04.020	Делитель боковой	11
ППК-81.01.04.020-01	Делитель боковой	12
ППК-81.01.04.040А	Щиток	11
ППК-81.01.04.040А-01	Щиток	12
ППК-81.01.04.080А	Кожух	11
ППК-81.01.04.080А-01	Кожух	12
ППК-81.01.04.110	Рычаг	11
ППК-81.01.04.110-01	Рычаг	12
ППК-81.01.05.602	Штуцер переходной	26
ППК-81.01.05.605	Штуцер переходной	26
ППК-81.01.05.606	Шайба	26
ППК-81.01.05.801	Трубка	26
ППК-81.01.06.000А	Русло	3
ППК-81.01.06.000А-01	Русло	16
ППК-81.01.06.000А-02	Русло	17
ППК-81.01.06.000А-03	Русло	3
ППК-81.01.06.001А	Защитная шайба	23,24
ППК-81.01.06.002А	Трубка	20
ППК-81.01.06.010	Рама русла	21,22
ППК-81.01.06.030	Прижим	20

ППК-81.01.06.040	Валец	21,22
ППК-81.01.06.040-01	Валец	22
ППК-81.01.06.050А	Пластина	21
ППК-81.01.06.060	Поводок	18,21
ППК-81.01.06.060-01	Поводок	18,21
ППК-81.01.06.070	Опора	22
ППК-81.01.06.070-01	Опора	22
ППК-81.01.06.110	Натяжник	20
ППК-81.01.06.120А	Успокоитель	20
ППК-81.01.06.180А	Опора	23
ППК-81.01.06.180А-01	Опора	24
ППК-81.01.06.200	Ползушка	20
ППК-81.01.06.230	Болт	20
ППК-81.01.06.408	Накладка	20
ППК-81.01.06.414А	Ловитель	20
ППК-81.01.06.414А-01	Ловитель	20
ППК-81.01.06.422А	Пластина	21
ППК-81.01.06.431А	Успокоитель	21
ППК-81.01.06.431А-01	Успокоитель	21
ППК-81.01.06.432	Шайба	21
ППК-81.01.06.434	Чистик	22
ППК-81.01.06.437	Чистик	22
ППК-81.01.06.437-01	Чистик	22
ППК-81.01.06.453	Нож	23,24
ППК-81.01.06.454	Шайба	20
ППК-81.01.06.500	Русло	3
ППК-81.01.06.500-01	Русло	3
ППК-81.01.06.603	Пружина	20
ППК-81.01.06.606А	Крышка	20
ППК-81.01.06.612А	Звездочка	20
ППК-81.01.06.614	Звездочка	20
ППК-81.10.00.040	Болт	30
ППК-81.10.00.402	Шайба	30
ППК-81.33.01.000	Комплект режущих аппаратов	40
ППК-81.33.01.020	Пластина	42
ППК-81.33.01.030	Нож в сборе	42
ППК-81.33.01.404	Нож	42
ППК-81.33.01.405	Противорез	42
ППК-81.33.01.406	Успокоитель	40
ППК-81.33.01.602	Крышка	42
ППК-81.33.01.603	Втулка	42
ППК-81.33.01.604	Звездочка	42
ППК-81.33.02.000А	Комплект защитных щитов	40
ППК-81.33.02.070А	Щит ветровой	41
ППК-81.33.02.080А	Щит ветровой	41
ППК-81.33.02.090А	Стойка	41
ППК-81.33.02.090А-01	Стойка	41
ППК-81.33.02.100А	Кронштейн	41
ППК-81.33.02.100А-01	Кронштейн	41
ППК-81.33.02.411А	Щиток	41
ППК-81.33.02.411А-01	Щиток	41
ППК-81.33.02.412А	Щиток	41

ППК-81.33.02.412А-01	Щиток	41
ППК-81.33.03.000	Комплект ловителей на капоты	40
ППК-81.33.03.401	Ловитель	40
ППК-81.33.03.401-01	Ловитель	40
ППК-81.33.03.402	Ловитель	40
ППК-81.33.03.402-01	Ловитель	40
ППК-81.40.00.000	Битер	2
ППК-81.40.00.000-01	Битер	2
ППК-81.40.00.020	Тяга	2
ППК-81.40.00.601	Втулка	31,33
ППК-81.41.00.000	Рамка	31
ППК-81.41.00.000-01	Рамка	33
ППК-81.42.00.010	Корпус	31
ППК-81.42.00.010-01	Корпус	33
ППК-81.42.00.060	Вал битера	31
ППК-81.42.00.060-01	Вал битера	32
ППК-81.42.00.411	Упор	31,33
ППК-81.50.00.000	Проставка	2
ППК-81.50.00.010	Проставка	30
ППК-81.50.00.040	Фиксатор	30
ППК-81.50.00.413	Щиток	30
ППК-81.50.00.602	Болт	30
ППК-82.01.00.452	Фланец	10
Заемствованные и стандартные		
ПР-19,05-31,8 ГОСТ 13568-97 101зв.	Цепь	10
ПР-19,05-31,8 ГОСТ 13568-97 53зв.	Цепь	27
ПСП-10М.06.03.001А	Лопасть	31
ПСП-10М.06.03.403	Накладка	29,31
ПСП-10М.06.03.404	Накладка	32
ПСП-10МГ.06.03.002А	Лопасть	33
РСМ-10.01.47.006	Втулка	35
РСМ-10.05.00.027В	Втулка	35
РСМ-10.05.00.499	Шайба защитная	35
РСМ-10.08.01.009	Втулка	9
РСМ-10.08.01.026	Накладка сцепления	9
РСМ-10.08.01.513А	Диск	9
РСМ-10.08.01.521	Обойма	9
РСМ-10.08.01.624	Пружина	9
РСМ-10.08.01.647А	Фиксатор	14
РСМ-10.12.00.101А	Пробка	35
РСМ-10.12.00.101А-01	Пробка	35
РСМ-10.12.00.625	Тяга	35
РСМ-10.12.00.625-01	Тяга	35
РСМ-10.27.02.010	Шкив	34
РСМ-10.27.02.030А	Звездочка	37
РСМ-10.27.02.130	Винт натяжной	39
РСМ-10.27.02.203	Корпус подшипника	37
РСМ-10.27.02.203-01	Фланец	37
СА2801СН 72зв. L=2160мм	Цепь	18
41671	Шайба	35
80443	Втулка	27
80444	Втулка	27

034-01.11.00	Втулка шлицевая	16,17
034-02.AAGBCCD.P	Редуктор русла правый	18,21
034-02.AABGCCD.L	Редуктор русла левый	18,21
034-02.AABVCCD.C	Редуктор русла центральный	18,21
08.241.000-01	Цепь ТРД-38-46-1-8-2	36
08.242.000-01	Цепь ТРД-38-46-1-2-8-4	36
095-01.011.L	Редуктор	5
095-01.J01.L	Редуктор	4
095-07.0J1.R	Редуктор	16
095-07.J01.R1	Редуктор	17
1005/440/37,1-37,1	Карданный вал	4,5
1035/1500/КН/Х351-52	Карданный вал с предохранительной муфтой	1
1035/1500/КН/Х355.3-52	Карданный вал с предохранительной муфтой	2
11.6308010-70 ТУ РБ 00232147.068-99 или	Пружина газовая	13
142.03.03.080	Звездочка	31,33
1580206K10HC17 ТУ37.006.084-90	Подшипник	23,24
1580207HKT ТУ 37.006.084-90	Подшипник	10
1680204 A1K7.P6Q6/L19	Подшипник	39
1680204 AK7C17 ТУ 37.006.084-90	Подшипник	39
1680207K10C17 ТУ 37.006.084-90	Подшипник	31,33
1680207K10C27 ТУ 37.006.084-90	Подшипник	29
1680208 K10C27 ТУ 37.006.084-90	Подшипник	28
1680208K10C17 ТУ 37.006.084-90	Подшипник	31,33
180205 ГОСТ 8882-75	Подшипник	20,42
180206C17 ГОСТ 8882-75	Подшипник	35
2ПР-15,875-45,4 ГОСТ 13568-97 15 зв.	Цепь	25
3518060-10061	Ремень	34
3518060-10064А	Накладка верхняя	36
3518060-141032	Гребенка	36
3518060-14199А	Ползун	27
3518060-16292	Ось	27
3518060-16426	Крюк	34
3518060-16427А-01	Палец	35
3518060-16428А	Крючок	35
3518060-16442В	Вал	37
3518060-18100Б	Направляющая	36
3518060-18110В	Направляющая	36
3518060-18310Б	Цилиндр	39
3518060-18350В	Транспортер цепной	34
3518060-18400А	Труба с роликами	34
3518060-18420Г	Вал верхний	34
3518060-18430Б-04	Кожух	37
3518060-18430Б-05	Кожух	37
3518060-18450Б	Упор гидроцилиндра	34,35
3518090-18460А-01	Кожух	37
54-2-48-1	Звездочка	8,27
61141/-01/-02/-03/-04/-05/-06	Шпонка	37

680210A2HK7C27 ТУ 37.006.084-90	Подшипник	37
8.022(M14x1,5)03(M16x1,5)21/84 ТУ 4791-001-24263187-2002 L=1100мм	Рукав высокого давления	26
HS04-2-L0811 + HS04-9-RT001	Ниппель + пылезащитный колпачок	26
SRD 08	Кольцо врезное	26
UEM NM 06L	Гайка накидная	26
ГА 93000-06 ТУ 23.1.20-86	Гидроцилиндр	26
KB4-HB-4062La	Ремень 4-х ручьевой поликлиновой	1
КСД-00.00.613Б-10	Штуцер	26
КСД-00.605	Шайба	26
MP.036.67.000-10	Муфта разъемная	26
MP.036.67.100-10	Полумуфта наружная	26
H.022.030-25	Звездочка	27
H.027.104	Корпус подшипника	10
H.027.105	Корпус подшипника	29,31,33
H.027.106	Корпус подшипника	28,31,33