

ОЧИСТИТЕЛЬ ЗЕРНА МОБИЛЬНЫЙ ОЗМ-20



**Руководство по эксплуатации и
каталог запасных частей**

Настоящие руководство по эксплуатации и каталог запасных частей предназначены для изучения устройства и правил эксплуатации очистителя зерна мобильного **ОЗМ-20** (далее - зерноочиститель), а также для составления заявок на запасные части, необходимые при техническом обслуживании и ремонте данной машины.

Руководство по эксплуатации (РЭ) содержит техническое описание, основные сведения по устройству, монтажу, эксплуатации, хранению и транспортировке зерноочистителя.

Перед началом эксплуатации машины обслуживающий персонал должен изучить настоящее РЭ!

ВНИМАНИЕ!

ОСОБЕННО ВАЖНО!

Зерноочиститель выполнен исключительно для использования на сельскохозяйственных работах. Он предназначен для очистки зерна пшеницы, ячменя, сои, льна, кукурузы и т.д.

Любое другое использование является использованием не по назначению. За ущерб, возникший вследствие этого, изготовитель ответственности не несет.

Для предотвращения опасных ситуаций все лица, работающие на данной машине или проводящие на ней работы по техническому обслуживанию, ремонту или контролю должны выполнять указания настоящего руководства по эксплуатации.

Особое внимание обратите на раздел 3 **«Указания по мерам безопасности»**.

Использование неоригинальных или непроверенных запасных частей и дополнительных устройств может отрицательно повлиять на конструктивно заданные свойства зерноочистителя или его работоспособность и тем самым отрицательно сказаться на активной или пассивной безопасности движения и охране труда (предотвращение несчастных случаев).

За ущерб и повреждения, возникшие в результате использования непроверенных деталей и дополнительных устройств, самовольного проведения изменений в конструкции машины потребителем, ответственность производителя полностью исключена.

В исполнении гарантийных обязательств владельцу машины может быть отказано в случае случайного или намеренного попадания инородных предметов, веществ и т.п. во внутренние, либо внешние части изделия.

Термины «спереди», «сзади», «справа» и «слева» следует понимать всегда исходя из направления движения агрегата.

В связи с постоянно проводимой работой по улучшению качества и технологичности своей продукции, производитель оставляет за собой право на внесение изменений в конструкцию машины, которые не будут отражены в опубликованном материале.

По всем интересующим Вас вопросам в части конструкции и эксплуатации зерноочистителя обращаться в центральную сервисную службу:

344065, Российская Федерация, г. Ростов-на-Дону, ул. 50-летия Ростсельмаша 2-6/22

тел. /факс(863) 252-40-03

Web: www.KleverLtd.com

E-mail: service@kleverltd.com

Содержание

Руководство по эксплуатации	4
1 Введение.....	5
2 Техническое описание	5
2.1 Технические данные	5
2.2 Устройство и принцип работы изделия	6
3 Указания по мерам безопасности	7
4 Описание и порядок эксплуатации зерноочистителя	11
4.1 Досборка зерноочистителя.....	11
4.2 Подготовка к работе	11
4.3 Запуск и обкатка зерноочистителя.....	11
4.4 Эксплуатация и регулировки	12
5 Техническое обслуживание.....	15
5.1 Общие сведения	15
5.2 Выполняемые при обслуживании работы	15
5.2.1 Перечень работ, выполняемых при ЕТО	15
5.2.2 Перечень работ, выполняемых при подготовке к хранению	15
5.2.3 Перечень работ, выполняемых при хранении	15
5.2.4 Перечень работ, выполняемых при снятии с хранения.....	16
5.3 Смазка.....	16
6 Транспортирование и хранение.....	17
6.1 Транспортирование.....	17
6.2 Хранение.....	17
7 Возможные неисправности зерноочистителя и методы их устранения	18
8 Паспорт	19
8.1 Комплектность.....	19
8.2 Свидетельство о приёмке.....	19
8.3 Гарантийные обязательства	20
Каталог запасных частей.....	21
Правила пользования каталогом.....	22
Изображения деталей.....	23
Спецификация деталей.....	27

ОЗМ-20



Руководство по эксплуатации

1 Введение

Зерноочиститель предназначен для двухступенчатой очистки зерна (пшеница, овес, ячмень и пр.) от примесей, половы, мусора и т.п.

Основные узлы зерноочистителя представлены на рис. 1.



Рис. 1 Общий вид зерноочистителя

1. Воронка загрузочная 2. Шнек подающий 3. Сница 4. Домкрат 5. Опора 6. Лоток загрузочный 7. Клиноременная передача привода барабана 8. Барабан сетчатый 9. Выгрузной лоток чистого зерна 10. Ходовое колесо 11. Рама 12. Шнек отходов

2 Техническое описание

2.1 Технические данные

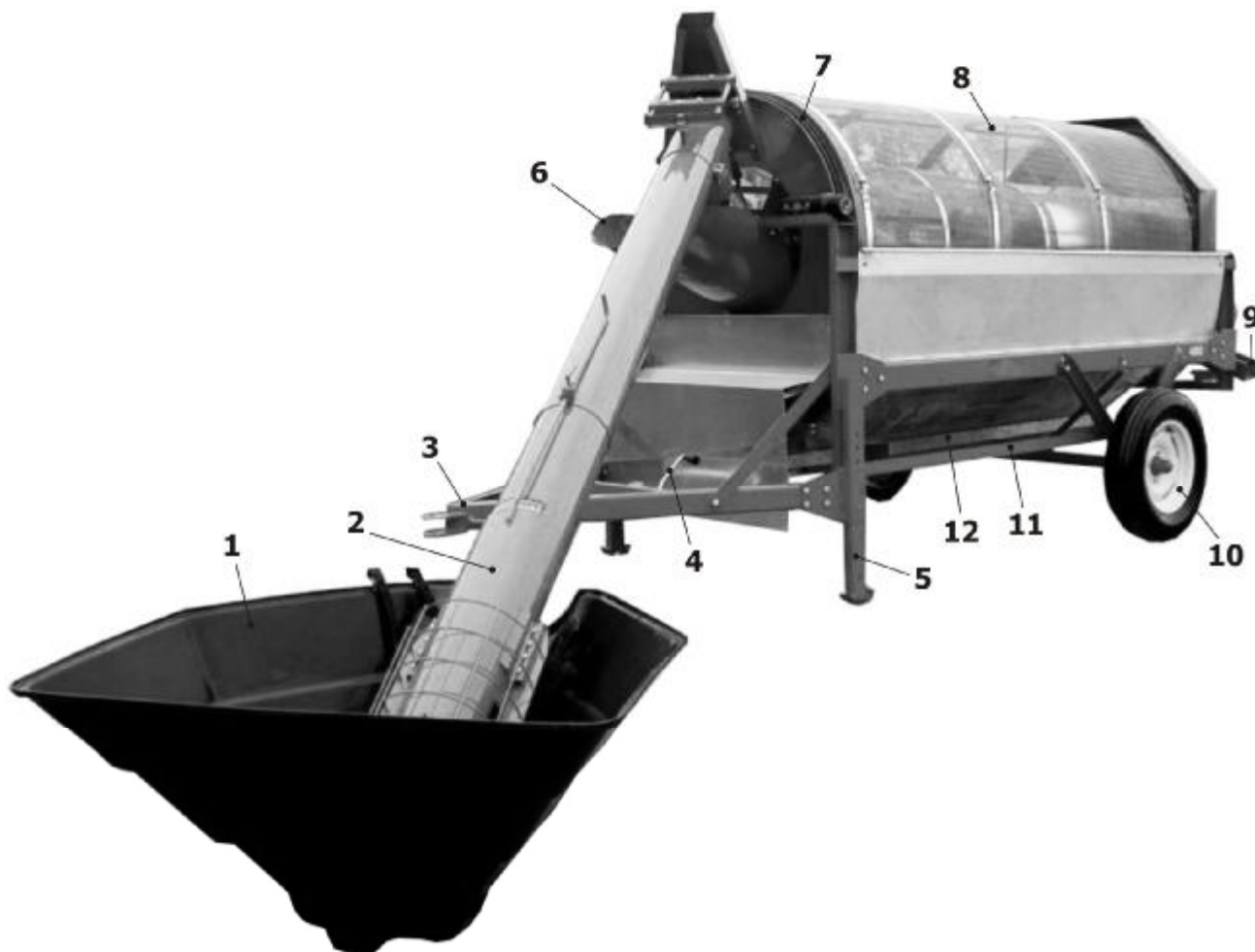
Основные технические данные зерноочистителя представлены в таблице 1.

Таблица 1

Наименование	Значение
Пропускная способность, т/ч, до	20
Масса без подающего шнека, кг	460
Длина, мм	3660
Ширина, мм	1930
Потребляемая мощность, кВт	2,2
Привод	От 2-х электродвигателей
Напряжение электросети, В	380
Диаметр барабана, мм	1220
Длина барабана, мм	2490
Частота вращения барабана, об/мин	19
Транспортная скорость, км/ч, не более	20
Обслуживающий персонал, чел	1(оператор)

2.2 Устройство и принцип работы изделия

Зерноочиститель является полуприцепной машиной, управляется и обслуживается оператором.

Основными элементами зерноочистителя являются (рис. 1): загрузочная воронка 1, подающий шнек 2, барабан двойной очистки 8, рама 11, нижний шнек отходов 12.

Ходовой частью являются колеса 10. Агрегируется зерноочиститель с транспортным средством посредством снечи 3. Привод барабана и нижнего шнека осуществляется через клиноременные передачи от электродвигателя, установленного на раме зерноочистителя. Привод загрузочного шнека осуществляется клиноременной передачей от электродвигателя, установленного на его плите. Натяжение клиноременных передач обеспечивается и регулируется натяжными роликами.

Вал барабана установлен в подшипниковых опорах.

В отцепленном состоянии зерноочиститель опирается на стояночные опоры 5.

Принцип работы зерноочистителя показан на рис. 2. Зерно засыпается в загрузочную воронку, из которой забирается подающим шнеком и, через лоток, подается в барабан, на сетку грубой очистки. На этом этапе очистки зерно и мелкая фракция примесей просыпается вниз на сетку тонкой очистки, а крупная фракция примесей выводится наружу. Далее, на сетке тонкой очистки, мелкая фракция примесей просыпается сквозь ячейки решетки в оцинкованный поддон, откуда выгружается наружу нижним шнеком. Чистое зерно, под собственным весом двигается по сетке тонкой очистки и выгружается наружу через выгрузной лоток.



Рис. 2 Схема работы зерноочистителя

3 Указания по мерам безопасности

При обслуживании зерноочистителя руководствуйтесь Едиными требованиями к конструкции тракторов и сельскохозяйственных машин по безопасности и гигиене труда (ЕТ-IV) и Общими требованиями безопасности по ГОСТ 12.2.042-79.

Общие правила техники безопасности.

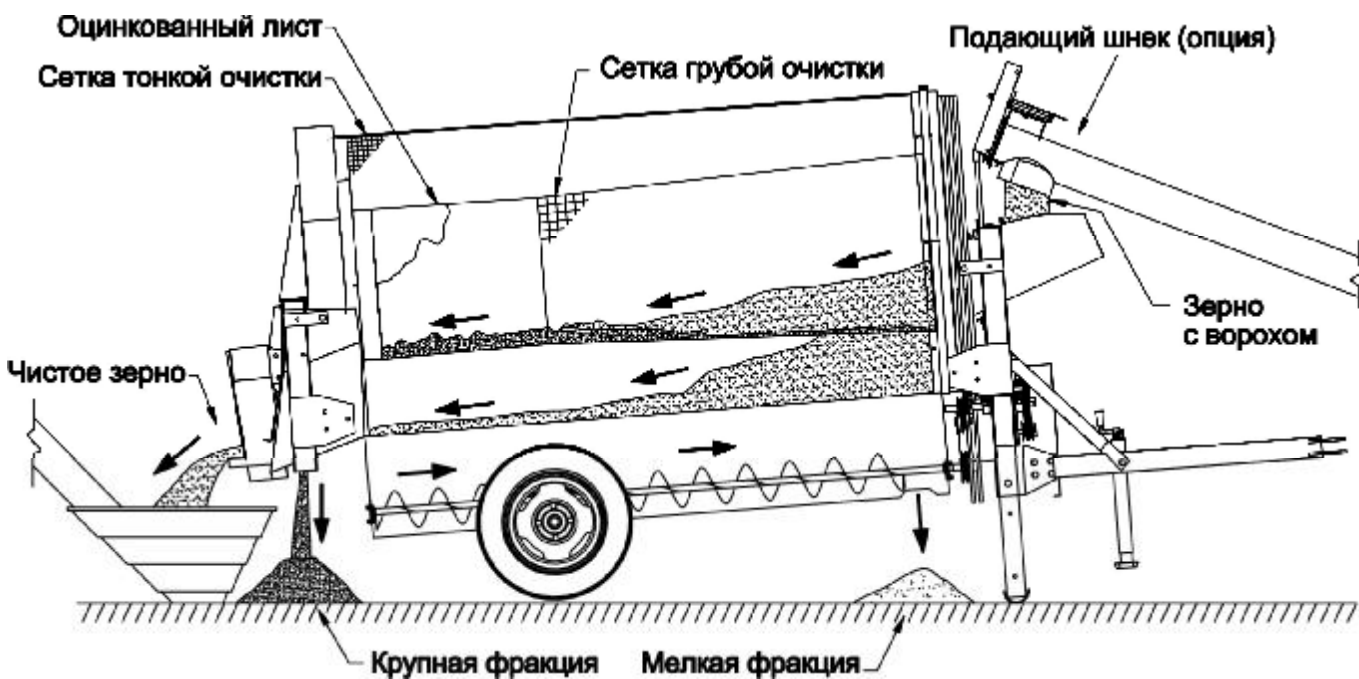
Аптечка первой помощи должна находиться в доступном месте, и вы должны знать, как ею пользоваться. Огнетушитель должен храниться на видном и доступном месте, и вы должны знать, как им пользоваться. Надевайте соответствующую защитную одежду. Комплект защитной одежды может включать (но не ограничиваться) следующее:

- каска;
- защитная обувь на нескользкой подошве;
- защитные очки или маска;
- рукавицы;
- средства защиты органов слуха;
- респиратор или фильтрующая маска.

Одежда должна быть плотноприлегающей, без развевающихся концов.

Перед эксплуатацией, техническим обслуживанием, регулировкой, ремонтом зерноочистителя внимательно изучите данное Руководство по эксплуатации и все предупреждающие таблички. Не пытайтесь производить несанкционированные изменения в конструкции машины, т.к. это может повлиять на ее функционирование и безопасность.

Перед эксплуатацией наведите порядок на рабочем месте.

Перед эксплуатацией убедитесь в отсутствии посторонних лиц в непосредственной близости от зерноочистителя.

Безопасность при запуске и эксплуатации.

Перед запуском машины проверить правильность подключения фаз, заземления и «нулевой» фазы и напряжения в сети.

Провод заземления подключить к раме машины и заземлению питающего силового щита.

К запуску, эксплуатации, ремонту и техническому обслуживанию зерноочистителя допускаются лица, внимательно изучившие настоящее РЭ и имеющие соответствующую квалификацию для работы на данном оборудовании. Перед эксплуатацией убедитесь, что все ограждения, щитки и кожухи находятся на месте и в исправном состоянии. Перед включением электродвигателей убедитесь в отсутствии посторонних лиц возле машины.

Во время работы машины категорически запрещается нахождение на ней людей.

При возникновении в машине повышенной вибрации и посторонних нехарактерных шумов, стуков и т.п. немедленно ее выключить. Работать на неисправном зерноочистителе категорически запрещается!

Категорически запрещается во время работы машины проводить ее техническое обслуживание.

Перед началом работы необходимо очистить электродвигатели от остатков зерна и пыли.

При работе машины в складе или на токе обращать особое внимание на питающий кабель, который должен всегда находиться вне зоны движения транспортных средств. Категорически запрещается допускать механические нагрузки на питающий кабель (растяжение, переезды кабеля и т.п.), так как в случае оголения или повреждения кабеля рама машины может оказаться под напряжением 380В.

При работе на протравленном зерне руководствоваться инструкцией обращения с ядохимикатами.

При работе машина должна быть зафиксирована от самопроизвольного передвижения.

Меры противопожарной безопасности:

В случае искрения или возгорания электропроводки отключить машину от источника питания и ликвидировать возгорание специальными средствами тушения для электропроводки, имеющимися на токе. Перед следующим пуском необходимо установить и устранить причину искрения или возгорания электропроводки машины.

Безопасность при транспортировке.

При транспортировке зерноочистителя в агрегате с транспортным средством не превышать транспортную скорость 20км/ч.

Сница зерноочистителя должна быть зафиксирована страховочной цепью.

При погрузочно-разгрузочных работах пользоваться грузоподъемным средством грузоподъемностью не менее 500кг. Стropить машину необходимо в специально указанных местах.

Безопасность при техническом обслуживании и смазке.

Перед проведением технического обслуживания, регулировок, замены сеток и ремонта обязательно отключить машину от электросети!

Площадка для осмотра и технического обслуживания должна быть чистой, сухой и хорошо освещенной;

Используйте для работы инструменты, домкраты и подъемные механизмы соответствующей грузоподъемности.

Перед эксплуатацией установите на место и закрепите все защитные приспособления, которые были сняты для проведения технического обслуживания.

Для работы с острыми предметами используйте рукавицы.

Регулярно проверяйте электрический кабель на наличие повреждений.

Несоблюдение правильной технологии при установке шины на колесо или обод может привести к взрыву, который может явиться причиной серьезной травмы или смерти.

Безопасность при хранении.

Храните зерноочиститель в местах удаленных от деятельности человека.

Не позволяйте детям играть вблизи хранящегося оборудования.

Рама должна опираться на упоры или блоки для надежной фиксации базовой части.

При работе и обслуживании зерноочистителя необходимо обращать внимание на предупредительные символы и обеспечить их соблюдение.

Предупредительные символы и их значение приведены в таблице 2.

Таблица 2

№п/п	Предупредительный символ	Значение
1		Место строповки
2		Место установки домкрата
3		Внимание! Внимательно прочитайте руководство по эксплуатации!
4		Внимание! Опасность захватывания рабочими органами!
5		Внимание! Опасность для ног!

6		<p>Знак ограничения транспортной скорости движения</p>
7		<p>Внимание! Нахождение посторонних лиц возле машины запрещено!</p>
8		<p>Опасно! Не открывать до полной остановки механизмов</p>

4 Описание и порядок эксплуатации зерноочистителя

4.1 Досборка зерноочистителя

Перед началом эксплуатации зерноочистителя проведите его расконсервацию путём удаления смазки с наружных законсервированных поверхностей, протирая их ветошью, смоченной растворителями по ГОСТ 8505-80, ГОСТ 3134-78, ГОСТ 443-76, затем просушите или протрите ветошью насухо.

Досборку машины проводить на ровной площадке в зоне действия мобильного грузоподъёмного механизма, грузоподъёмностью не менее $Q=500$ кг.

Базовая часть зерноочистителя полностью собрана, за исключением подающего шнека. Установить подающий шнек на зерноочиститель.

Проверить и, при необходимости, произвести затяжку всех резьбовых соединений зерноочистителя.

4.2 Подготовка к работе

Перед запуском и обкаткой машины необходимо выполнить следующее:

Смазать машину согласно п. 5.3 настоящего РЭ.

Проверить натяжение ременных приводов, при необходимости произвести их натяжение.

Установить сетки на барабан необходимого калибра.

Убедиться в отсутствии посторонних предметов в машине и на ней.

Проверить затяжку резьбовых соединений. При необходимости подтянуть.

Подключить питающий кабель машины по трехфазной схеме, уделив особое внимание заземлению и занулению фаз.

Зафиксировать машину от самопроизвольного передвижения.

4.3 Запуск и обкатка зерноочистителя

Обкатка зерноочистителя является обязательной операцией перед его эксплуатацией.

Порядок обкатки:

- обкатку начинать без нагрузки, вхолостую.
- убедиться в отсутствии посторонних стуков, нехарактерных вибраций и задеваний вращающихся частей за неподвижные части;

- обкатать зерноочиститель вхолостую не менее 20 мин.

Через 20-30 минут, выключите машину и проверьте:

- затяжку резьбовых соединений;
- натяжение клиновых ремней;
- температура нагрева корпусов подшипниковых узлов не должна превышать температуру окружающей среды более чем на 50° .

Убедитесь, что все сборочные единицы и детали работают нормально, зерноочиститель работает надёжно, устойчиво.

- продолжить обкатку в условиях эксплуатации.

Продолжительность обкатки – 10 часов. После 10 часов работы проверить затяжку всех резьбовых соединений. Проверить натяжение клиноременных передач, при необходимости произвести их натяжение.

4.4 Эксплуатация и регулировки

Управление электродвигателями зерноочистителя осуществляется с пульта (рис. 3).



Рис. 3 Пульт управления

1. Кнопка аварийного отключения
2. Кнопка включения подающего шнека «вперед»
3. Кнопка включения подающего шнека «назад»
4. Кнопка выключения шнека
5. Кнопки включения/выключения барабана и нижнего шнека

Во время работы очиститель должен располагаться на двух опорах 5 (рис. 1), и ни в коем случае не на домкрате. Этими опорами устанавливается угол наклона зерноочистителя, в зависимости от вида и влажности очищаемого продукта, для получения качественного и устойчивого процесса очистки.

Сетки на барабане устанавливаются в зависимости от вида и размеров культуры. Ячейки наружной сетки всегда меньше, чем у внутренней. При закреплении сетки обращайте внимание на то, чтобы конец болта стяжного хомута был установлен в сторону, обратную вращению барабана. В противном случае это может привести к зацеплению его за одежду и соответственно травмам.

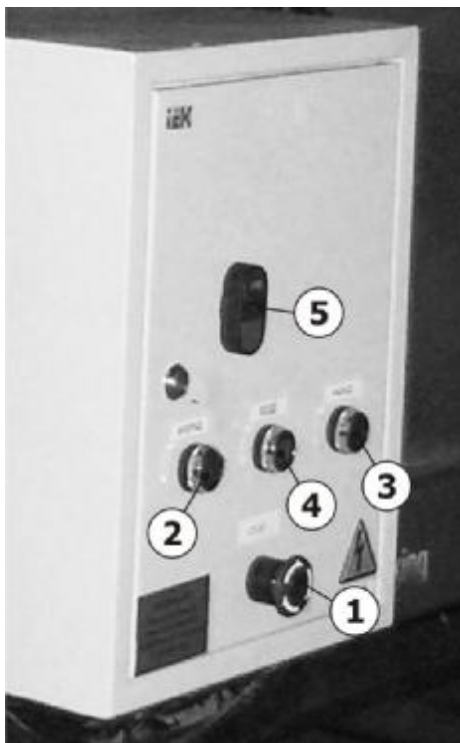
Ориентировочные размеры ячеек сетки указаны на рис. 4.

Отключение зерноочистителя производить только после того, как он выработает всю массу зерна, находящегося в нем!

Реальные размеры сеток для зерноочистителя

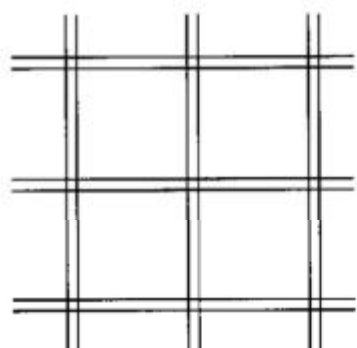

5/8 X 5/8 X 17 GA.

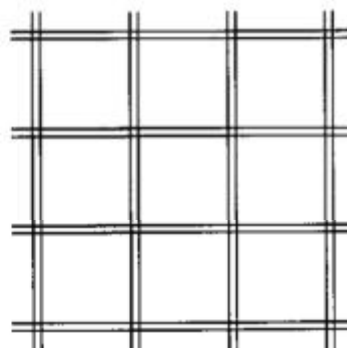

2 X 2 X 19 GA.

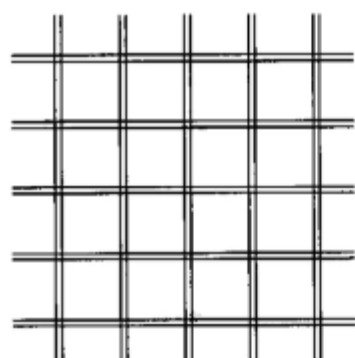

3 X 3 X 21 GA.

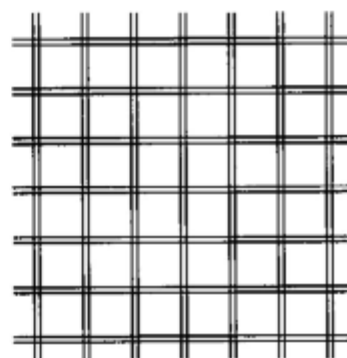

4 X 4 X 23 GA.

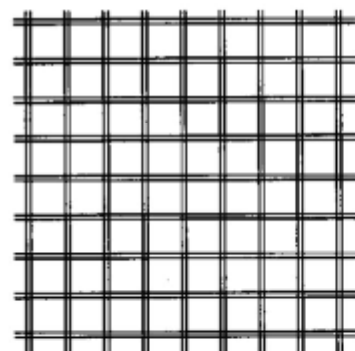

5 X 5 X 24 GA.

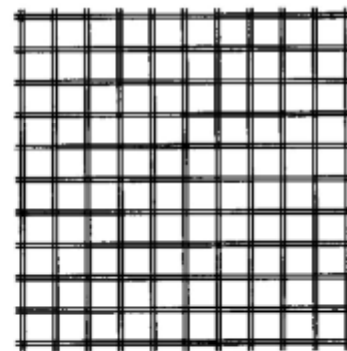

6 X 6 X 25 GA.

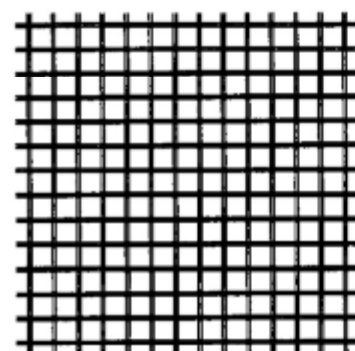

8 X 8 X 27 GA.

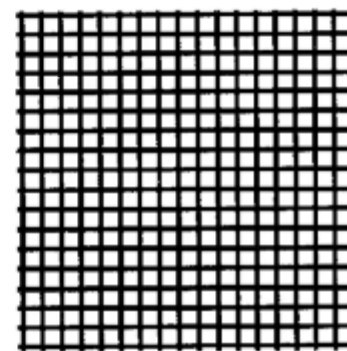

10 X 10 X 29 GA.

Рис. 4

Рекомендуемые размеры сеток для разных видов очищаемого продукта

Внутренний барабан

Наружный барабан

КУКУРУЗА

2 x 2 x 19 га. – мелкое зерно

4 x 4 x 23 га. - стандарт

5/8 x 5/8 x 17 га. - стандарт

ПШЕНИЦА

4 x 4 x 23 га. - стандарт

8 x 8 x 27 га. - стандарт

3 x 3 x 21 га. - крупное зерно

6 x 6 x 25 га. - крупное зерно

ПОДСОЛНЕЧНИК

2 x 2 x 19 га. - стандарт

8 x 8 x 27 га. - мелкое зерно

5/8 x 5/8 x 17 га. - крупное зерно

6 x 6 x 25 га. - стандарт

5 x 5 x 24 га. - крупное зерно

СОЯ

3 x 3 x 21 га.- мелкое зерно

6 x 6 x 25 га. - мелкое зерно

2 x 2 x 19 га. - стандарт

5 x 5 x 24 га. - стандарт

5 Техническое обслуживание

5.1 Общие сведения

Технически исправное состояние и постоянная готовность машины к работе достигаются путем планомерного осуществления работ по техническому обслуживанию.

Своевременное и качественное выполнение технического обслуживания обеспечивает бесперебойную работу машины, способствует повышению производительности и увеличивает срок ее службы.

Соблюдение установленных сроков проведения технического обслуживания является обязательным.

При эксплуатации зерноочистителя необходимо проводить ежедневное обслуживание (ЕТО) через каждые 8...10 часов работы, техническое обслуживание при постановке на хранение, хранении и снятии с хранения.

5.2 Выполняемые при обслуживании работы

5.2.1 Перечень работ, выполняемых при ЕТО

- очистить машину от грязи, пыли и остатков зерна;
- проверить надежность крепления ограждений, ответственных болтовых соединений, состояние питающего кабеля, натяжение клиновых ремней;
- оценить техническое состояние машины, устранить выявленные неисправности;
- смазать узлы трения, подлежащие смазке (см. п. 5.3 РЭ).

Примечание!

Все операции по техническому обслуживанию машины проводить с отсоединенным от электросети питающим кабелем!

5.2.2 Перечень работ, выполняемых при подготовке к хранению

- очистить машину от грязи, пыли и остатков зерна;
- тщательно вымыть машину и установить ее, по возможности, в непыльном и сухом помещении на ровной поверхности;
- снять клиновые ремни, присыпать тальком, и сдать на склад;
- снять питающий кабель, и сдать на склад;
- восстановить поврежденную окраску машины;
- проверить затяжку всех резьбовых соединений, при необходимости подтянуть;
- поставить машину на подставки так, чтобы колеса находились в подвешенном состоянии;
- снизить давление в шинах;
- покрыть шины светоотражающим составом (побелить);
- смазать машину согласно п. 5.3 настоящего РЭ;
- накрыть машину брезентовой тканью или пологом.

5.2.3 Перечень работ, выполняемых при хранении

Периодически при хранении, один раз в два месяца проводить осмотр зерноочистителя с устранением выявленных нарушений его технического состояния.

5.2.4 Перечень работ, выполняемых при снятии с хранения

- произвести оценку технического состояния машины, устранив выявленные недостатки;
- расконсервировать машину;
- установить демонтированные узлы, накачать ходовые колеса;
- установить клиновые ремни и провести их натяжение;
- подготовить машину к работе согласно п. 4 настоящего РЭ.

5.3 Смазка

В период эксплуатации смазку зерноочистителя производите в соответствии с химмотологической картой (табл. 3).

Необходимо:

- применять основную смазку Литол-24 ГОСТ 21150-87 или дублирующую Смазку № 158М ТУ 38.301-40-25-94;
- перед смазкой удалять загрязнения с масленок;
- для равномерного распределения смазки включить рабочие органы зерноочистителя и прокрутить на холостых оборотах 2...10 мин.

Места смазки, смазочные материалы и периодичность смазки узлов зерноочистителя указаны в таблицах 3.

Химмотологическая карта

Таблица 3

Объекты смазки	Кол-во точек смазки/объем, кг	Вид смазки	Периодичность смазки, часов
Подшипниковые опоры барабана	2/0,1	Литол-24 ГОСТ 21150-87 или Смазка №158М ТУ 38.301-40-25-94	60
Цапфы ходовых колес	2/0,1		Раз в сезон

6 Транспортирование и хранение

6.1 Транспортирование

Зерноочиститель может транспортироваться железнодорожным, водным и автомобильным транспортом при доставке его к местам эксплуатации.

Способ погрузки, размещения и крепления должен соответствовать нормам и правилам, установленным для этих видов транспорта.

Для переезда внутри фермы зерноочиститель транспортируется в агрегате с трактором.

Внимание! Зерноочиститель не предусмотрен для транспортировки в агрегате с трактором по дорогам общего пользования!

Зачаливание и строповку зерноочистителя производить в специальных местах, указанных предупредительными символами.

6.2 Хранение

Хранение зерноочистителя осуществляется в сухих закрытых помещениях. Место хранения должно располагаться не менее 50м от жилых, складских, производственных помещений и мест складирования огнеопасной сельскохозяйственной продукции и не менее 150м от мест хранения ГСМ.

Площадка для хранения зерноочистителя должна быть ровной, сухой, с прочной поверхностью или твердым покрытием. Уклон поверхности хранения не более 3°. Место хранения должно быть обеспечено противопожарными средствами.

Зерноочиститель в заводской упаковке может храниться в закрытом помещении до 1 года. При хранении должны быть обеспечены условия для удобного его осмотра и обслуживания, а в случае необходимости – быстрого снятия с хранения. Постановка на длительное хранение и снятие с хранения оформляется приемо-сдаточным актом, с приложением описи сборочных единиц и деталей, демонтированных для хранения на складе и ЗИП.

На длительное хранение зерноочиститель необходимо ставить не позднее 10 дней с момента окончания ее эксплуатации.

Состояние зерноочистителя следует проверять в период хранения в закрытых помещениях не реже 1 раза в 2 месяца.

При постановке на хранение, хранении, снятии с хранения следует выполнить мероприятия по пунктам 5.2.2, 5.2.3, 5.2.4 настоящего РЭ соответственно.

Правила хранения согласно ГОСТ 7751-85.

7 Возможные неисправности зерноочистителя и методы их устранения

Возможные неисправности зерноочистителя и методы их устранения приведены в таблице 4.

Таблица 4

№ п\п	Неисправность, внешнее проявление	Вероятная причина	Метод устранения
1	Забивание зерноочистителя массой	Чрезмерная подача зерна	Уменьшите подачу зерна, прикрыв заслонку на подающем шнеке
		Забивание ячеек сеток зерном и примесями	Продуйте сетки сжатым воздухом
		Недостаточный угол наклона зерноочистителя	Увеличьте угол наклона зерноочистителя опорами
2	Наличие зерна в крупной фракции примесей	Слишком малый размер ячеек на внутренней сетке барабана	Установите сетку, размер ячеек которой соответствует очищаемой культуре
3	Наличие зерна в мелкой фракции примесей	Слишком большой размер ячеек на внешней сетке барабана	Установите сетку, размер ячеек которой соответствует очищаемой культуре

8 Паспорт

8.1 Комплектность

Зерноочиститель поставляется потребителю в собранном виде. Допускается поагрегатное расчленение машины.

Комплект поставки представлен в таблице 5.

Таблица 5

Обозначение	Наименование	Кол-во
ОЗМ-20	Очиститель зерна мобильный	1
<u>Изделия, снятые с зерноочистителя</u>		
	Воронка загрузочная	1
	Шнек подающий	1
<u>Документация</u>		
	Руководство по эксплуатации и каталог запасных частей	1
	Сервисная книжка	1

8.2 Свидетельство о приёмке

Очиститель зерна мобильный **ОЗМ-20** заводской номер _____ изготовлен и принят в соответствии с обязательными требованиями государственных стандартов, действующей технической документацией и признан годным для эксплуатации.

Изделие полностью соответствует чертежам, техническим условиям, государственным стандартам.

ОТК _____
(подпись, Ф.И.О.)

М.П. «_____» _____ 20__ г.
(число, месяц и год выпуска)

8.3 Гарантийные обязательства

Предприятие-изготовитель гарантирует соответствие зерноочистителя нормативной документации при соблюдении потребителем условий эксплуатации, транспортирования и хранения, установленных настоящим РЭ.

Гарантийный срок эксплуатации 12 месяцев. Изделие не может быть поставлено на гарантийный учёт по истечению 12-ти месяцев со дня отгрузки с предприятия – изготовителя.

Условия постановки на гарантийное обслуживание и правила гарантийного обслуживания установлены сервисной книжкой, входящей в комплект документации, прилагаемый к изделию.

ОЗМ-20



Каталог запасных частей

Правила пользования каталогом

Приведенная в каталоге номенклатура деталей охватывает все детали и сборочные единицы, которые могут потребоваться при эксплуатации и ремонте.

В каталоге даны рисунки и спецификации сборочных единиц с входящими в них деталями. Все детали обозначены номерами позиций в возрастающем порядке. В каталог включены неразъемные сборочные единицы (сварные и т. п.) без перечисления входящих в них деталей. Спецификация деталей представляет собой таблицу, включающую позицию на рисунке, номер по каталогу и наименование детали.

В связи с тем, что конструкция изделия постоянно совершенствуется, обозначения и конструкция отдельных сборочных единиц и деталей могут отличаться от опубликованного материала.

Для заказа необходимой детали (узла) достаточно найти на рисунке номер позиции этой детали (узла), а по спецификации выписать наименование и номер по каталогу.

Предприятие-изготовитель оставляет за собой право изменения в ходе технического развития.

Изображения деталей



Рисунок 1



Рисунок 2

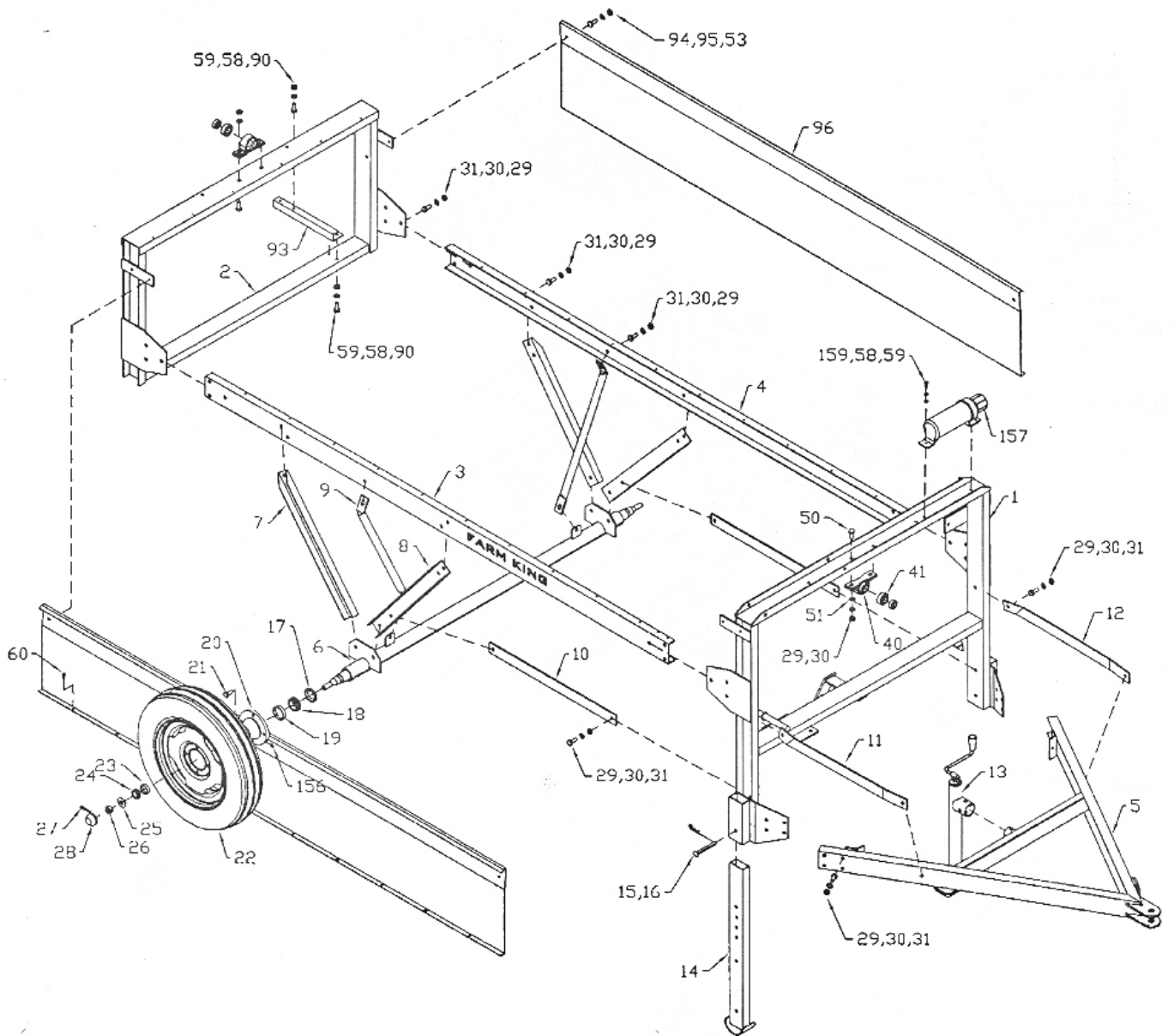

Рисунок 3

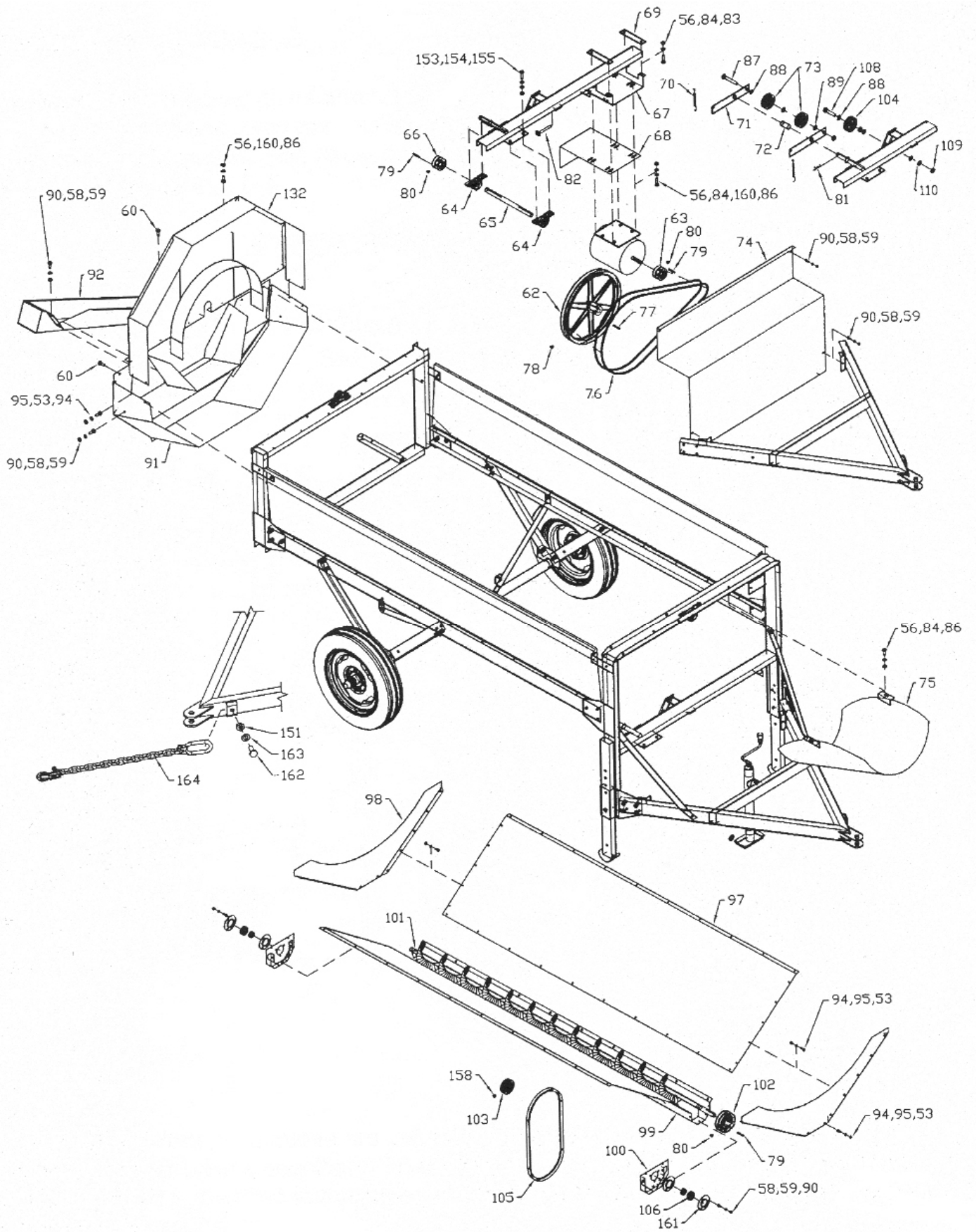

Рисунок 4

Спецификация деталей

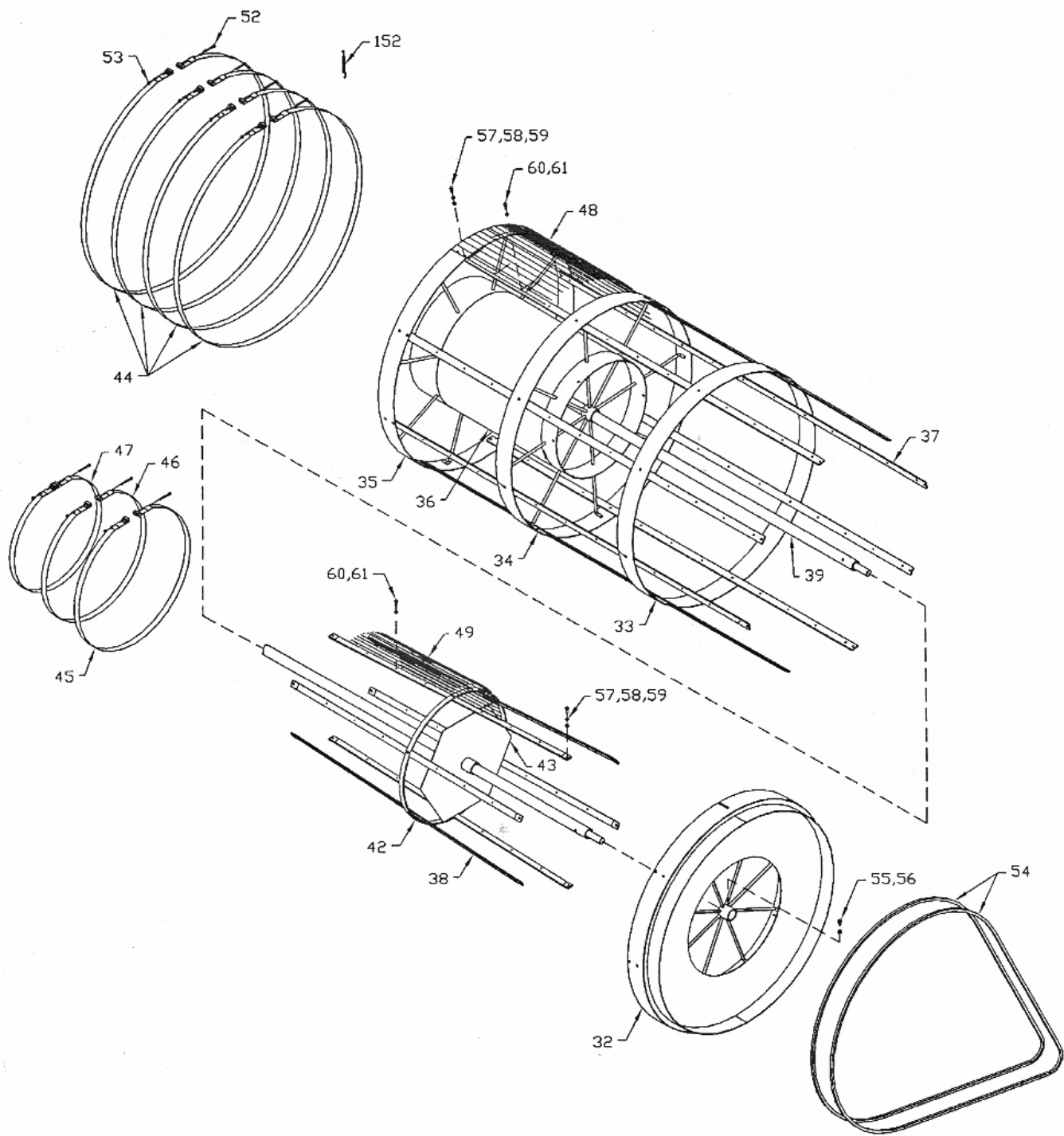
№ п/п	№ по каталогу	Наименование
1	973269	Передний каркас
2	973202	Задний каркас
3	973203	Балка правая (105 1/2")
4	973204	Балка левая (105 1/2")
5	973205	Сница в сборе
6	973206	Ось (2 3/8" x 62")
7	973207	Задняя скоба оси (2 3/8" x 26")
8	973208	Передняя скоба оси (26")
9	973209	Скоба оси (1 1/4" x 25")
10	973210	Скоба каркаса (69")
11	973211	Правая скоба сницы (29")
12	973212	Левая скоба сницы (29")
13	F3260	Домкрат
14	973213	Передняя опора(32")
15	973214	Штырь передней опоры (1/2" x 4 1/2")
16	961012	#16 Шплинт
17	961891	Манжета(SE11)
18	967712	Внутренний конический подшипник (LM97048)
19	967711	Внутренняя тарелка подшипника (LM67010)
20	105173	Крышка на 4 болта (H411)
	9105173	H411 Узел в сборе
21	968404	1/2" Болт колеса
22	F7110	15" x 4 1/2" x 4" Колесо
23	968405	Наружная тарелка подшипника (LM11910)
24	968406	Наружный конический подшипник (LM11949)
25	9812416	3/4" I.D. Кольцо стопорное(S.A.E.)
26	81834	3/4" Гайка шлицевая (br)
27	9812486	1/8" x 1 1/2" Чека
28	968409	Колпачек (DC12)
29	81636	1/2" Гайка
30	81637	1/2" Шайба
31	81620	1/2" x 1 1/4" Болт
32	973215	Переднее кольцо барабана
33	973216	Переднее центральное кольцо барабана
34	973217	Заднее центральное кольцо барабана
35	973218	Заднее кольцо барабана
36	F4501	Коническая расширяющаяся труба
37	973220	Опора сетки барабана
	973288	Опора сетки барабана
38	973221	Коническая опора сетки(62 3/4")
39	973222	Вал барабана (2" x 105 1/2")
40	973223	1 1/4" Корпус подшипника
41	961676	1 1/4" Подшипник(207)
42	973224	Кольцо опорное
43	973225	Конус контроля потока
44	973226	Полоса барабана 1 1/4" x 148 1/4"
45	973227	Передняя полоса 1 1/4" x 92 1/4"
46	973228	Центральная полоса 1 1/4" x 83"
47	973229	Задняя полоса 1 1/4" x 73 1/2"
48	973230	4 x 4 Секция наружной сетки барабана (3 Required)
	973231	5 x 5 Секция наружной сетки барабана (3 Required)
	973232	6 x 6 Секция наружной сетки барабана (3 Required)
	973233	8 x 8 Секция наружной сетки барабана (3 Required)
	973234	10 x 10 Секция наружной сетки барабана (3 Required)
49	973235	2 x 2 Секция внутренней сетки барабана (3 Required)
	973236	5/8" x 5/8" Секция внутренней сетки барабана (3 Required)
	973237	3 x 3 Секция внутренней сетки барабана (3 Required)
	973238	4 x 4 Секция внутренней сетки барабана (3 Required)

	903522	5 x 5 Секция внутренней сетки барабана (3 Required)
50	87553	1/2" x 1 3/4" Болт
51	81638	1/2" Шайба (B.S.)
52	9812398	1/4" x 2 1/2" Болт хомута
53	81544	1/4" Гайка
54	973270	B-164 Ремень клиновой
55	812037	3/8" x 3/4" Винт с квадратной головкой
56	81592	3/8" Гайка
57	812626	5/16" x 1 " Болт
58	81569	5/16" Шайба
59	81568	5/16" Гайка
60	9812392	1/4" x 3/4" Винт саморезный
61	81546	5/16" Шайба
62	973287	18" Шкив двухручьевой
63		3" Шкив двухручьевой
64	961792	1 " Корпус подшипника
65	973240	Вал, 1" x 14"
66	F888	3" Шкив двухручьевой
67	973241	Плита электродвигателя
68	973242	Защита
69	973243	Фиксатор плиты
70	973618	Пружина натяжения ремня
71	973244	Рычаг, 2" x 12"
72	973245	Втулка
73	973645	Шкив, 5/8" I.D. x 4 5/8" (Flat)
74	F4508	Защита шкива
75	973247	Лоток
76	973248	B-87 ремень клиновой
77	900286	1/4" x 2 1/2" Квадратный ключ
78	985639	3/8" x 1/2" Винт
79	901550	1/4" x 1 3/4" Квадратный ключ
80	988999	3/8" x 3/8" Винт
81	81210	1/4" x 2" Чека
82	9812380	1/2" x 4" Винт с квадратной головкой
83	86171	3/8" X 1 1/4" Болт
84	81593	3/8" Шайба
85	84000	7/16" Шайба
86	86170	3/8" X 1" Болт
87	81671	5/8" X 4" Болт
88	81678	5/8" Flat Washer (bs)
89	812482	5/8" Lock Nut
90	81549	5/16" X 3/4" Болт
91	F4527	Кожух выгрузного лотка
92	973272	Выгрузной лоток
93	973273	Монтажная скоба
94	81525	1/4" x 3/4" Болт
95	81545	1/4" Шайба
96	973253	Боковые панели
97	973254	Боковая панель
98	973255	Задняя панель
99	973256	Короб
100	973257	Крышка
101	973258	Шнек примесей
102	966165	6" Шкив
103	973616	3" Шкив
104	968892	3" Шкив натяжной
105	973259	B-37 Ремень клиновой
106	961627	1" Подшипник
107	963009	1" Подшипник
108	84289	5/8" x 3" Болт
109	81676	5/8" Болт
110	81677	5/8" Шайба
111	973290	8" X 10' Труба в сборе

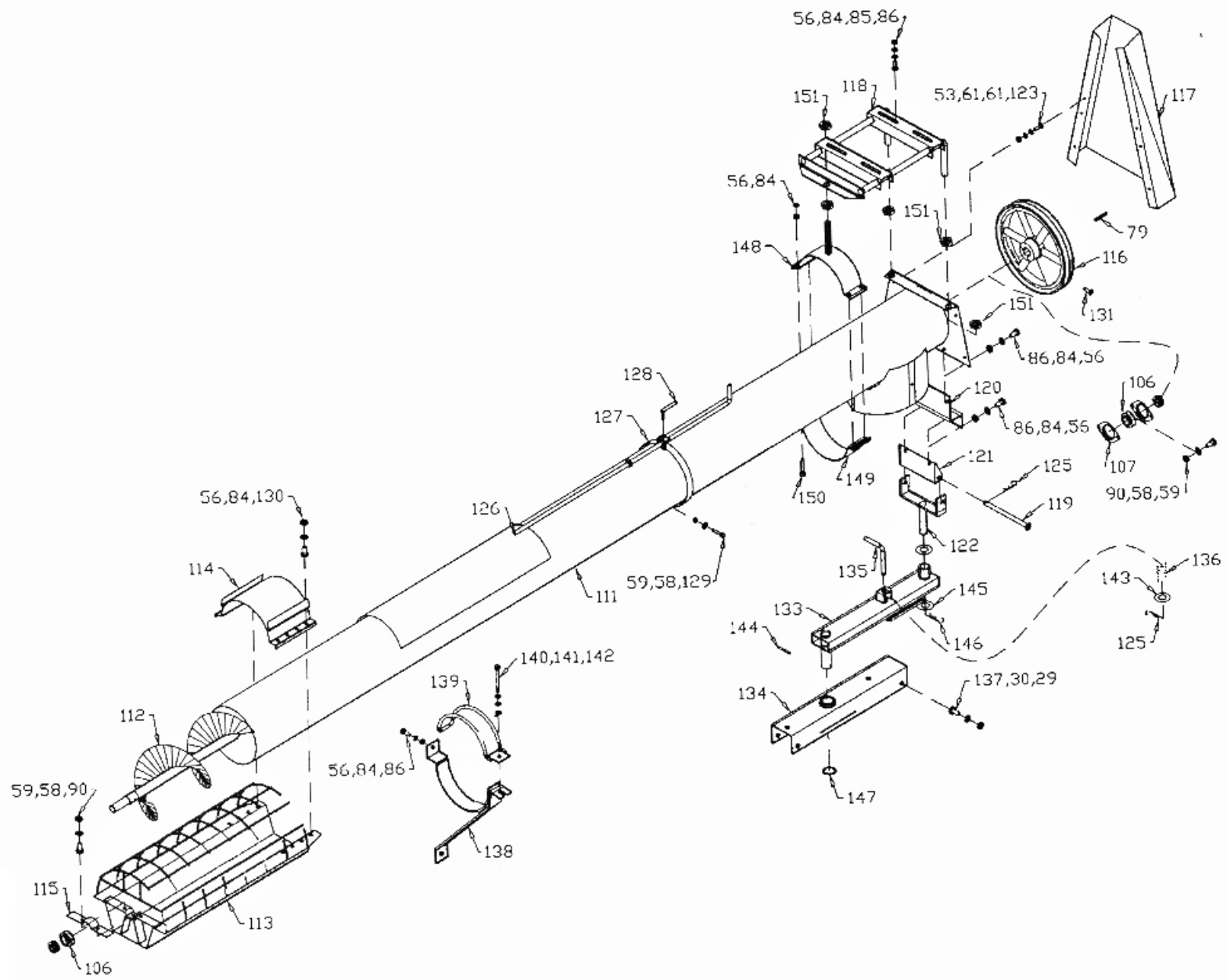
112	973261	8" X 11' Шнек
113	963805	8" Впускной фиксатор
114	961455	8" Впускной фиксатор
115	961913	1" Конический подшипник
116	961567	12"Шкив
117	F1307	Защита ремня
1-18	963707	Плита
119	902996	Штырь с петлей, 1/2" X 7 3/8"
120	973291	Компенсирующий разъем
121	973629	Компенсирующая пластина
122	900316	Флюгер
123	81527	1/4" X 1" Болт
125	9812430	1/8" X 1 " Чека
126	903066	8" Фиксатор
127	903065	8" Фиксатор
128	963145	Винт
129	81553	5/16" X 1 1/2" Болт
130	81578	3/8" X 1 3/4" Болт
131	81213	3/8" X 1" Винт с квадратной головкой
132	F4521	Задний экран барабана
133	973277	Транспортная монтажная пластина
134	973278	Рычаг
135	973279	Транспортный штырь
136	973280	Кольцо
137	81619	1/2" X 1" Болт
138	973281	Бурав
139	973282	Фиксатор
140	81585	3/8" X 3 1/2" Болт
141	964001	3/8" Шайба
142	84217	3/8" Гайка
143	84048	1/2" S.A.E. Шайба
144	81276	1/4" X 2" Штырь
145	84522	1" S.A.E. Шайба
146	9812434	1/4" X 1 1/2" Штырь
147	967110	1 1/4" Шайба
148	963808	Фиксатор
149	963809	Фиксатор
150	811795	3/8" X 2" Болт
151	81700	3/4" Болт
152	973289	Кольцо(.437"O.D. X 6.155" long)
153	81600	7/16" x 1 3/4" Болт
154	81614	7/16" Болт
155	81615	7/16" Шайба
156	967900	Масленка 1/8" NPT STR
157	909277	Держатель
158	967141	5/16" x 1/4" Винт
159	812026	5/16" x 1" Болт
160	81570	3/8" Шайба
161	973511	1 " x 3 " Фланец
162	84467	3/4" Болт
163	81701	3/4" Шайба
164	F0420	1/4" Страховочная цепь